

www.kyosho.de

THE FINEST RADIO CONTROL MODELS

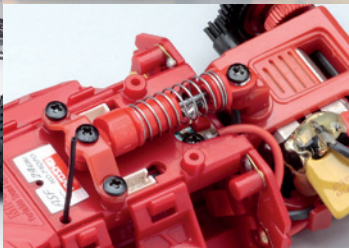

# HAUPTKATALOG

RC-CARS • FLUGZEUGE • BOOTE • YACHTEN

DNANO • MINI-Z  
 MINI INFERNO • FAZER  
 LAZER • ULTIMA  
 DBX 2.0 • DBX VE  
 DRT • DMT • DRX  
 INFERNO NEO • INFERNO MP9  
 MAD FORCE • ROCK FORCE 2.2  
 RACING KART • TF-6 • KF-01  
 V-ONE R4 • INFERNO GT2  
 EVOLVA M3 • BLIZZARD

MINIUM • MINIUM AD  
 AIRIUM • CALMATO  
 SQS • RED BULL AIRRACE

RENNBOOTE • YACHTEN



# '11

**KYOSHO**<sup>®</sup>  
 THE FINEST RADIO CONTROL MODELS

# KYOSHO HISTORY

# 1963 >>> 2010



## Innovation is the Key...!

Seit Firmengründung hat KYOSHO den Anspruch, innovative und anspruchsvolle Produkte für den Modellsport zu entwickeln. Auch in Zeiten, als der Freizeit im Alltag noch eine geringere Priorität beigemessen wurde, hat KYOSHO stets das Augenmerk auf die Entwicklung von innovativen Ideen gelegt, die dem Menschen Spaß machen und ihn emotional berühren. Seit nunmehr 30 Jahren sorgt KYOSHOs Philosophie der Innovation dafür, dass immer neue Technologien erschlossen werden und in die Entwicklung von hochwertigen Modellsportprodukten einfließen. Mit der Vorstellung der dNaNo Racer setzt KYOSHO erneut einen Trend und revolutioniert das Thema RC-Cars durch die Schnittstellen zum PC und zum Internet. Dieser Entwicklungsschritt wird die Welt der ferngesteuerten Fahrzeuge nachhaltig revolutionieren und das Bewusstsein für den Sport global erweitern.

Zahlreiche Siege bei Europa- und Weltmeisterschaften und anderen wichtigen Events beschleunigen die Evolution zu immer ausgefeilteren High-Tech-Produkten. So wird KYOSHO auch künftig das technische Wettrüsten vorantreiben und den Leitgedanken der Innovation verfolgen, um im RC-Sport den Vorsprung durch Technik zu sichern.

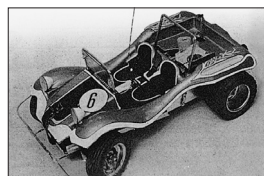

**1972**  
Dash III Dune Buggy  
KYOSHOs erster Off Road Buggy.



**1977**  
049 Cessna 210 Centurion  
Einer der meistverkauften Trainer in dieser Zeit.



**1979**  
ElecRider  
RC-Motorrad Action auf zwei Rädern - ein echter Meilenstein.



**1982**  
Scorpion  
Eine neue Klasse wurde geboren - Off Road Buggies mit Elektroantrieb.



**1982**  
Phantom 20EX 4WD  
Das weltweit erste echte Wettbewerbsfahrzeug in der Klasse 1/8 GP 4WD.



**1987**  
Ultima  
Platz 1 bis 3 gingen auf der Buggy 2WD WM an dieses Modell.



**1988**  
Concept 30  
KYOSHOs erster Helikopter mit Verbrennerantrieb - der Trendsetter!



**1991**  
Inferno 4WD  
Die erste Version der Inferno-Line - dieses Modell errang sechs Mal in Folge den WM-Titel.



**1993**  
Die-Cast  
KYOSHOs 1:18 Shelby Cobra 427 S/C gewinnt die Auszeichnung "Model of the year"



**1997**  
1. KYOSHO World Cup  
auf den Philippinen



**1998**  
T-33A Shooting Star  
KYOSHOs erster Impeller-Jet sorgte weltweit für Aufsehen.



**1999**  
Mini-Z Racer  
Die kleinen Racer bringen frischen Wind in den Modell-Rennsport.



**2000**  
RC-Surfer  
Die Innovation für das nasse Element.



**2001**  
F86-F Sabre  
KYOSHOs erster Impeller-Jet mit Verbrennerantrieb.

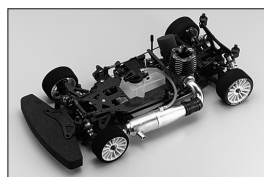

**2004**  
V-One RRR  
KYOSHOs neues Wettbewerbsfahrzeug dominiert die WM 1/10 Scale



**2005**  
MANOI  
Der Humanoid „MANOI“ im Maßstab 1/5 betritt den Erdball.



**2006**  
6. KYOSHO World Cup  
in Frankreich



**2006**  
WM-Sieg für den Inferno MP777  
Mark Pavidis holt den siebten WM-Titel für KYOSHO.



**2008**  
dNaNo  
Der erste Subminiatur-Racer mit integriertem Web-Link und ICS-Interface.



**2009**  
Evolva  
Der Evolva gewinnt das vierte Mal in Folge den WM-Titel in der Klasse 1/8 OnRoad.



**2010**  
MR-03  
Der schnellste Mini-Z aller Zeiten mit innovativer 2.4GHz-Technologie

# INDEX

## HAUPTKATALOG 2011



Modelle mit / für  
Verbrennerantrieb



Modelle mit / für  
Elektroantrieb



Modelle ohne  
eigenen Antrieb



**KIT**  
Das Modell wird als reiner Bausatz  
geliefert, der montiert werden muss.  
Lieferung ohne Fernsteuerung.



**ARR (Almost Ready to Run)**  
Das Modell wird zu 90% vormontiert  
geliefert, es ist nur noch wenig Mont-  
tagearbeit erforderlich. Lieferung ohne  
Fernsteuerung.



**ARF (Almost Ready to Fly)**  
Das Flugmodell ist bereits fertig gebaut und  
mit Folie bespannt, es ist nur noch wenig  
Montagearbeit erforderlich. Die Lieferung  
erfolgt ohne Fernsteuerung.



**RTF (Ready To Fly)**  
Das Flugmodell ist bereits fertig gebaut und  
mit Folie bespannt, es ist nur noch wenig  
Montagearbeit erforderlich. Die Lieferung  
erfolgt mit Fernsteuerung.



**ReadySet**  
Das Modell ist komplett betriebsbereit aufge-  
baut, die Fernsteuerung ist im Lieferumfang  
enthalten.

KYOSHO HISTORY ..... 2

### DNANO-SERIE

MOVING CHASSIS ..... 8  
DNANO AUTO SCALE COLLECTION ..... 10  
DNANO FERRARI COLLECTION ..... 11

### MINI-Z-SERIE

MINI-Z MR-03 ..... 12  
MINI-Z MA-010 AWD ..... 14  
MINI-Z MR-02 EX ..... 16  
FERRARI COLLECTION ..... 17  
AUTO SCALE COLLECTION ..... 18  
MINI-Z TUNING & ZUEBHÖR ..... 20  
MINI-Z MONSTER ..... 24  
MINI-Z OVERLAND ..... 25  
MINI-Z FORMULA ..... 26  
MINI-Z FORMULA TUNING ..... 27

### OFFROAD-SERIE

MINI INFERNO ..... 30  
MINI INFERNO TUNING ..... 31  
FAZER KOBRA ..... 32  
LAZER ZX-5 RTR ..... 33  
LAZER ZX-5 FS2 ..... 34  
LAZER TUNING ..... 35  
ULTIMA RB5 SP2 ..... 36  
ULTIMA RT5 ..... 37  
ULTIMA SC ..... 38  
ULTIMA DB ..... 39  
ULTIMA TUNINGTEILE ..... 40  
DBX 2.0 ..... 42  
DBX VE ..... 43  
DRT ..... 44  
DMT VE ..... 45  
DRX ..... 46  
D-SERIE TUNING ..... 47

INFERNO NEO ..... 50  
INFERNO NEO RACE SPEC ..... 51  
INFERNO MP9 / TKI2 ..... 52  
INFERNO VE ..... 54  
INFERNO VE RACE SPEC ..... 55  
INFERNO ST-RR ..... 56  
INFERNO MP9E ..... 57  
INFERNO TUNING ..... 58  
MAD FORCE KRUISER VE ..... 60  
MAD FORCE KRUISER GP ..... 61  
MAD FORCE TUNING ..... 63  
ROCK FORCE 2.2 ..... 64

### ONROAD-SERIE

RACING KART R31-SE ..... 68  
EP FAZER ..... 70  
EP FAZER TUNING ..... 71  
GP FAZER ..... 72  
GP FAZER TUNING ..... 73  
TF6 ..... 74  
KF-01 ..... 76  
KF-01 TUNING ..... 77  
V-ONE SR SPEC A ..... 78  
V-ONE R4 ..... 79  
V-ONE TUNING ..... 80  
INFERNO GT2 ..... 82  
INFERNO GT2 TUNING ..... 84  
EVOLVA M3 EVO ..... 86  
EVOLVA M3 EVO TUNING ..... 87  
BLIZZARD DF-300 ..... 88

R246 RC PLANNING ZUBEHÖR ..... 90

### FLUGZEUGE

MINIUM 3CH ..... 96  
MINIUM AD 4CH ..... 98  
AIRIUM ..... 100

AIRIUM & MINIUM ZUBEHÖR ..... 103  
EP CALMATO ..... 104  
GP CALMATO ..... 105  
GP CALMATO SPORTS ..... 106  
GP CALMATO ST ..... 107  
EPP EDGE 540 RED BULL AIRRACE ..... 108  
.50 WARBIRDS ..... 110  
.90 WARBIRDS ..... 112  
SQS KELLY ..... 114  
SQS PHANTOM ..... 114  
SQS MACCHI ..... 114  
SQS EDGE 540 RED BULL AIRRACE ..... 115

### BOOTE & SEGELYACHTEN

EP SUNSTORM 600 ..... 118  
EP AIR STREAK 500 / VE ..... 119  
TWIN STORM 800 / VE ..... 120  
FORTUNE 612 II ..... 122  
SEADOLPHIN 770 II ..... 124  
FAIRWIND III ..... 125  
SEAWIND ..... 126  
SEAWIND CARBON ..... 127

### ZUBEHÖR

ZUBEHÖR ..... 128  
SCHRAUBEN & KUGELLAGER ..... 130

### RC-GUIDE

RC-GUIDE ..... 132

Alle Artikel, die dieses Logo tragen, können direkt in  
unserem Webstore unter [www.kyosho-webstore.de](http://www.kyosho-webstore.de) be-  
stellt werden!





**DMTIVE**

# RC-CARS

■ dNaNo

■ MINI-Z

■ ONROAD

■ OFFROAD

## Faszination Rennsport

Der RC-Car-Rennsport ist geprägt von Spannung und Action. Doch für die aktiven Fahrer geht es um wesentlich mehr. Genau wie im mantragenden Rennsport, spielen neben dem Fahrtraining unzählige weitere Aspekte eine wichtige Rolle. Welches Setup muss ich fahren? Wie viele Tankstops benötige ich? Und wie teile ich mir das Rennen optimal ein?

Der Rennsport beflügelt alle Sinne. Er trainiert die Motorik und die mentale Stärke. Und er löst grenzenlose Emotionen aus. Egal ob Elektro- oder Verbrennerantrieb, On- oder OffRoad, 2WD- oder 4WD-Antrieb - jede Rennklasse hat ihren ganz besonderen Reiz mit ihren ganz besonderen Herausforderungen.

KYOSHO hat wie keine andere Marke den Modellrennsport während der letzten 40 Jahre geprägt. Der Gewinn unzähliger Weltmeisterschaftstitel in den unterschiedlichsten Klassen, demonstriert eindrucksvoll die technische Überlegenheit in der RC-Car-Technologie. In jedem KYOSHO-Modell steckt dieses einzigartige Know-how, das Ihnen das Adrenalin ins Blut treibt, wenn Sie den Gashebel nach hinten ziehen...!



# dNaNo & Mini-Z



**ASF 24GHz**  
System  
AUTO SELECTED FREQUENCY SYSTEM

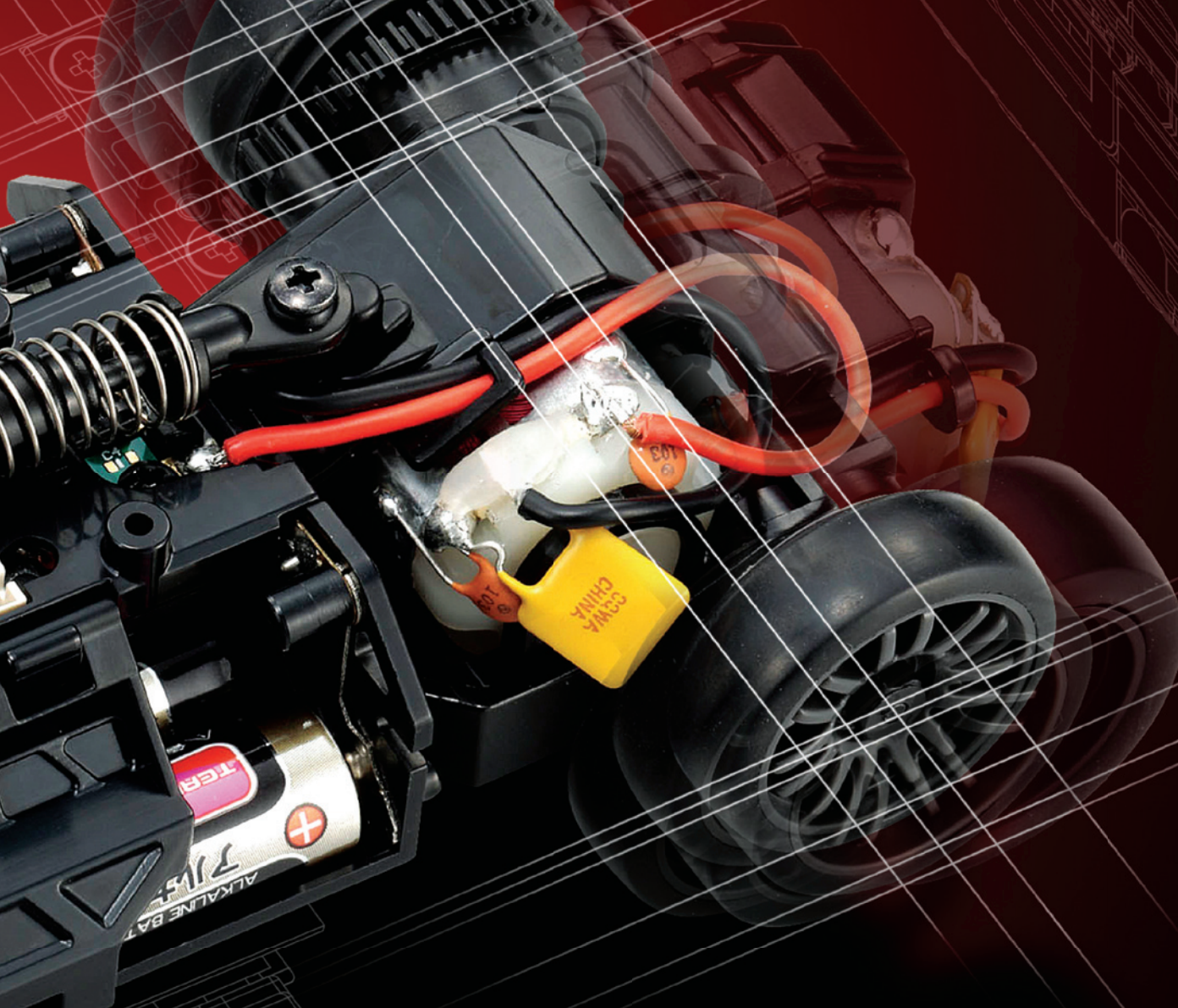

**dnano**  
DEOXYRIBONUCLEIC ACID | NANOTECHNOLOGY

*Mini-Z Racer*  
**MR-03**

RC MINIMIZED RACING CAR  
**Mini-Z**  
AWD ALL WHEEL DRIVE  
**2.4GHz**

**MINI-Z**  
**MONSTER**  
**2.4GHz**

**Mini-Z**  
**OVERLAND**  
**2.4GHz**

**Auto Scale** COLLECTION

RC MINIMIZED RACING CAR  
**Mini-Z**  
*Racer* **2.4GHz**

1:43 EP 2WD dNaNo Racer mit ICS-Interface  
**dNaNo 2.4GHz**



**dNaNO**  
DEOXYRIBONUCLEIC ACID | NANOTECHNOLOGY

Der Begriff dNaNo steht für eine neue Generation von RC-Car-Racing. Die dNaNo-Racer im Maßstab 1/43 bestehen durch ihre atemberaubende Racing-Performance und die liebevoll nachgebildeten Karosserien. Das Mainboard ist mit zeitgemäßer 2.4GHz-Technik ausgestattet und verfügt über einen integrierten Transponder für das dNaNo-Zeitnahmesystem.

Ein Subminiatur-Wannenchassis aus glasfaserverstärktem Kunststoff bildet die absolut torsionssteife Basis der dNaNo-Racer. Die Hinterachse ist als torsionsgefedertes Powerpod ausgelegt und verfügt über ein Kegelrad-Differentialgetriebe. An der Vorderachse sitzt ein hochwertiges Miniatur-Digitalservo, das die Lenkbefehle am Sender in Sekundenbruchteilen auf die Räder überträgt. Die Vorderräder sind einzeln aufgehängt und mit einer Federung versehen. Der Motor sitzt direkt an der Hinterachse und ist quer

zur Fahrtrichtung eingebaut. Generell unterscheidet man beim dNaNo FX-101-Chassis zwischen folgenden Motor-Konfigurationen:

- MM** - Mittelmotor (Motor sitzt vor der Hinterachse)
- RM** - Heckmotor (Motor sitzt hinter der Hinterachse)
- HM** - Hohe Motorposition (Motor sitzt auf der Hinterachse)

Die High-Grip-Niederquerschnittreifen verleihen den dNaNo-Racern kompromisslose Traction. In Verbindung mit dem extrem niedrigen Schwerpunkt wird eine atemberaubende Fahrdynamik erzielt, die bei Modellen dieser Größe noch nie zuvor erreicht worden ist. Das Mainboard der dNaNo-Racer verfügt bereits serienmäßig über ein ICS-Interface. Mit einem speziellen USB-Kabel und einer Software (nicht im Lieferumfang enthalten) kann das Chassis über einen Rechner konfiguriert und die Setup-Daten gespeichert werden.

Um die dNaNo-Racer in Betrieb zu nehmen, ist das dNaNo FX Starterpack, Best.-Nr. 32001 erforderlich. In dem Starterpack sind der ASF 2.4 GHz KT-18 Sender, der 3,7V / 130mAh Lithium-Ionen-Hochleistungs-Akku und ein passendes Ladegerät enthalten.

Das Fernsteuersystem der dNaNo-Racer arbeitet auf dem innovativen 2.4 GHz-Band. Dabei scannt das System das gesamte Frequenzband und wählt automatisch einen freien Kanal. So entfällt das Absprechen der Frequenzen unter den Fahrern. Insgesamt können bis zu 40 Modelle gleichzeitig betrieben werden. Bei diesem neuartigen System kommen keine Quarze mehr zum Einsatz. Die Frequenzen werden durch einen PLL-Synthesizer erzeugt.

Doch dNaNo bedeutet nicht nur innovative HiTech! Die liebevoll nachgebildeten, fein detaillierten Karosserien wecken Emotionen! Das einzigartige Erscheinungsbild verleiht dem dNaNo HiTech-Chassis die optische Vollendung in Perfektion!

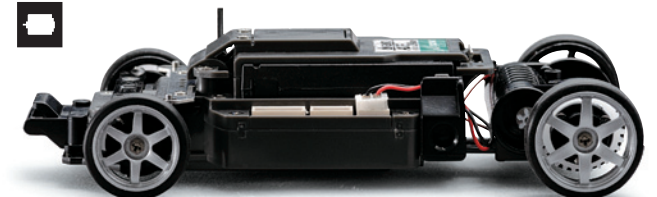

Mittelmotor - MM

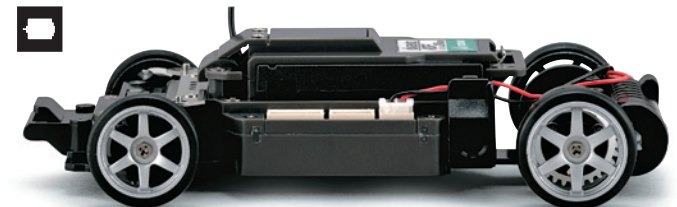

Heckmotor - RM

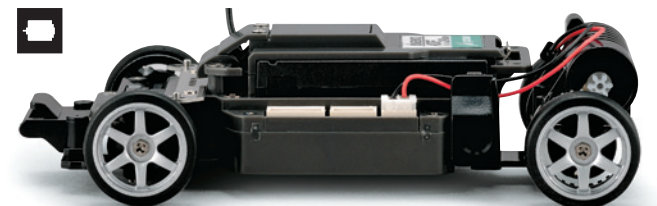

Hohe Motorposition - HM





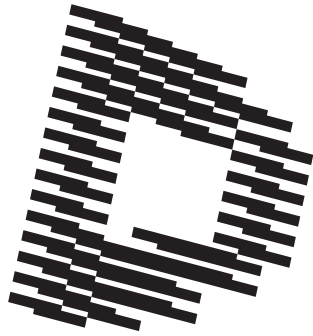

1. Die neu entwickelte Motoraufnahme verfügt über einen Exzenter, um das Zahnflankenspiel zu justieren. 2. Die Anlenkung der Vorderräder erfolgt über ein Hochleistungs-Digitalservo. 3. Das Differential an der Hinterachse ermöglicht hohe Kurvengeschwindigkeiten. Bei dem optional erhältlichen Kugeldifferential kann die Sperrwirkung stufenlos eingestellt werden. 4. Als Energiequelle dient ein 3,7V / 130mAh Hochleistungs-LiIon-Akku. 5. Als weitere Option ist eine Kreiseleinheit erhältlich, die das Fahrzeug im Grenzbereich stabilisiert. Dabei werden die Lenkung und das Gas automatisch geregelt. Dieses System arbeitet ähnlich wie Stabilitäts-Programme (ESP) bei echten Fahrzeugen. 6. Die Sender-Software verfügt über einen Trainings-Modus, bei dem die maximale Motorleistung auf 50% begrenzt wird, um Einsteigern die Fahrzeugbeherrschung zu erleichtern.

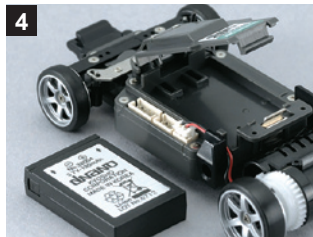
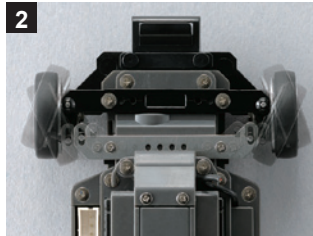
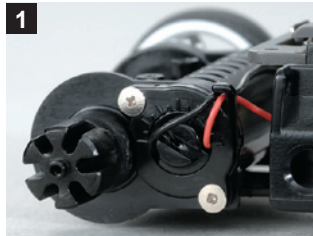

 **dNANO CHASSIS**

**dNANO**  
DEOXYRIBONUCLEIC ACID | NANOTECHNOLOGY



**Erforderliches Zubehör**

- dNaNo FX Starterpack Best.-Nr. 32001
- 4x Akku AAA 1100mAh RT Best.-Nr. ORI13201
- 4x Akku AA 2700mAh Best.-Nr. ORI13502
- Charger EZ Pro AM Best.-Nr. ORI30401

**dNaNo Racer & dNaNo Starterpack**

**Features**

- Subminiatur HiTech Racer im Maßstab 1/43
- Mainboard mit innovativer 2.4GHz-Funktechnologie
- Integrierter Transponder mit weltweit eineindeutiger ID
- ICS-Interface für den Anschluss am Computer
- Hochauflösendes Subminiatur HiSpeed Digital-Lenkservo
- Hinterachse als torsionsgefedertes Powerpod
- Kegelrad-Differential an der Hinterachse
- Gefederte Einzelradaufhängung an der Vorderachse
- HighGrip-Niederquerschnittreifen
- Extrem niedriger Schwerpunkt
- Perfekter Look durch detaillierte Karosserie
- Fahrfertig aufgebautes Chassis



**dNaNo-Racer**

**Lieferumfang**  
\*Fahrfertiges Chassis \*Karosserie  
\*Bedienungsanleitung



**dNaNo Starterpack**  
Best.-Nr. 32001

**Lieferumfang**  
\*Sender \*LiIon Akku \*Akkuabdeckung  
\*Schnellader \*Bedienungsanleitung

- Erforderliches Zubehör**
- 4x Team Orion AAA 1100mAh RT ORI13201
  - 4x Team Orion AA 2700mAh ORI13502



**Ready to go...!**

Mit diesen beiden Komponenten sind sie startklar!



**Subaru Impreza WRC 2006**  
DNC-301 (Chassis Set)  
DNC-301MB/W (Karosserie)



**Mitsubishi Lancer Evolution X**  
DNC-302 (Chassis Set)  
DNC-302MR (Karosserie)



**Nissan Skyline GT-R V-spec II Nür**  
DNC-401 (Chassis Set)  
DNC-401MB/MJ (Karosserie)



**Nissan GT-R**  
DNC-404 (Chassis Set)  
DNC-404S/W (Karosserie)



**Lancia Delta Integrale EVO 2**  
DNC-303 (Chassis Set)  
DNC-303R (Karosserie)



**Lancia Delta Integrale 6**  
DNC-303 (Chassis Set)  
DNC-303WM (Karosserie)



**Lamborghini Countach LP500S**  
DNC-305 (Chassis Set)  
DNC-305R (Karosserie)



**Lamborghini Murciélago LP640**  
DNC-502 (Chassis Set)  
DNC-502PG/PY (Karosserie)



**Lamborghini Gallardo**  
32409 (Chassis Set)  
DNC-409PY (Karosserie)



**Audi R8 2006**  
DNC-507 (Chassis Set)  
DNC-507S/W (Karosserie)



**Porsche 911 GT3**  
DNC-402 (Chassis Set)  
DNC-402S/W (Karosserie)



**Porsche Carrera GT**  
DNC-503 (Chassis Set)  
DNC-503S/W (Karosserie)



**Porsche 962C LH No.10 LeMans 1986**  
DNC-601 (Chassis Set)  
DNC-601KR (Karosserie)



**Porsche 962C LH**  
DNC-601 (Chassis Set)  
DNC-601PR (Karosserie)



**Porsche 917K No.3 Sebring 1971**  
DNC-603 (Chassis Set)  
DNC-603MR (Karosserie)



**Porsche 917K No.23 1970**  
DNC-603 (Chassis Set)  
DNC-603PZ (Karosserie)



**Mazda 787B No.55 LeMans 1991**  
DNC-602 (Chassis Set)  
DNC-602RE (Karosserie)



**Mazda 787 No.56 LeMans 1991**  
DNC-602 (Chassis Set)  
DNC-602MA (Karosserie)



**Chevrolet Corvette C6-R No.63 2007**  
DNC-408 (Chassis Set)  
DNC-408L7 (Karosserie)



**McLaren F1 GTR**  
Kokusai Kaihatsu Racing LeMans 1995  
DNC-505 (Chassis Set)  
DNC-505U (Karosserie)



**Nissan GTR Motul Autech Z 2007**  
DNC-407 (Chassis Set)  
DNC-407MA (Karosserie)



**Aston Martin Racing DBR9**  
No.009 Le Mans 2007  
DNC-504 (Chassis Set)  
DNC-504L9 (Karosserie)



**Xanavi Nismo GT-R 2008**  
DNC-410 (Chassis Set)  
DNC-410XN (Karosserie)



Chevrolet, the Crossed Flags Emblem, Corvette, C6-R, all related Emblems, and the related vehicle body design are General Motors Trademarks used under license to Kyosho Corporation.

Official licensed product by NISSAN.  
Licensed by Mazda Motor Corporation.

Lancia is a registered trademark owned and licensed by Fiat Group Marketing and Corporate Communication S.p.A

The trademarks, copyrights and design rights in and associated with Lamborghini, Lamborghini with Bull and Shield Device are used under license from Lamborghini Automobili S.p.A. Italy.

**dNaNo Home Circuit - Der ultimative Racetrack für dNaNo-Racing**

**Features**

- High-Grip Rennbahn-Set in Modulbauweise
- Vorbereitet für das USB-Zeitnahmesystem IC Tag Home Edition
- Streckenelemente: 6x Gerade, 6x enge Kurve, 8x weite Kurve
- Streckenabmessungen ca. 3,5x2 Meter
- Brücke mit LED-Beleuchtung
- Durch die einzelnen Elemente lassen sich beliebige Streckenführungen realisieren
- Sicherer Halt der Elemente durch kraftschlüssiges Stecksystem
- Super-einfache Montage

**Lieferumfang**

- 6x Gerade (50x50 cm)
- 6x enge Kurve (50x50 cm)
- 8x weite Kurve
- Brücke mit integrierter LED-Beleuchtung
- 12x Flaggen
- Mehrfarbigen Dekorbogen

**Erweiterungen für dNaNo Home Circuit**

- Gerade (2 Stk.)**  
Best.-Nr. 32010-01
- Kurve, weit (2 Stk.)**  
Best.-Nr. 32010-02
- Kurve, eng (2 Stk.)**  
Best.-Nr. 32010-03

**Best.-Nr. 32010**



**\*Streckenbreite: 450mm**  
**\*Gewicht ca.: 18kg**



**Zeitnahmesystem IC Tag Home Edition**  
Best.-Nr. 32011

**Features**

- Professionelles Zeitnahmesystem
- Erfassung von 9 Fahrzeugen gleichzeitig
- Software zur Auswertung der Rundenzettel
- Einfacher Anschluss über USB-Schnittstelle

**Lieferumfang**

- CD-ROM mit Software
- Flachbandkabel als Zählerleiste
- USB-Interface
- USB-Anschlusskabel

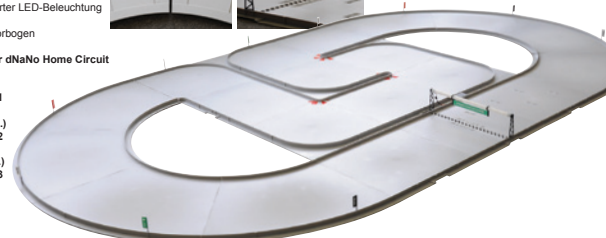

Trademarks, design patents and copyrights are used with the approval of the owner AUDI AG.

Porsche, the Porsche shield and the distinctive design of Porsche cars are trademarks and trade dress of Porsche AG. Permission granted.

Manufactured under license from McLaren Racing Limited. 'McLaren' and the McLaren logos are trademarks of McLaren Racing Limited.

Aston Martin Racing DBR9 images and trademarks are licensed by Aston Martin Lagonda Ltd

## FERRARI COLLECTION



**Ferrari F40**  
Best.-Nr. DNC-304 (Chassis Set)  
Best.-Nr. DNX-304R/Y (Karosserie)



**Ferrari F360 Modena**  
Best.-Nr. DNC-403 (Chassis Set)  
Best.-Nr. DNX-403R/Y (Karosserie)



**Ferrari Enzo**  
Best.-Nr. DNC-501 (Chassis Set)  
Best.-Nr. DNX-501R/W (Karosserie)



**Ferrari FXX**  
Best.-Nr. DNC-506 (Chassis Set)  
Best.-Nr. DNX-506R (Karosserie)

**Ferrari** Produced under license of Ferrari S.p.A. FERRARI, the PRANCING HORSE all associated logos and distinctive designs are trademarks of Ferrari S.p.A. The body designs of the Ferrari cars are protected as Ferrari property under design, trademark and trade dress regulations.

## Tuningteile & Zubehör



**dNaNo Schnelllader**  
Best.-Nr. 32003



**dNaNo Lilon-Akku 3.7V-130mAh**  
Best.-Nr. 32004



**USB-CompactCharger**  
Best.-Nr. 32007



**Schraubendreher dNaNo +0/00**  
Best.-Nr. DNW-001



**dNaNo Micro-Pinzette**  
Best.-Nr. DNW-002



**dNaNo Micro-Pinsel**  
Best.-Nr. DNW-003



**dNaNo Wartungsstand mit Leuchtlupe**  
DNW-004



**dNaNo Batteriehalter (Type 2)**  
Best.-Nr. DN-003



**dNaNo LED-Lampe**  
Best.-Nr. DNW-006



**Karosserie-Adapter-Sets**  
Best.-Nr. DNP-xxx  
Die Best.-Nr. ist von der jeweiligen Karosserie abhängig



**dNaNo Kugellager-Set**  
Best.-Nr. DNW-101



**Dämpferfedern, vorn**  
Best.-Nr. DNW-102



**dNaNo Kugeldifferential**  
Best.-Nr. DNW-103



**dNaNo Aluminium-Frontplatte**  
Best.-Nr. DNW-104-01-08



**dNaNo Kohlefaser-Heckverbinder**  
Best.-Nr. DNW-105H/M/S

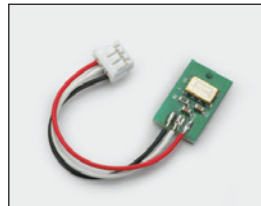

**dNaNo Kreiseinheit, piezo**  
Best.-Nr. DNW-107



**dNaNo XSPEED-Tuningmotor**  
Best.-Nr. DNW-108

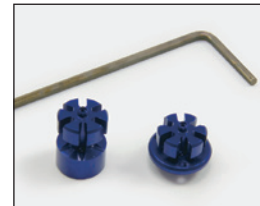

**dNaNo Alu-Felgenmitnehmer, hinten**  
Best.-Nr. DNW-109-01-09



**Reibungsstoßdämpfer**  
Best.-Nr. DNW-110



**Getriebewelle, Titan**  
Best.-Nr. DNW-111



**Akkuhalter, Carbon**  
Best.-Nr. DNW-112

1:28 EP 2WD Mini-Z Racer mit ICS-Interface  
**MINI-Z MR-03 2.4GHz**

**ASF 2.4GHz System**  
 AUTO SELECTED FREQUENCY SYSTEM

MINI-Z Racer  
**MR-03**

**Third Generation**

Das MR-03-Chassis ist kompromisslos auf Racing-Performance ausgelegt. Es baut deutlich schmaler als das MR-02-Chassis und hat einen deutlich tieferen Schwerpunkt. Dies resultiert in spürbar höheren Kurvengeschwindigkeiten und einem sehr agilen Fahrverhalten. Die neu entwickelte Vorderachsgeometrie verleiht dem Chassis maximalen mechanischen Griff und eine perfekte Traktion in jeder Fahrsituation. Die Mini-Z MR-03-Racer sind mit innovativer 2.4GHz-Funktechnik ausgestattet. Dabei scannt die Fernsteuerung beim Einschalten das gesamte Frequenzband und wählt automatisch einen freien Kanal. Damit entfällt das Absprechen der Frequenzen unter den Fahrern. Insgesamt können bis zu 40 Modelle gleichzeitig betrieben werden. Bei diesem neuartigen System kommen keine Quarze mehr zum Einsatz. Die Frequenzen werden durch einen PLL-Synthesizer erzeugt.

Mit der 2.4GHz-Übertragungstechnik wurde auch die gesamte Elektronik im MR-03 überarbeitet. Der neue Prozessor arbeitet noch schneller und verleiht dem MR-03 in Verbindung mit den HiSpeed-FETs ein ultraschnelles Ansprechverhalten. Die Lieferung der MR-03-Racer erfolgt ohne den 2.4GHz-Sender. Für den Betrieb der Modelle sind der Sender KT-18 (Best.-Nr. 82001) oder EX-5UR ASF (Best.-Nr. 82011) erforderlich.



MINI-Z MR-03

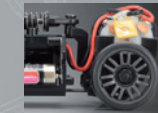
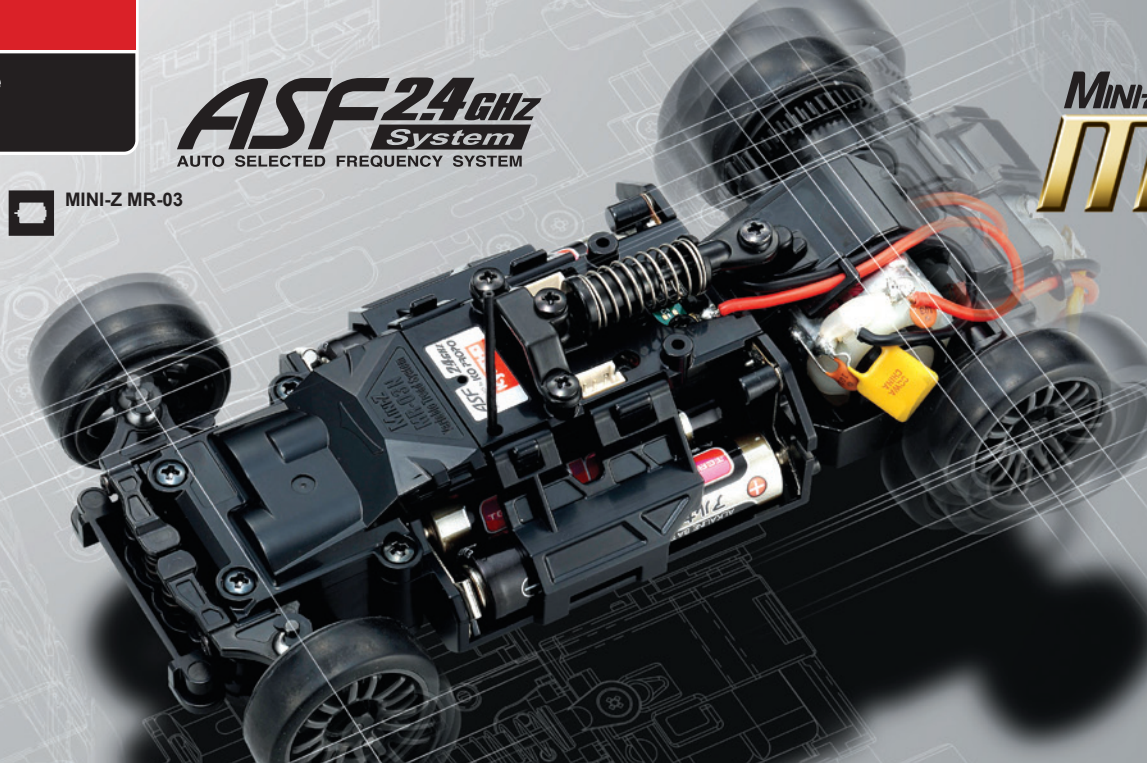

**HM CHASSIS** High-Motor



**MM CHASSIS** Mittel-Motor



**RM CHASSIS** Heck-Motor



**LM CHASSIS** Langer Radstand mit Mittel-Motor

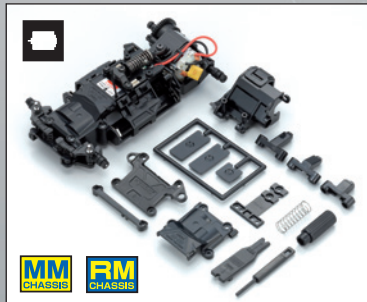

**MINI-Z Racer MR-03 Chassis-Set**  
 Best.-Nr. 32700

**Lieferumfang**

- Fahrfertig montiertes Chassis mit 2.4GHz-Elektronik
- 4 verschiedene Motorritzel zur Anpassung der Antriebscharakteristik
- Satz Werkzeug

**Erforderliches Zubehör**

- 4 St. Team Orion AAA SHO 750mAh, Best.-Nr. ORI13206 (Modell)
- 4 St. Team Orion AAA 1100mAh RT Akkus, Best.-Nr. ORI13201 (Sender)
- Perfex KT-18 2.4GHz-Sender, Best.-Nr. 82001
- Ladegerät EZ Pro-Am Digital 12/230V Best.-Nr. ORI30402
- Passende Mini-Z-Karosserie



**MINI-Z Racer MR-03 TUNING-Chassis-Set**  
 Best.-Nr. 32720

**Lieferumfang**

- Fahrfertig montiertes **TUNING**-Chassis mit 2.4GHz-Elektronik
- 4 verschiedene Motorritzel zur Anpassung der Antriebscharakteristik
- Satz Werkzeug

**Erforderliches Zubehör**

- 4 St. Team Orion AAA SHO 750mAh, Best.-Nr. ORI13206 (Modell)
- 4 St. Team Orion AAA 1100mAh RT Akkus, Best.-Nr. ORI13201 (Sender)
- Perfex KT-18 2.4GHz-Sender, Best.-Nr. 82001
- Ladegerät EZ Pro-Am Digital 12/230V Best.-Nr. ORI30402
- Passende Mini-Z-Karosserie



**MINI-Z Racer MR-03 TUNING-Chassis-Set**  
 Best.-Nr. 32730

**Lieferumfang**

- Fahrfertig montiertes **TUNING**-Chassis mit 2.4GHz-Elektronik
- 4 verschiedene Motorritzel zur Anpassung der Antriebscharakteristik
- Satz Werkzeug

**Erforderliches Zubehör**

- 4 St. Team Orion AAA SHO 750mAh, Best.-Nr. ORI13206 (Modell)
- 4 St. Team Orion AAA 1100mAh RT Akkus, Best.-Nr. ORI13201 (Sender)
- Perfex KT-18 2.4GHz-Sender, Best.-Nr. 82001
- Ladegerät EZ Pro-Am Digital 12/230V Best.-Nr. ORI30402
- Passende Mini-Z-Karosserie

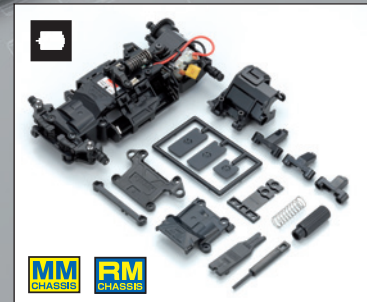

**MINI-Z Racer MR-03 Chassis Set**  
 Best.-Nr. 32750 | CHASE MODE\*

**Lieferumfang**

- Fahrfertig montiertes Chassis mit 2.4GHz-**CHASE-MODE**-Elektronik
- 4 verschiedene Motorritzel zur Anpassung der Antriebscharakteristik
- Satz Werkzeug

**\*CHASE MODE**

Im CHASE MODE begrenzt ein Limiter die Leistung des Fahrzeugs auf 70 %. Beim Betätigen des dritten Senderkanals, empfohlen wird an dieser Stelle die PERFEX EX-5UR ASF, sorgt der Overtake Mode für eine zusätzliche Beschleunigung. Für drei Sekunden stehen dann 100 % Leistung zur Verfügung. Optional besteht die Möglichkeit, den so genannten Battle Flasher mit LED anzuschließen. Wenn die LED dauerhaft leuchtet, ist der Limiter aktiv. Blinken signalisiert, dass der Overtake Mode aktiviert wurde. Die Prozentwerte im Limiter können per ICS-Interface angepasst werden.



**MINI-Z Racer MR-03 TUNING-Chassis-Set**  
 Best.-Nr. 32751 | CHASE MODE\*

**Lieferumfang**

- Fahrfertig montiertes **TUNING**-Chassis mit 2.4GHz-**CHASE-MODE**-Elektronik
- 4 verschiedene Motorritzel zur Anpassung der Antriebscharakteristik
- Satz Werkzeug

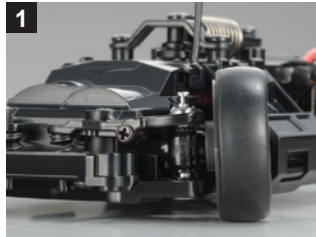

1. Die Vorderräder sind einzeln aufgehängt an gefederten Querlenkern. Die High-Grip-Niederquerschnittreifen verleihen dem MR-03-Racer kompromisslose Traction. 2. Das neue Digital-Lenkservo ist mit einem Coreless-Motor ausgestattet. In puncto Auflösung, Stellgeschwindigkeit und Haltemoment setzt das Servo den Maßstab in dieser Klasse. 3. Die MR-03-Racer sind mit innovativer 2.4GHz-Funktechnik ausgestattet. Dabei scannt die Fernsteuerung beim Einschalten das gesamte Frequenzband und wählt automatisch einen freien Kanal. Es können bis zu 40 Modelle gleichzeitig betrieben werden. 4. Im MR-03 kann optional der Piezo-Kreisel MZW-405 angeschlossen werden, um die Fahrstabilität des Modells zu erhöhen. Der Piezo-Kreisel registriert Bewegungen des Fahrzeugs um die Hochachse, lange bevor diese mit dem menschlichen Auge erkennbar sind und steuert innerhalb von Sekundenbruchteilen dagegen.

**Features**

- MR-03 Mini-Z-Racer mit effizientem Heckradantrieb
- Mainboard mit innovativer 2.4GHz-Funktechnologie
- Ausgelegt für die Aufnahme nahezu aller MR-015- und MR-02-Karosserien
- Neues Vorderachslayout mit gefedernten Querlenkern
- Hochauflösendes Digital-Lenkservo
- Hinterachse als torsionsgefedertes Powerpod
- ICS-Interface für den Anschluss am Computer
- Betrieb erfolgt ohne herkömmliche Quarze
- Ausgefeilte Vorderachsgeometrie mit viel Griff für ein direktes Einlenkverhalten
- Hochauflösendes Digital-Lenkservo
- Kegelrad-Differential an der Hinterachse
- High-Grip-Niederquerschnittreifen
- Extrem niedriger Schwerpunkt
- Fahrfertig aufgebautes Chassis
- Riesige Auswahl an Tuningteilen und Karosserien



**Erforderliches Zubehör**

- Perflex KT-18 Sender Best.-Nr. 82001
- 4x Akku AAA SHO 750 Best.-Nr. ORI13206
- 4x Akku AAA 1100 RT Best.-Nr. ORI13201
- Charger EZ Pro AM Digital Best.-Nr. ORI30402

**Technische Daten**

Länge\*: 124-133 mm; Breite\*: 65-76 mm; Höhe: 35 mm; Spur(v&h)\*: 56,5-63,0 mm; Radstand\*: 86-106 mm; Reifen(v): Ø25x8,5 mm; Reifen(h): Ø25x8,5/11 mm; Gewicht: 135 g; Motor: 130er; RC-System: ASF 2.4GHz

\*Da das Chassis in Länge, Breite und Reifen variabel ist, werden für einige Daten Minimum- & Maximum-Werte angegeben.

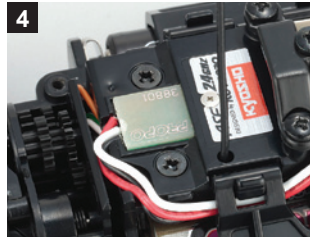
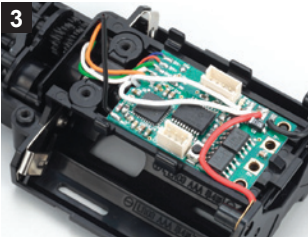

**VW Beetle Turbo**  
32709S | Karosserie: MZP-130-S



**Nissan Fairlady 240Z-L**  
32711BL | Karosserie: R246-1122



**Nissan GT-R Yellow Hat**  
32801YH | Karosserie: MZP-214-YH



**McLaren F1 GTR**  
32805YC | Karosserie: MZP-213-YC



**Chevrolet Corvette C5-R**  
32810L3 | Karosserie: MZP-25-L3



**Lamborghini Murciélago**  
32811PY | Karosserie: MZP-215-PY



**Lamborghini Murciélago**  
32811W | Karosserie: MZP-215-W



**Toyota Supra**  
32815ADL | Karosserie: MZX-303-AD



**Lamborghini Murciélago**  
32816PY | Karosserie: MZP-207-Y



**BMW M3 GTR No.6**  
32818AL | Karosserie: R246-1111



**BMW M3 GTR No.43**  
32818NB | Karosserie: R246-1115



**Saubler Mercedes C9 WSPC**  
32901AG | Karosserie: MZP-329-AG



Official licensed product by NISSAN. The MINI trademarks are used under license from BMW AG. Licensed by Mazda Motor Corporation. The trademarks, copyrights and design rights in and associated with Lamborghini, Lamborghini with Bull and Shield Device are used under license from Lamborghini Automobili S.p.A. Italy. Porsche, the Porsche shield and the distinctive design of Porsche cars are trademarks and trade dress of Porsche AG. Permission granted. © Copyright 2004 - 2010, Flying Lizard Motorsports, LLC. (www.lizardrims.com) The Flying Lizard Motorsports brand name, logo, and logotype are trademarks of Flying Lizard Motorsports, LLC. All Rights Reserved. Manufactured under license from McLaren Racing Limited. 'McLaren' and the McLaren logos are trademarks of McLaren Racing Limited. Red Bull® Marks are licensed by Red Bull GmbH/Austria. Mercedes Benz, the star logos and the design of the enclosed products are subject to intellectual property protection owned by Daimler AG. They are used by KYOSHO under license. The vehicle body is approved by TOYOTA MOTOR CORPORATION.

# 1:28 EP 4WD Mini-Z Racer mit ICS-Interface MINI-Z MA-010 2.4GHz

## Generation 2.4 rules!

Top-Performance mit 2.4GHz! Die neuen Mini-Z AWD-Racer sind mit einem innovativen 2.4GHz-Fernsteuersystem ausgestattet. Dabei scannt die Fernsteuerung das gesamte Frequenzband und wählt automatisch einen freien Kanal. Damit entfällt das Abstreifen der Frequenzen unter den Fahrern. Insgesamt können bis zu 40 Modelle gleichzeitig betrieben werden. Bei diesem neuartigen System kommen keine Quarze mehr zum Einsatz. Die Frequenzen werden durch einen PLL-Synthesizer erzeugt. Mit der neuen Übertragungstechnik wurde auch die gesamte Elektronik im AWD überarbeitet. Der neue Prozessor arbeitet noch schneller und verleiht dem AWD ein spürbar agileres Ansprechverhalten. Die Lieferung der AWD 2.4GHz Racer erfolgt ohne Sender. Für den Betrieb der Modelle sind der Sender KT-18 (Best.-Nr. 82001) oder EX-SUR ASF (Best.-Nr. 82011) erforderlich.

Das AWD-Chassis selbst besteht aus den bewährten Komponenten. Der permanente Allradantrieb verleiht dem AWD gnadenlose Traction auf allen Pisten. Die Abkürzung AWD steht für All Wheel Drive.

Die Chassisbox ist aus transparentem, rauchgrauen Kunststoff gefertigt. Durch die spezielle Formung ist der Chassiskörper besonders verwindungssteif. Die Räder sind einzeln aufgehängt und mit Federelementen ausgestattet. Je nach Karosserie, lassen sich der Radstand und die Spurbreite individuell anpassen. Jedem Mini-Z AWD liegen die entsprechenden Teile bei, um ihn auf unterschiedliche Radstände umzurüsten. Die Antriebszellen werden beim AWD-Chassis seitlich übereinander gelagert.

Ein technischer Leckerbissen ist die Elektronik im Chassis. Die Empfängereinheit besitzt einen integrierten FET-Regler, der hochfrequent getaktet ist. Dadurch lässt sich der Motor sehr feinfühlig ansteuern. Für die Umsetzung der Lenkbefehle im Fahrzeug kommt ein hochauflösendes Digitalservo zum Einsatz. Dieses stammt aus dem renommierten Hause KO PROPO und glänzt mit hoher Stellpräzision und hohem Haltemoment.



**MINI-Z Racer MA-010 DWS Chassis Set**  
Best.-Nr. 30590

### Lieferumfang

- Fahrfertig montiertes Chassis mit 2.4GHz-Elektronik
- 4 verschiedene Motorritzel zur Anpassung der Antriebscharakteristik
- Satz Werkzeug

### Erforderliches Zubehör

- 4 St. Team Orion AAA SHO 750mAh, Best.-Nr. ORI13206 (Modell)
- 4 St. Team Orion AAA 1100mAh RT Akkus, Best.-Nr. ORI13201 (Sender)
- Perfex KT-18 2.4GHz-Sender, Best.-Nr. 82001
- Ladegerät EZ Pro-Am Digital 12/230V Best.-Nr. ORI30402
- Passende Mini-Z-Karosserie

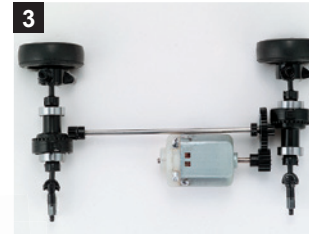
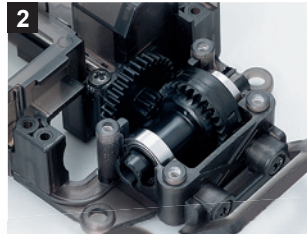
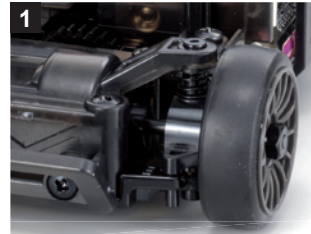

1. Die gefederte Vorderradaufhängung garantiert eine optimale Geometrie bei jedem Lenk- und Einfederungswinkel. Die High-Grip-Reifen bieten ein perfektes Handling auf jedem Belag. 2. Die Differentialgetriebe sind seitlich in zwei Leichtlauf-Kugellagern aufgehängt. Die Diffs können mit wenigen Handgriffen gewechselt werden. 3. Der permanente Allradantrieb ist das Herzstück des Mini-Z AWD-Chassis. Vorder- und Hinterachse sind jeweils mit einem Differentialgetriebe ausgestattet. 4. Die leichtgängigen Differentialgetriebe in den beiden Achsen sind jeweils mit drei Kegelrädern ausgestattet.

### Technische Daten

Länge: 127,5-131,5 mm; Breite: 65-72 mm; Höhe: 43 mm; Spur (v): 56,5-63,5 mm; Spur (h): 56,5-61 mm; Radstand: 90-94 mm; Reifen (v): Ø 25x8 mm; Reifen (h): Ø 25x8,5-11 mm; Gewicht: 135 g; Motor: 130er

\*Da das Chassis in Länge, Breite und Reifen variabel ist, werden für einige Daten Minimum- & Maximum-Werte angegeben.



**MINI-Z AWD**  
MA-010



**ASF 2.4GHz**  
System  
AUTO SELECTED FREQUENCY SYSTEM



### Erforderliches Zubehör

- Perfex KT-18 Sender Best.-Nr. 82001
- 4x Akku AAA SHO 750 Best.-Nr. ORI13206
- 4x Akku AAA 1100 RT Best.-Nr. ORI13201
- Charger EZ Pro AM Digital Best.-Nr. ORI30402



**Toyota AE86 Aero CFRP**  
30574ZCW | Karosserie: MZP-410-CW



**Nissan Nismo S-Tune Z33**  
30575MY | Karosserie: MZP-412-MY



**Nissan Silvia S15**  
30576ZMR | Karosserie: MZP-413-MR



**Subaru Impreza WRC 2008, schwarz**  
30577ZBK | Karosserie: MZP-414-BK



**Subaru Impreza WRC 2008, weiß**  
30577ZW | Karosserie: MZP-414-W



**Subaru Impreza WRC 2008**  
30577ZW5 | Karosserie: MZP-414-W5



**Subaru Impreza Cusco**  
30577ZDA | Karosserie: MZP-416-DA



**Nissan GT-R SpecV**  
30581UB | Karosserie: MZP-417-UB



The vehicle body is approved by TOYOTA MOTOR CORPORATION.  
WATANABE WHEEL Official Licensed Product.



MINI-Z AWD MITSUBISHI LANCER EVO X  
KYOSHO ALICE MOTORS  
30569ZA | Karosserie: MZP-409-A

RC MINIMIZED RACING CAR ALL WHEEL DRIVE  
**MINI-Z**  
AWD **2.4GHz**

**ASF 2.4GHz**  
System  
AUTO SELECTED FREQUENCY SYSTEM



© KYOSHO/ALICESOFT/AS Racing.  
All Rights Reserved.



**SUPER TAIKYU!**

1:28 EP 2WD Mini-Z Racer mit ICS-Interface  
**MINI-Z MR-02 EX 2.4GHz**

**EX - der neue MR-02 mit ASF-Technologie**

Die neuen Mini-Z MR-02-EX-Racer sind mit zeitgemäßer 2.4GHz-ASF-Fernsteuertechnik ausgestattet und bieten maximale Racing-Action zum fairen Preis! Alle Komponenten im MR-02-EX-Chassis wurden mit Hinblick auf die Performance ausgelegt. Die Hinterachse ist als gefedertes Powerpod ausgelegt, dadurch ist das Chassis sehr flexibel. Die Antriebsakkus liegen nebeneinander im Chassis, wodurch der Massenschwerpunkt sehr niedrig ist. Dadurch lassen sich sehr hohe Kurvengeschwindigkeiten erzielen.

Ein technischer Leckerbissen ist die Elektronik im Chassis. Die Empfängerinheit besitzt einen integrierten FET-Regler, der hochfrequent getaktet ist. Dadurch lässt sich der Motor sehr feinfühlig ansteuern. Für die Umsetzung der Lenkbefehle im Fahrzeug kommt ein hochauflösendes Digitalservo zum Einsatz. Dieses stammt aus dem renommierten Hause KO PROPO und glänzt mit hoher Stellpräzision und hohem Haltemoment.

**ASF 2.4GHz System**  
 AUTO SELECTED FREQUENCY SYSTEM

RC MINIMIZED RACING CAR  
**Mini-Z Racer 2.4GHz**



**readysel**  
**MINI-Z MR-02 EX**

**Lieferumfang**  
 Fahrfertig montiertes Chassis mit 2.4GHz-RC-Anlage; fertig lackierte Karosserie; 4 verschiedene Motorritzel; ASF-Pistolensender

**Technische Daten**  
 Länge: 175 mm; Breite: 77 mm; Höhe: 45 mm;  
 Radstand: 98 mm; Spur (v&h): 63 mm; Gewicht ca.: 176 g; Motor: 130er; Übersetzung 7,3/6,3/5,5/4,9/1

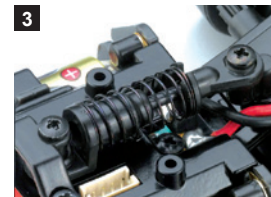

1. Einfach genial! Die ausgefeilte Vorderachsgeometrie verleiht dem MR-02 EX-Chassis ein Maximum an mechanischem Griff und ein gut dosierbares Einlenkverhalten. 2. Das Mainboard verfügt über einen extrem schnellen Prozessor, der dem MR-02 EX überlegene Fahrleistungen verleiht! Die Steuerung erfolgt über die bewährte ASF 2.4GHz-Technologie. Der Sender ist im Lieferumfang der MR-02-EX-Racer enthalten. 3. Das Federbein sorgt für eine perfekte Straßenlage und maximalen Griff in schnellen Kurven. 4. Die Batterien liegen seitlich sehr tief im Chassis. So wird ein besonders niedriger Schwerpunkt im Modell erzielt.

**Erforderliches Zubehör**

- 4x Akku AAA SHO 750 Best.-Nr. ORI13206
- 4x Akku AAA 1100 RT Best.-Nr. ORI13201
- Charger EZ Pro AM Digital Best.-Nr. ORI30402



**Nissan Xanavi Nismo GTR**  
 30761XN | Karosserie: MZP-214-XN



**Lamborghini Murciélago**  
 30762PO | Karosserie: MZP-207-PO



**Aston Martin DBR9**  
 30764L9 | Karosserie: MZP-212-L9

**Tuningteile MINI-Z MR-02EX**

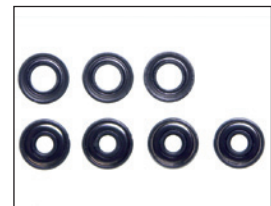

**Kugellagersatz**  
 Best.-Nr. MZW-101



**Federn-Set, vorn**  
 Best.-Nr. MZW-201



**Tuningmotor**  
 Best.-Nr. MZW-08V  
 Best.-Nr. MZW-08P  
 Best.-Nr. MZW-301



**Kugeldifferential**  
 Best.-Nr. MZW-206  
 Titanachse für Kugeldifferential  
 Best.-Nr. MZW-209



**Aufhängungsplatten, Cfk**  
 Best.-Nr. MZW-205



**Öldruckstoßdämpfer, hinten**  
 Best.-Nr. MZW-207  
 Feder-Set  
 Best.-Nr. MZW-202



**Lenkhebel aus Aluminium**  
 Best.-Nr. MZW-212/-1/-2



# MINI-Z FERRARI COLLECTION

## Der Mythos FERRARI zu Gast bei KYOSHO!

Noch nie zuvor wurde das perfekte Design eines Ferrari mit der enormen Leistung eines Modellaufbaus auf diese Art und Weise verbunden. Die Energie und Eleganz eines Autos aus Maranello spiegelt sich in der Mini-Z-Ferrari-Serie wider. Jedes einzelne Modell wurde sehr detailgetreu verkleinert, was sich auch in den speziellen Felgendesigns zeigt, die je nach Ferrari-Modell variieren. Um den hohen Ansprüchen der Fans des springenden Pferdes und Ferrari selbst gerecht zu werden, sind die Modelle ebenso atemberaubend wie die Originale. Hierzu wurden die perfekt gefertigten Karosserien auf rennoptimierte Mini-Z-Racer-Chassis montiert, um das Fahrbild originalgetreu abzubilden. Je nach Eignung wurden die Modelle mit MR-015- oder MR-02-Chassis ausgestattet. Wenn auch Sie zu den Anhängern des Ferrari-Kults gehören, wurden Ihre Gebete nun erhört!



**Ferrari 248 F1**  
30508MS  
Karosserie: MFB-102 (weiß)



**Ferrari** Produced under license of Ferrari S.p.A. FERRARI, the PRANCING HORSE all associated logos and distinctive designs are trademarks of Ferrari S.p.A.  
Copyrights Licensed Product The body designs of the Ferrari cars are protected as Ferrari property under design, trademark and trade dress regulations.



**Ferrari F360 Challenge**  
32809CR | Karosserie: MZP-331-CR



**Ferrari F355 Challenge**  
32705 | Karosserie: MZP-129-R



**Ferrari Enzo**  
32806R | Karosserie: MZP-201-R



**Ferrari F40 Totip**  
32808TP | Karosserie: MZP-321-TP



**Ferrari F360 GTC Scuderia Ecosse**  
Karosserie: MZP-310-SE



**Ferrari F430 Challenge No.28 Bruno Senna**  
32804BS | Karosserie: MZP-312-BS



**Ferrari F430 (rot / gelb)**  
Karosserie: MZP-312-R/Y



**Ferrari F40 Competizione**  
32808MS | Karosserie: MZP-321-MS



**Ferrari FXX**  
30763R | Karosserie: MZP-211-R



**Ferrari F599XX**  
32812R/Y | Karosserie: MZP-216-R/Y

# AUTO SCALE COLLECTION



McLaren F1 GTR JGTC  
MZP-203-LA



McLaren F1 GTR No.41  
MZP-213-LT



McLaren F1 GTR  
MZP-213-YC



McLaren F1 GTR  
MZP-213-P



Nissan GT-R YH YMS Tomica  
MZP-214-YH



Toyota Celica Turbo  
MZX-418-CS



Toyota Supra JGTC  
MZX-303-AU



Toyota Supra Esso Ultraflo  
MZX-303-EU



Toyota Supra Woodone  
MZX-303-W4



Chevrolet Corvette C5-R  
MZX-25-L3



Fiat Abarth 500 Corse  
MZX-128-GR



BMW Mini Cooper S  
MZX-127-GR



BMW Mini Cooper S  
MZX-108-UMG



Lexus Tom's SC430 TC  
MZX-319-T



Nissan Fairlady 350Z  
MZX-119-SC



Nissan Xanavi Nismo GT-R TC  
MZX-214-TX



Honda Veilside S2000  
MZX-45-MY



Honda NSX Epson  
MZX-315-EP



VW Beetle Turbo S  
MZX-130-S



VW Beetle  
MZX-14-Y

# Auto Scale COLLECTION



**Lamborghini Diablo**  
MZP-202-Y



**Lamborghini Murciélago**  
MZP-215-PY



**Lamborghini Murciélago**  
MZP-215-PW



**Porsche 911 GT1**  
MZP-330-ML



**Porsche 962C KH**  
MZP-326-LH



**Porsche 962C KH**  
Karosserie: MZP-326-FA



**Sauber Mercedes C9 WSPC**  
MZP-329-AG



**Sauber Mercedes C9**  
MZP-329-SM



**VW Golf R32**  
MZX-407-S



**VW Golf GTI**  
MZX-118-BK

### Für leidenschaftliche Sammler

Die Auto Scale Collection von KYOSHO ist die optische Veredelung Mini-Z HiTech-Chassis. Die detailgetreuen Nachbildungen von echten Racern wie dem Rennboliden BMW M3 GTR oder Exoten wie dem McLaren F1 LM und dem Ferrari Enzo stehen ihren Originalen in nichts nach. Im Schaukasten oder im mitgelieferten Display geben die Modelle im Maßstab 1/28 eine gute Figur ab. Die Karosserie-Sets enthalten die fertig lackierte und dekorierte Karosserie, das Stand-Chassis mit Felgen und Rädern sowie die Display-Box. Die Modelle selbst sind auf ein schräges Podest aufgesetzt. Unter der eigentlichen Karosserie befindet sich ein Chassis-Skelett, das die Räder und die Karosserie trägt.



**Alfa Romeo Brera**  
MZX-408-R



**Alfa Romeo Brera**  
MZX-408-R



**Aston Martin DBR9**  
MZP-212-L9



**Aston Martin DBR9**  
MZP-212-VP



**Mitsubishi Lancer Evo X KYOSHO ALICE MOTORS**  
MZP-409-A



Lancia is a registered trademark owned and licensed by Fiat Group Marketing and Corporate Communication S.p.A

The trademarks, copyrights and design rights in and associated with Lamborghini, Lamborghini with Bull and Shield Device are used under license from Lamborghini ArtiMarca S.p.A. Italy.

Trademarks, design patents and copyrights are used with the approval of the owner AUDI AG.

Porsche, the Porsche shield and the distinctive design of Porsche cars are trademarks and trade dress of Porsche AG. Permission granted.

Manufactured under license from McLaren Racing Limited. McLaren and the McLaren logos are trademarks of McLaren Racing Limited.

Aston Martin Racing DBR9 images and trademarks are licensed by Aston Martin Lagonda Ltd

Honda Official Licensed Product.

Licensed by Mazda Motor Corporation.

The vehicle body is approved by TOYOTA MOTOR CORPORATION.

Michelin and the TyeMan (Bibendum) are trademarks used with permission from the Michelin Group. © 2009 Michelin. Product under license.

The Scorpion, all associated logos and distinctive designs are trademarks of Fiat Group Automobiles Spa.

© KYOSHO/ALICESOFT/AS Racing. All Rights Reserved.

Trademarks, design patents and copyrights are used with the approval of the owner Volkswagen AG.

# TUNINGTEILE MINI-Z MR-03



Federn-Set (5 Härten)  
Best.-Nr. MZW-401



Spurstangen-Set  
Best.-Nr. MZW-402



Aufhängungsplatte CfK, hinten  
Best.-Nr. MZW-403 (MM/LM)

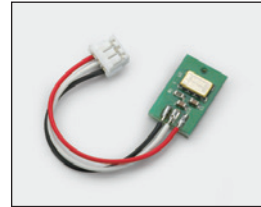

Piezo-Kreiselsystem  
Best.-Nr. MZW-405



Aufhängungsbolzen, Stahl  
Best.-Nr. MZW-406



Kingpins, Stahl  
Best.-Nr. MZW-407



Schrauben, Titan  
Best.-Nr. MZW-408

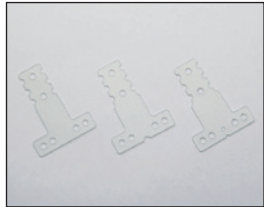

Aufhängungsplatte CfK, hinten  
Best.-Nr. MZW-409 (MM/LM)

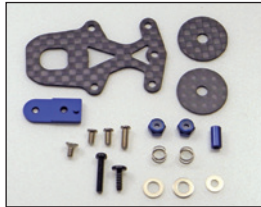

Aufhängungs-Set  
Best.-Nr. MZW-411 (03-MM)



Kingpins, lang  
Best.-Nr. MZW-412



Kugeln, 4,7mm, gehärtet  
Best.-Nr. MZW-413

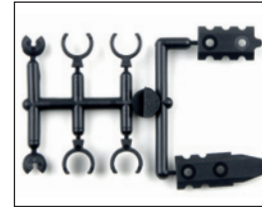

Scheibensatz mit Cir Clip  
Best.-Nr. MZW-414



Querlenker, Alu, oben  
Best.-Nr. MZW-415



Stoßdämpfer  
Best.-Nr. MZW-416

Aufhängungsplatte CfK, hinten  
Best.-Nr. MZW-410 (RM/HM)



Servogetriebe, Messing  
Best.-Nr. MZW-417



Dämpferhalterung HM, Alu  
Best.-Nr. MZW-418



Querlenkerstifthalterung, schmal, CfK  
Best.-Nr. MZW-419



Querlenkerstifthalterung, breit, CfK  
Best.-Nr. MZW-420

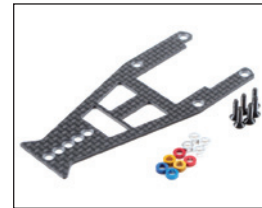

Verstärkung, Unterboden  
Best.-Nr. MZW-421

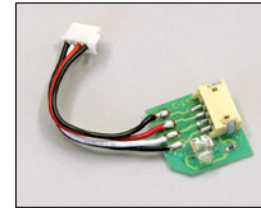

Blinklichtanlage, Scramble Flasher  
Best.-Nr. MZW-422



Federsatz, kurz  
Best.-Nr. MZW-423

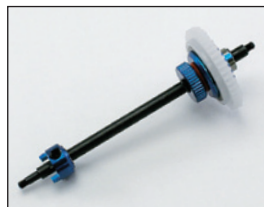

Kugeldifferential  
Best.-Nr. MZW-206  
Best.-Nr. MZW-302 (MR-02/03LM)  
Titanwelle f. MZW-206 | Best.-Nr. MZW-209  
Titanwelle f. MZW-302 | Best.-Nr. MZW-304



Öldruckstoßdämpfer, hinten  
Best.-Nr. MZW-207  
Federset MM | Best.-Nr. MZW-202  
Federset RM | Best.-Nr. MZW-213



Dämpfungs-Set Hinterachse  
Best.-Nr. MZW-216



Dämpfungs-Set  
Best.-Nr. MZW-220

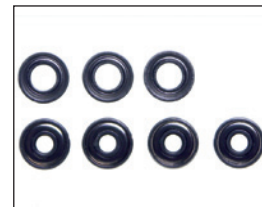

Kugellagersatz  
Best.-Nr. MZW-01



X-Speed Tuningmotor  
Best.-Nr. MZW-08V  
Best.-Nr. MZW-08P  
Best.-Nr. MZW-301 (ASF 2.4 GHz)



Multi-Offset-Felgen (18St.)  
Best.-Nr. MZH-130G (grau)  
Best.-Nr. MZH-130MS (chrom)

# TUNINGTEILE MINI-Z AWD



Kugellagersatz  
Best.-Nr. MDW-01

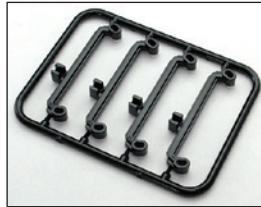

Spurstangen-Set  
Best.-Nr. MDW-003

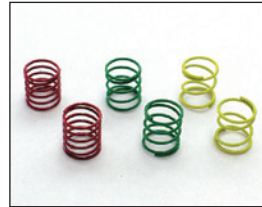

Federn-Set (weich, mittel, hart)  
Best.-Nr. MDW-004

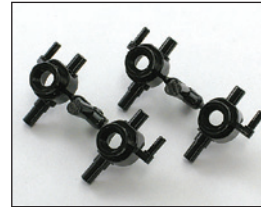

Achsschenkel  
Best.-Nr. MDW-005-15 (15°)  
Best.-Nr. MDW-005-30 (30°)  
Best.-Nr. MDW-005-45 (45°)



Antriebswelle, Titan  
Best.-Nr. MDW-006

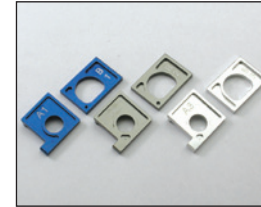

Alu-Motorhalterung  
Best.-Nr. MDW-007-01/02/03

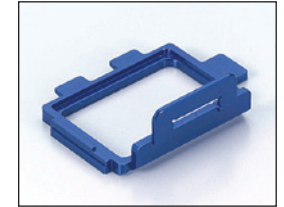

Alu-Motorabdeckung  
Best.-Nr. MDW-008



Kardanhalbwellen  
Best.-Nr. MDW-009



Tuning-Motorritzel  
Best.-Nr. MDW-010



Hauptzahnrad, Alu  
Best.-Nr. MDW-011 (für 94mm)  
Best.-Nr. MDW-012 (für 90mm)

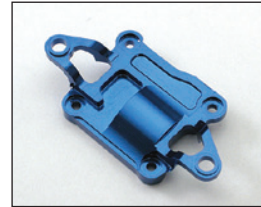

Getriebeabdeckung, Alu  
Best.-Nr. MDW-013 (vorn)



Getriebeabdeckung, Alu  
Best.-Nr. MDW-014 (hinten)



Achsaufnahme, hinten  
Best.-Nr. MDW-015/05/-15



Getriebeausgänge, gehärtet  
Best.-Nr. MDW-016

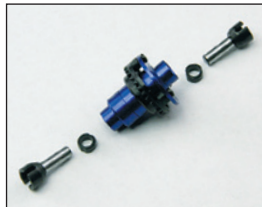

Frontfreilauf  
Best.-Nr. MDW-017



Kugeldifferential  
Best.-Nr. MDW-018

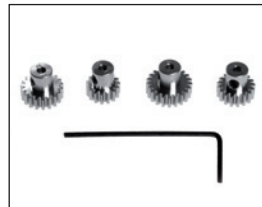

Motorritzel, Alu  
Best.-Nr. MDW-021



Spacer-Set  
Best.-Nr. MDW-022

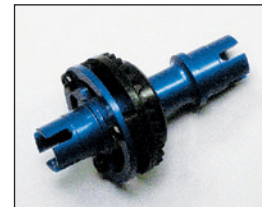

Starrer Durchtrieb  
Best.-Nr. MDW-024



DWS-Hinterachse  
Best.-Nr. MDW-100



Federn für DWS-Hinterachse  
Best.-Nr. MDW-100-01



Öldruckstoßdämpfer DWS  
Best.-Nr. MDW-101

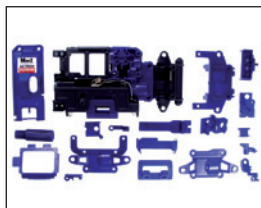

Tuningchassis mit Goldkontakten  
Best.-Nr. MDW-003GB



Schraubensatz, Titan  
Best.-Nr. MDW-019



Tuning-Motor  
Best.-Nr. MDW-002P  
Best.-Nr. MDW-023

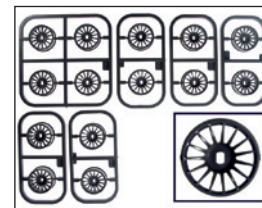

Multi-Offset-Felgen  
Best.-Nr. MDH-100G  
Best.-Nr. MDH-100MS

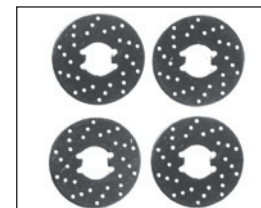

Bremsscheibenattrappen  
Best.-Nr. MDW-002-TA

# ZUBEHÖR MINI-Z



**High-Grip-Racing-Reifen**  
 Best.-Nr. MZW-37-20 (weich, 8,5mm)  
 Best.-Nr. MZW-37-30 (mittel, 8,5mm)  
 Best.-Nr. MZW-37-40 (hart, 8,5mm)  
 Best.-Nr. MZW-38-20 (weich, 11mm)  
 Best.-Nr. MZW-38-30 (mittel, 11mm)  
 Best.-Nr. MZW-38-40 (hart, 11mm)



**High-Grip-Reifen (8,5 mm)**  
 Best.-Nr. MZW-02-20 (extra weich)  
 Best.-Nr. MZW-02-30 (weich)  
 Best.-Nr. MZW-02-40 (mittel)  
 Best.-Nr. MZW-02-50 (mittelhart)  
 Best.-Nr. MZW-02-60 (hart)



**High-Grip-Reifen, breit (11 mm)**  
 Best.-Nr. MZW-17-20 (extra weich)  
 Best.-Nr. MZW-17-30 (weich)  
 Best.-Nr. MZW-17-40 (mittel)  
 Best.-Nr. MZW-17-50 (hart)



**LM High-Grip-Reifen**  
 Best.-Nr. MZT-301-20 (weich, schmal)  
 Best.-Nr. MZT-301-30 (mittel, schmal)  
 Best.-Nr. MZT-301-40 (hart, schmal)  
 Best.-Nr. MZT-302-20 (weich, breit)  
 Best.-Nr. MZT-302-30 (mittel, breit)  
 Best.-Nr. MZT-302-40 (hart, breit)



**DRIFT Reifen-Set**  
 Best.-Nr. MDT-001 (8,5 mm)  
 Best.-Nr. MDT-002 (11 mm)

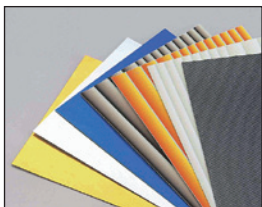

**Mini-Z D-Flex Farbfolien**  
 Best.-Nr. MZD-01CE (transparent)  
 Best.-Nr. MZD-01CF (carbon-look)  
 Best.-Nr. MZD-01GB (Graustufen-Verlauf)  
 Best.-Nr. MZD-01GL (goldfarben)  
 Best.-Nr. MZD-01GO (Orange-Verlauf)  
 Best.-Nr. MZD-01GW (weiß-creme-Verlauf)  
 Best.-Nr. MZD-01HL (holografisch Typ 1)  
 Best.-Nr. MZD-01HN (holografisch Typ 2)  
 Best.-Nr. MZD-01MB (blau-metallic)  
 Best.-Nr. MZD-01SL (silberfarben)



**Stoßfänger-Set**  
 Best.-Nr. MZN-301-04 (Porsche 962C)  
 Best.-Nr. MZN-303-04 (Mazda 787)  
 Best.-Nr. MZN-50-04 (Porsche 962C)

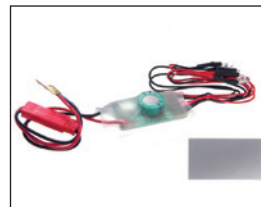

**Bleuchtungssset**  
 Best.-Nr. MZW-31

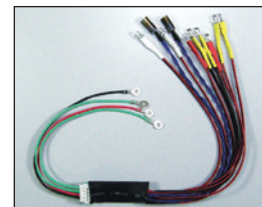

**Full-Action-Bleuchtungssatz**  
 Best.-Nr. MZW-223



**I.C.S USB-Interface**  
 Best.-Nr. 82080  
 USB-Interface zum Anschluss von Mini-Z- und dNaNo-Racern an einen Computer. Das Chassis kann so über die Software konfiguriert werden. Die Setup-Daten des Fahrzeugs lassen sich komfortabel auf der Festplatte speichern.

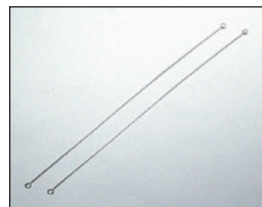

**Mini-Z Antenne, Stahl**  
 Best.-Nr. MZ-103 (lang)  
 Best.-Nr. MZW-112BL (blau)



**Stoppmuttern, farbig**  
 Best.-Nr. MZW-13BK (schwarz)  
 Best.-Nr. MZW-13BL (blau)  
 Best.-Nr. MZW-13R (rot)



**Mini-Z Werkzeugbox**  
 Best.-Nr. MZW-111



**Mini-Z Wartungsstand, Alu, blau**  
 Best.-Nr. MZW-110BL



**Gleitplatte**  
 Best.-Nr. MZW-108



**Spezial-Öl für Lenkhebel**  
 Best.-Nr. 96151

## Unlackierte Karosserien für Mini-Z Racer

Gestalten Sie Ihren Mini-Z Racer nach Ihren Vorstellungen!



### MINI-Z RACER

MZN-100	1:24 Sauber Mercedes C9 o. L.	MZN-66	1:24 Ferrari F430, o. L.
MZN-101	1:24 Subaru Impreza WRX Sti S	MZN-68	1:24 G' ZOX HASEMI Z, o. L.
MZN-102	1:24 Mazda Savanna RX-7 FC3S	MZN-69	1:24 Porsche 935 Turbo, o. L.
MZN-103	1:24 Porsche 911 GT1 LM, o. L.	MZN-70	1:24 Porsche 934 RSR, o. L.
MZN-104	1:24 Porsche 911 GT3 RSR, o. L.	MZN-71	1:24 NSX 2005, o. L.
MZN-105	1:24 Subaru Impreza WRX, o. L.	MZN-72	1:24 Lamborghini Count. o. L.
MZN-106	1:24 Mitsubishi Lancer Evo.,	MZN-73	1:24 Skyline GT-R., o. L.
MZN-107	1:24 Nissan GT-R SpecV, o. L.	MZN-74	1:24 Audi A4 DTM 2005, o. L.
MZN-108	1:24 Ferrari F40, o. L.	MZN-75	1:24 Ford Taurus, o. L.
MZN-109	1:24 New Beetle Turbo S, o. L.	MZN-76	1:24 VW Golf GTI, o. L.
MZN-110	1:24 VeilSide S2000 Millennium	MZN-77	1:24 Audi TT Coupe 3.2, o. L.
MZN-111	1:24 Toyota Supra JGTC 2003,	MZN-80	1:24 Lancia Delta HF, o. L.
MZN-113	1:24 Nissan Fairlady Z NISMO	MZN-82	1:24 VW R32, o. L.
MZN-115	1:24 Lexus SC430, o. L.	MZN-83	1:24 Mazda RX-7 FC3S, o. L.
MZN-117	1:24 Ferrari 360GTC, o. L.	MZN-84	1:24 Subaru ImprezaWRX, o. L.
MZN-118	1:24 Mini Cooper S JCW GP, o.	MZN-86	1:24 Ferrari FXX,oL
MZN-119	1:24 Ferrari F355 Challenge,	MZN-88	1:24 Honda NSX GT500 2007,oL
MZN-121	1:24 Ferrari 360 Modena, o. L.	MZN-89	1:24 Nissan Fairi. Z-GT500,oL
MZN-122	1:24 Sauber Mercedes C9, o. L.	MZN-90	1:24 Nissan Silvia S-15 R,oL
MZN-123	1:24 Lambo Murcielago LP670,	MZN-91	1:24 Aston Martin DBR9 2007,o
MZN-301	1:24 Porsche 962C LH,oL	MZN-92	1:24 Toyota Trueno, oL
MZN-302	1:24 Porsche 962 C K, o. L.	MZN-93	1:24 Nissan GT-R,oL
MZN-303	1:24 Mazda 787, oL	MZN-94	1:24 Mitsubishi Evo X,oL
MZN-303C	1:24 Mazda 787, oL	MZN-95	1:24 McLaren F1 GT-R,oL
MZN-303CB	1:24 Mazda 787, oL	MZN-96	1:24 Nissan GT-R GT300, o. L.
MZN-32	1:24 McLaren F1 LM o. L.	MZN-97	1:24 Ferrari F430 GT, o. L.
MZN-36	1:24 Lamborghini Murc., o. L.	MZN-98	1:24 Nissan Silvia S15,oL
MZN-37	1:24 Ferrari 360 GTC, o.L.	MZN-99	1:24 Subaru Impreza WRC 08,oL
MZN-41	1:24 Toyota Sprinter, o.L.		
MZN-47	1:24 Chevrolet Corvette, o.L.	<b>MINI-Z MONSTER</b>	
MZN-48	1:24 Mercedes-Benz SLR, o. L.	MMB-01	MAD FORCE
MZN-49	1:24 BMW M3 GTR, o.L.	MMB-02	MAD KILLER
MZN-50	1:24 ENZO Ferrari o. L.		
MZN-54	1:24 Lamb. Diablo VT o. L.	<b>MINI-Z OVERLAND</b>	
MZN-60	1:24 Ferrari 575 GTC , o. L.	MVN-01	Hummer H1
MZN-61	1:24 Ford GT, o. L.		



**PERFEX KT-18 2.4GHz ASF**  
 Best.-Nr. 82001 (schwarz-silber)  
 Best.-Nr. 82001BKW (schwarz-weiß)

Ergonomisch geformter Handsender für alle 2.4GHz dNaNo- und Mini-Z Racer mit ASF-Protokoll. Das 2.4GHz-Fernsteuersystem scannt beim Einschalten das gesamte Frequenzband und wählt automatisch einen freien Kanal. Damit entfällt das Absprechen der Frequenzen unter den Fahrern. Insgesamt können bis zu 40 Modelle gleichzeitig betrieben werden. Bei diesem neuartigen System kommen keine Quarze mehr zum Einsatz. Die Frequenzen werden durch einen PLL-Synthesizer erzeugt.

**Features**

- 2.4GHz-Fernsteuersender mit automatischer Frequenzwahl
- Passend für alle 2.4 GHz Mini-Z Racer
- Betrieb ohne Quarze
- Bis zu 40 Modelle können gleichzeitig im 2.4 GHz Band betrieben werden
- Extrem schneller, digitaler Signalprozessor
- Digitale Trimmungen mit akustischer Rückmeldung
- Software-Menü für Fahrtraining

**PERFEX EX-5UR 2.4GHz ASF**  
 Best.-Nr. 82011



Die Perfex EX-5UR ASF 2.4GHz ist ein 3-Kanal-Fernsteuersystem mit ASF-Protokoll aus dem renommierten Hause KO PROPO für gehobene Ansprüche. Der Computer-Sender verfügt über das ASF-Protokoll und kann für alle Modelle aus den Serien dNaNo und Mini-Z (nur 2.4GHz) verwendet werden. Der Sender liegt ergonomisch in der Hand und ist rund 40% leichter als vergleichbare Highend-Sender. Das Lenkrad verfügt über einen besonders griffigen Gummiüberzug, der ein präzises und ermüdungsfreies Steuern ermöglicht.

Die EX-5UR verfügt über sieben Modellspeicher. Über die Software lassen sich zahlreiche Parameter wie Servoauschlag, Neutralstellung, Stellgeschwindigkeit und vieles mehr einstellen. Über die Taster am Griff lassen sich die voreingestellten Werte während des Fahrens abrufen.

**Technische Daten**

Kanäle: 3; Frequenzband: 2,4 GHz; Modulation: ASF; Ausgangsleistung: 10 mV; Neutralimpuls: 1,5 ms; Stromverbrauch: ca. 100 mAh; Modellspeicher: 7 (EEPROM); Abmessungen: 185 x 90 x 280 mm; Leergewicht: 333 g



**Mini-Z Rennstreckensysteme**

Speziell für Mini-Z entwickeltes Rennbahnsystem in modularer Steckbauweise. Die Rennstrecke besteht aus schwarzen Polyurethan-Platten, die wie Puzzle-Teile miteinander zusammengesteckt werden. Als Begrenzung wird eine Bande montiert, die ebenfalls aus Polyurethan besteht. Dadurch werden die Karosserien der Mini-Z Racer im Falle einer Berührung optimal geschont. Das Rennbahnsystem ist wahlweise mit 30x30 oder 50x50cm Modulen erhältlich. Mit der 30cm-Version lassen sich Strecken von ca. 2,4x3,6m realisieren. Bei Einsatz der größeren 50cm-Module sind Strecken bis ca. 4x6m möglich. Natürlich können mehrere Rennbahnsätze des gleichen Typs eingesetzt werden, dadurch lassen sich dann noch größere Strecken realisieren.

**Mini-Z Grand Prix Circuit 30x30cm Module**  
 Best.-Nr. 87031

**Mini-Z Grand Prix Circuit Kurventeile, Großer Radius (16 Teile)**  
 Best.-Nr. 87051-02

**Mini-Z Grand Prix Circuit 30x30cm Expansion Kit**  
 Best.-Nr. 87031-01

**Mini-Z Grand Prix Circuit Kurventeile, Kleiner Radius (10 Teile)**  
 Best.-Nr. 87051-03

**Mini-Z Grand Prix Circuit 50x50cm**  
 Best.-Nr. 87051

**Mini-Z Oval Circuit Extension Set**  
 Best.-Nr. 87051-04

**Mini-Z Grand Prix Circuit Erweiterung (60 Teile)**  
 Best.-Nr. 87051-01

Die Abbildungen zeigen verschiedene Streckenlayouts, die mit den Sets gebaut werden können.

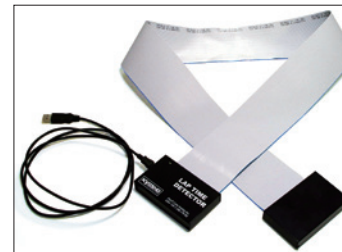

**Zeitnahmesystem IC Tag Home Edition**  
 Best.-Nr. 32011

Passend zum dNaNo Home Circuit und für Mini-Z Rennbahnsysteme, wurde das Zeitnahmesystem IC Tag Home Edition entwickelt, um die gefahrenen Rundenzeiten professionell per Computer zu erfassen. Im Lieferumfang des Zeitnahmesystems sind die Zählschleife sowie das USB-Interface mit USB-Kabel und der Zeitnahme-Software enthalten. Das Flachbandkabel der Zählschleife wird einfach unter der Rennstrecke verlegt. Die mitgelieferte Zeitnahme-Software kann die Rundenzeiten von 9 Fahrzeugen gleichzeitig erfassen. Der ID-Tag der Fahrzeuge kann individuell in der Software eingelesen und dem Namen des Fahrer zugewiesen werden. Für den Einsatz mit Mini-Z Racern ist zusätzlich das Transponder-Modul MZW-113 für das Fahrzeug erforderlich. Für Formel-Fahrzeuge wird das Modul MFW-13 benötigt.

**Minimale Systemvoraussetzungen**

- Betriebssystem: Windows® XP SP2, Vista oder Windows 7
- Prozessor: Intel Pentium 3,1 GHz oder vergleichbarer Prozessor
- RAM: 1024 MB
- CD-ROM-Laufwerk
- USB-Anschluss Ver. 1.1 oder 2.0

**Lieferumfang**

- CD-ROM mit Software
- Flachbandkabel als Zählschleife
- USB-Interface
- USB-Anschlusskabel

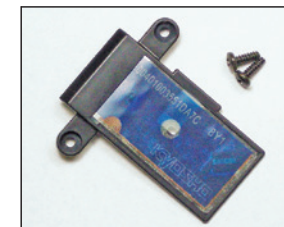

**Mini-Z Modul**  
 Best.-Nr. MZW-113

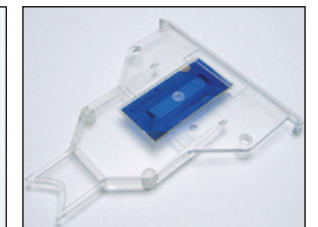

**Mini-Z Formula Modul**  
 Best.-Nr. MFW-13

1:30 EP 2WD Mini-Z Monster mit ICS-Interface  
**MINI-Z MONSTER 2.4GHz**

**ASF24GHz**  
 System  
 AUTO SELECTED FREQUENCY SYSTEM



**Monstermania 2.4**

Die schnellen Mini-Z Racer sind auf ebener Strecke kaum einzuholen. Auf holprigem Untergrund werden sie aber von den Mini-Z Monstertrucks schnell überrumpelt. Diese kleinen Ungetüme machen vor keinem Hindernis halt und sorgen für grenzenlosen Fahrspaß. Das Fahrwerk mit seinen langen Federwegen, den riesigen Monsterreifen und der großen Verschränkung bietet alle Voraussetzungen für einen spannenden Hindernislauf. Das verwindungssteife Chassis zeigt seine wahren Stärken unter härtesten Einsatzbedingungen. Monströse Sprünge, perfekte Wheelies und enorme Kletterfähigkeiten machen den Mini-Z Monstertruck Mad Force zu einem idealen Fun-Car. Durch den gezielten Einsatz von Tuningteilen lässt sich das Potential der verrückten Ungeheuer weiter steigern.

Das Mini-Z-Monster-Chassis ist mit innovativer 2.4GHz-Funktechnik ausgestattet. Dabei scannt die Fernsteuerung beim Einschalten das gesamte Frequenzband und wählt automatisch einen freien Kanal. Damit entfällt das Absprechen der Frequenzen unter den Fahrern. Insgesamt können bis zu 40 Modelle gleichzeitig betrieben werden. Bei diesem System kommen keine Quarze mehr zum Einsatz. Die Frequenzen werden durch einen PLL-Synthesizer erzeugt.

Mit der 2.4GHz-Übertragungstechnik wurde auch die gesamte Elektronik im Mini-Z Monster überarbeitet. Der neue Prozessor arbeitet noch schneller und verleiht dem Monster in Verbindung mit den HiSpeed-FETs ein ultraschnelles Ansprechverhalten. Die Lieferung des Monsters erfolgt ohne den 2.4GHz-Sender. Für den Betrieb der Modelle sind der Sender KT-18 (Best.-Nr. 82001) oder EX-5UR ASF (Best.-Nr. 82011) erforderlich.

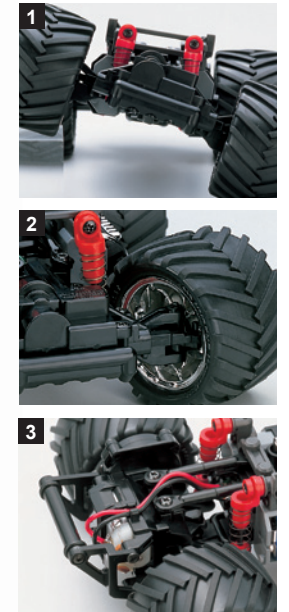

1. Das Fahrwerk verfügt über lange Federwege und riesige Monsterreifen - optimal für den Einsatz im unwegsamem Gelände. Mit dem Mini-Z Monstern lassen sich so einige Hindernisse überwinden! 2. Der Anlenkpunkt für die Vorderräder befindet sich innerhalb der Felge. Die Vorderachsgeometrie ist so ausgelegt, dass trotz der großen Reifen nur minimale Lenkkräfte auftreten. 3. Gerade unter härtesten Einsatzbedingungen, z.B. bei Sprüngen, zeigt das verwindungssteife Chassis seine wahren Stärken. Das Modell arbeitet ausschließlich an den dafür vorgesehenen Aufhängungspunkten. 4. Die Getriebeübersetzung wurde an die großen Reifen angepasst, so dass die Mini-Z Monster auch auf unwegsamem Terrain viel Kraft auf die Hinterräder stemmen können. Durch die im Lieferumfang enthaltene Diffsperrung kann der Vortrieb der Monster nochmals erhöht werden.

**MINI-Z MONSTER ASF-CHASSIS-KIT Best.-Nr. 30090**

- Lieferumfang**
- Fahrfertig montiertes Chassis mit 2.4GHz-Elektronik
  - 4 unterschiedliche Motorritzel
  - Diffsperrung
  - Satz Werkzeug

**Technische Daten**  
 Länge: 170 mm; Breite: 127 mm; Höhe: 61 mm;  
 Radstand: 105 mm; Spur (v&h): 95 mm; Gewicht ca.: 285 g; Reifen: Ø50x32 mm; Motor: 130er; Übersetzung 18,3/20/22/24,4:1



**Erforderliches Zubehör**

- Perflex KT-18 Sender Best.-Nr. 82001
- 4x Akku AAA SHO 750 Best.-Nr. ORI13206
- 4x Akku AAA 1100 RT Best.-Nr. ORI13201
- Charger EZ Pro AM Digital Best.-Nr. ORI30402
- Passende Karosserie



Dodge Ram, gunmetallic  
 Karosserie: MMB-05-GM



Dodge Ram, rotmetallic  
 Karosserie: MMB-05-MR



Dodge Ram, blaumetallic  
 Karosserie: MMB-05-MB



Mad Force Typ 2  
 Karosserie: MMB-01-W



Mad Force Typ 4  
 Karosserie: MMB-01-R



Mad Force Typ 7  
 Karosserie: MMB-01-T7



VW Baja Buggy  
 Karosserie: MMB-04-BK

**Tuningteile MINI-Z MONSTER & OVERLAND**



Kugellagersatz  
 Best.-Nr. MMW-01



Unterbodenschutz, Alu  
 Best.-Nr. MVW-11BL (blau)  
 Best.-Nr. MVW-11GM (metallisch)

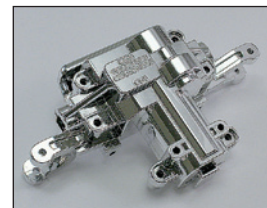

Servogehäuse, verchromt  
 Best.-Nr. MMF-06CM

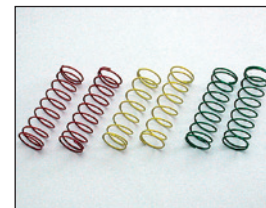

Federn (weich, mittel, hart)  
 Best.-Nr. MVW-02



Öldruckstoßdämpfer  
 Best.-Nr. MVW-05 • vorn  
 Best.-Nr. MVW-06 • hinten



Tieferlegungs-Kit  
 Best.-Nr. MVW-14



Chassis, transparent  
 Best.-Nr. MMF-02C/CB/CG/CP  
 Transparentes Chassis-Material, fluoreszierend eingefärbt.  
 C = transparent; CB = blau transparent; CG = grün transparent; CP = pink transparent

Federsatz  
 Best.-Nr. MVW-14-01



Trademarks, design patents and copyrights are used with the approval of the owner Volkswagen AG.



1:28 EP 2WD Mini-Z Overland mit ICS-Interface  
**MINI-Z OVERLAND 2.4GHz**

**Überlandfahrerlaubnis**

Seit einigen Jahren sind die so genannten Sports Utility Vehicle (SUV) der größte Schrei in der Automobilbranche. Und auch unter den Mini-Z gehören die Overland-Modelle zu den Angestagtesten. Denn sie verbinden die Schnelligkeit der Mini-Z Racer mit dem stämmigen Design der Luxusoffroader. Zusätzlich sind die Offroader höhergelegt, um auch über anspruchsvolles Terrain hinwegzugleiten. Die Radaufhängung ist mit höherem Federweg versehen, so dass eine bessere Achsversträngung und damit eine größere Haftung erzielt wird. Über eine beiliegende Diffplatte kann das Differential gesperrt werden. Erreicht wird dadurch ein besserer Vortrieb an Steigungen und im Gelände. Das Chassis ist zudem sehr vielseitig veränderbar. Bei vier verschiedenen Radständen sind sechs Setup-Varianten einstellbar.

Das Mini-Z Overland Chassis ist mit innovativer 2.4GHz-Funktechnik ausgestattet. Dabei scannt die Fernsteuerung beim Einschalten das gesamte Frequenzband und wählt automatisch einen freien Kanal. Damit entfällt das Absprechen der Frequenzen unter den Fahrern. Insgesamt können bis zu 40 Modelle gleichzeitig betrieben werden. Bei diesem System kommen keine Quarze mehr zum Einsatz. Die Frequenzen werden durch einen PLL-Synthesizer erzeugt.

Mit der 2.4GHz-Übertragungstechnik wurde auch die gesamte Elektronik im Mini-Z Overland überarbeitet. Der neue Prozessor arbeitet noch schneller und verleiht dem Overland in Verbindung mit den HiSpeed-FETs ein ultraschnelles Ansprechverhalten. Die Lieferung des Overland erfolgt ohne den 2.4GHz-Sender. Für den Betrieb der Modelle sind der Sender KT-18 (Best.-Nr. 82001) oder EX-5UR ASF (Best.-Nr. 82011) erforderlich.

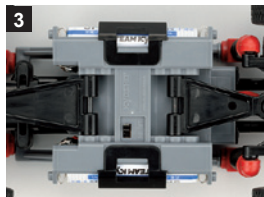

**ASF 2.4GHz System**  
 AUTO SELECTED FREQUENCY SYSTEM

**MINI-Z OVERLAND ASF-CHASSIS-KIT**  
 Best.-Nr. 30280

**Lieferumfang**  
 • Fahrfertig montiertes Chassis mit 2.4GHz-Elektronik  
 • 4 unterschiedliche Motorritzel  
 • Diffsperrplatte  
 • Satz Werkzeug

**Technische Daten**  
 Länge ca.: 160 mm; Breite: 68 mm; Spur(v&h): 56,5 mm; Radstand: 90 mm; Gewicht: 190 g; Motor: 130er



**Erforderliches Zubehör**

- Perlex KT-18 Sender Best.-Nr. 82001
- 4x Akku AAA 900 HV Best.-Nr. ORI13202
- 4x Akku AAA 1100 RT Best.-Nr. ORI13201
- Charger EZ Pro AM Digital Best.-Nr. ORI30402

1. Die Radaufhängung verfügt über riesige Federwege. Die Querlenker sind in A-Form ausgeführt, dadurch ergibt sich ein sicheres und präzises Lenken des Modells im Gelände. Das Lenkservo ist zusätzlich durch einen integrierten Servosaver geschützt. 2. Der hochfrequent getaktete FET-Drehzahlsteller garantiert ein feinfühliges Steuern des Motors in jedem Drehzahlbereich. Das 2.4GHz-ASF-Fernsteuersystem ermöglicht den gleichzeitigen Betrieb von bis zu 40 Fahrzeugen. 3. Bei dem Overland-Chassis können sechs verschiedene Setup-Varianten mit vier verschiedenen Radständen gewählt werden. Dadurch lässt sich das Chassis an jeden Fahrzeugtyp anpassen. 4. Das Differential kann einfach und effektiv über eine zusätzliche Platte gesperrt werden. Dies liefert maximalen Vortrieb an Steigungen und im unwegsamen Gelände.

**MINI-Z OVERLAND™**  
**2.4GHz**



**Cadillac Escalade**  
 Karosserie: MVX-13BK



**Hummer H1**  
 Karosserie: MVP-04-SY

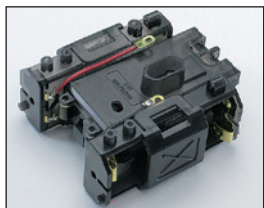

**Tuning-Chassis mit Goldkontakten**  
 Best.-Nr. MVF-06GM  
 Spezial-Tuning-Chassis mit Goldkontakten für optimale Kontaktsicherheit und minimale Verluste.



**Felgen-Set, chrom**  
 Best.-Nr. MMH-01CM (chrom)  
 Best.-Nr. MMH-01AM (aluminium)



**Unterbodenschutz**  
 Best.-Nr. MVF-03



**Schraubensatz Titan**  
 Best.-Nr. MMW-11



**Querlenkerstifte#Stahl, poliert**  
 Best.-Nr. MVW-04



**Kugelschrauben#4,8mm**  
 Best.-Nr. MVW-08



**Kugelschrauben#5,8mm**  
 Best.-Nr. MVW-09

Cadillac, Escalade, and the related vehicle body designs are General Motors Trademarks used under license to Kyosho Corporation.

**GM**  
 Kyosho Corporation is a licensed GM product. Chevrolet, Corvette, all related Emblems and vehicle model body designs are General Motors Trademarks used under license to Kyosho Corporation.

1:24 EP 2WD Mini-Z Formula Racer mit ICS Interface  
**MINI-Z FORMULA 2.4GHz**

**Mini-Z F1 goes 2.4GHz...**

Das bewährte F1-Chassis präsentiert sich mit zeitgemäßer 2.4GHz Übertragungstechnik und hochwertiger Tuning-Ausstattung. Mit der neuen Übertragungstechnik wurde auch die gesamte Elektronik im Mini-Z F1 überarbeitet. Der neue Prozessor arbeitet noch schneller und verleiht dem F1 in Verbindung mit den HiSpeed-FETs ein ultraschnelles Ansprechverhalten. Die Lieferung des F1-Racer erfolgt ohne den 2.4GHz Sender. Für den Betrieb der Modelle sind der Sender KT-18 (Best.-Nr. 82001) oder EX-5UR ASF (Best.-Nr. 82011) erforderlich.

Der Mini-Z F1 ist mit innovativer 2.4GHz Funktechnik ausgestattet. Dabei scannt die Fernsteuerung beim Einschalten das gesamte Frequenzband und wählt automatisch einen freien Kanal. Damit entfällt das Absprechen der Frequenzen unter den Fahrern. Insgesamt können bis zu 40 Modelle gleichzeitig betrieben werden. Bei diesem neuartigen System kommen keine Quarze mehr zum Einsatz. Die Frequenzen werden durch einen PLL-Synthesizer erzeugt. An der Vorderachse sitzt ein hochauflösendes Digital servo, das die Lenkbefehle am Sender in Sekundenbruchteilen auf die Räder überträgt. Die Vorderräder sind einzeln aufgehängt und gefedert. Die High-Grip-Rillenreifen verleihen dem Racer kompromisslose Traktion. In Verbindung mit dem niedrigen Schwerpunkt wird eine atemberaubende Fahrdynamik erzielt, die bei Modellen dieser Größe noch nie zuvor erreicht worden ist.

Das Mainboard der F1-Racer verfügt bereits serienmäßig über das ICS-Interface. Mit einem speziellen USB-Kabel und einer Software (nicht im Lieferumfang enthalten) kann das Chassis über einen Rechner konfiguriert werden. Die Setup-Daten des Fahrzeugs lassen sich komfortabel auf der Festplatte speichern.

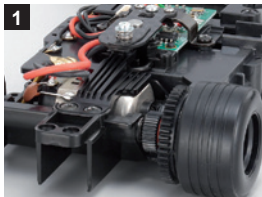

1. Das F1-ASF-Chassis verfügt bereits serienmäßig über die Alu-Motorhalterung mit Kühlrippen aus Aluminium. 2. Die Steuerung der Mini-Z F1 Racer erfolgt mit zeitgemäßer 2.4GHz-Funktechnik. Dabei scannt die Fernsteuerung beim Einschalten das gesamte Frequenzband und wählt automatisch einen freien Kanal. Es können bis zu 40 Modelle gleichzeitig betrieben werden. 3. Die Vorderräder sind einzeln aufgehängt und gefedert. Der integrierte Servosaver schützt das Servogetriebe bei harten Schlägen auf die Vorderräder. 4. Der Xspeed Tuning-Elektromotor ist bereits serienmäßig in den F1 Racern enthalten und sorgt für hohe Top-Speeds auf der Geraden.

**ASF 2.4GHz**  
 System  
 AUTO SELECTED FREQUENCY SYSTEM

**MINI-Z FORMULA**  
**ASF-CHASSIS-KIT**  
 Best.-Nr. 30510SP2

**Lieferumfang**

- Fahrfertig aufgebautes Chassis ohne Sender
- Motorritzel mit 6, 7, 8 und 9 Zähnen
- Radmutternschlüssel
- Motor X-Speed V
- Aluminium-Motorhalter
- High-Grip-Rillenreifen



**Erforderliches Zubehör**

- Perfix KT-18 Sender Best.-Nr. 82001
- 4x Akku AAA SHO 750 Best.-Nr. ORI13206
- 4x Akku AAA 1100 RT Best.-Nr. ORI13201
- Charger EZ Pro AM Digital Best.-Nr. ORI30402
- Passende Karosserie

**Karosserie McLaren F1 MP4-22**  
 Best.-Nr. MFB-103 (weiß)



**Features**

- Mini-Z Formula 1 mit effizientem Heckradantrieb
- Mainboard mit zeitgemäßer 2.4GHz-Technik
- Hochauflösendes Digital-Lenkservo mit Coreless-Motor
- Bis zu 40 Fahrzeuge können gleichzeitig betrieben werden
- ICS-Interface für Anschluss an Laptop
- High-Grip Rillenreifen
- Komplett kugelgelagert (MZW-01)
- King Pins aus Stahl (MFW-01)
- Carbon Aufhängungsplatte (MFW-05)
- Stoßdämpfereinheit (MFW-16)
- X-Speed V Tuningmotor (MZW-08P)
- Schwarz eloxiertes Kugeldifferentialgetriebe
- Gold-Kontakte
- Verwindungssteifes Monocoque-Chassis
- Fahrfertig aufgebautes Chassis ohne Sender

Mercedes-Benz, and the design of the enclosed product are subject to intellectual property protection owned by Daimler AG. They are used by Kyosho Corporation under license.

Manufactured under licence from McLaren Racing Limited. McLaren and the McLaren logos are trademarks of McLaren Racing Limited.

# TUNINGTEILE MINI-Z FORMULA



Lenkhebelstifte, Stahl  
Best.-Nr. MFW-01

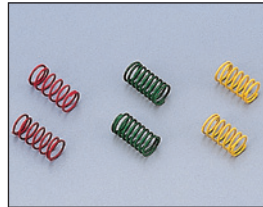

Federn, vorn (weich, mittel, hart)  
Best.-Nr. MZW-04

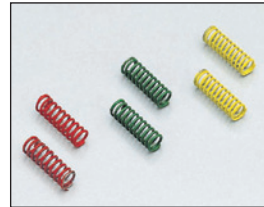

Federn, hinten (weich, mittel, hart)  
Best.-Nr. MFW-02

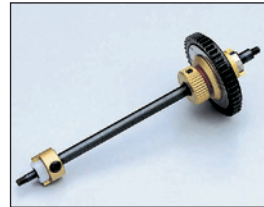

Kugeldifferential  
Best.-Nr. MFW-03

Titan-Achse • Best.-Nr. MFW-11  
3/32 Keramik Kugeln • Best.-Nr. WBD-10



Dämpfereinheit, hinten  
Best.-Nr. MFW-04

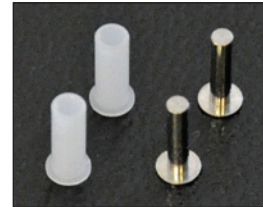

Dämpferset, hinten  
Best.-Nr. MFW-15



Dämpferset, hinten  
Best.-Nr. MFW-16



Powerpod aus CfK  
Best.-Nr. MFW-05

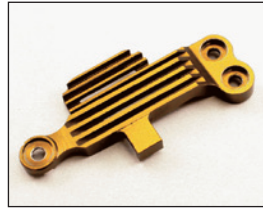

Motorhalterung mit Kühlrippen  
Best.-Nr. MFW-06

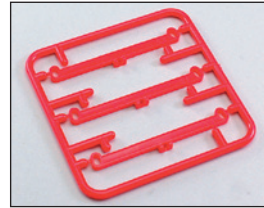

Spurstangen  
Best.-Nr. MFW-07



Schraubensatz, farbig  
Best.-Nr. MFW-09BL (blau)  
Best.-Nr. MFW-09R (rot)



Getriebewelle für Kugeldiffe-  
rential aus Titan  
Best.-Nr. MFW-11

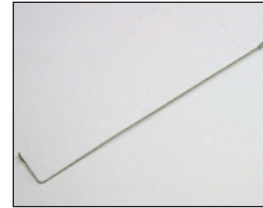

Tuning-Antenne  
Best.-Nr. MFW-12

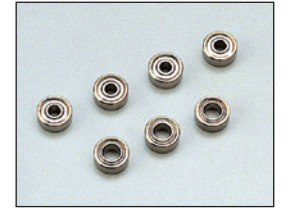

Kugellagerset  
Best.-Nr. MZW-01



Servogetriebe (Delrin)  
Best.-Nr. MZW-23

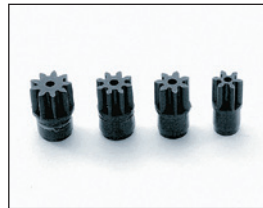

Tuning-Motorritzel (Delrin)  
Best.-Nr. MZW-24



Reifen-Sticker  
Best.-Nr. MFD-04 (BS)  
Best.-Nr. MFD-02 (MI)



## High-Grip-Reifen, Satz (v&h)

Best.-Nr. MFT-01-20 (extra weich)  
Best.-Nr. MFT-01-30 (weich)  
Best.-Nr. MFT-01-40 (mittel)  
Best.-Nr. MFT-01-50 (hart)

## High-Grip-Reifen, vorn (VE 4)

Best.-Nr. MFT-01-20F (extra weich)  
Best.-Nr. MFT-01-30F (weich)  
Best.-Nr. MFT-01-40F (mittel)  
Best.-Nr. MFT-01-50F (hart)

## High-Grip-Reifen, hinten (VE 4)

Best.-Nr. MFT-01-10R (extra weich)  
Best.-Nr. MFT-01-20R (sehr weich)  
Best.-Nr. MFT-01-30R (weich)  
Best.-Nr. MFT-01-40R (mittel)  
Best.-Nr. MFT-01-50R (hart)

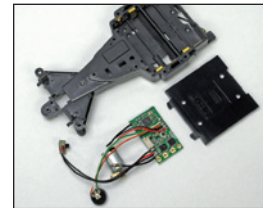

ASF 2.4GHz Conversion-Kit  
Best.-Nr. MFW-14

MF-12 Hauptchassis  
MF-13 Kleintelle  
MF-14 2.4GHz RC-Einheit



Tuningmotor Xspeed V 2.4GHz  
Best.-Nr. MZW-301

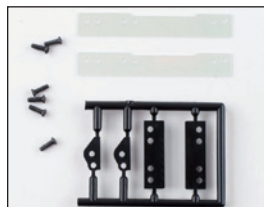

Aufhängungsplatte#hinten  
Best.-Nr. MFW-18

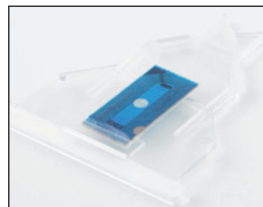

Stoßfänger IC-Tag  
Best.-Nr. MFW-13



Alu-Felge Enkei (eisen / silber)  
Best.-Nr. MFH-50GM/S



Alu-Felge OZ (eisen / silber)  
Best.-Nr. MFH-51GM/S



Alu-Felge BBS (silber)  
Best.-Nr. MFH-53S



Alu-Felge BBS (eisen / silber)  
Best.-Nr. MFH-54GM/S



Alu-Felge OZ (eisen / silber)  
Best.-Nr. MFH-55GM/S



**DO IT...**

**G**reife die derbsten Strecken an, starte zu spektakulären Sprüngen durch die Luft oder crawl über Stock und Stein! Nur RC-OffRoad-Modelle können sich solch extremen Aufgaben stellen, auch wenn diese noch so abenteuerlich und waghalsig anmuten. Dazu brauchst Du eine Maschine, der Du in jeder Hinsicht voll vertrauen kannst! Hier ist ein robuster Antriebsstrang genauso entscheidend wie die präzise Funktion der Radaufhängung.

**A**ls weltweit führender Hersteller in der Entwicklung von OffRoad-Modellen, hat KYOSHO ein umfangreiches Know-how auf diesem Gebiet erworben. Die unzähligen WM-Titel sprechen ebenso für sich wie die hochkarätigen Namen unserer Team-Fahrer, die im Wettkampf auf das hohe Qualitätsniveau unserer Produkte vertrauen.

**K**YOSHO's OffRoad-Modelle sind weitergedacht. Angefangen bei den unzähligen, innovativen Konstruktionsmerkmalen, die sich am Ende auf der Piste als spürbarer Performance-Vorteil auswirken.



# OFF ROAD...!

1:18 EP 4WD OffRoad Buggy ReadySet

## MINI INFERNO

### Mini Inferno is back...!

Der beliebte Racing Buggy im Maßstab 1:18 präsentiert sich in einer Neuauflage und besticht mit unzähligen Detailverbesserungen. Der Allrad-Bolide ist mit einem komplett kugelgelagerten Antriebsstrang und hochwertigen Öldruckstoßdämpfern ausgestattet. Regler und Empfänger sind im neuen Mini Inferno getrennt, so können einzelne Komponenten im Bedarfsfall ausgetauscht werden. Und auch das Lenkservo hat jetzt Standardgröße erreicht. So ist das Chassis deutlich kompatibler zu existierenden Komponenten. Die Differentialgetriebe wurden deutlich verstärkt, so dass als Option auch leistungsstarke Brushless-Antriebe aus dem Hause Team Orion eingesetzt werden können. Die Chassisbalance wurde ebenfalls optimiert. Hierzu wurde gedanklich auf das bewährte Layout des Lazer ZX-5 FS2 zurückgegriffen. Insgesamt folgt der Mini Inferno konstruktiv in vielen Merkmalen dem amtierenden Weltmeisterfahrzeug MP9. Im Wettbewerb erprobte Details wurden in der Größe reduziert, um ein entsprechendes Pendant im Maßstab 1:18 zu schaffen. Die Kraftübertragung erfolgt durch ein sehr leichtgängiges Kardansystem. Der Antrieb ist mit einem Slipper ausgestattet, um das Getriebe wirksam vor Schäden zu schützen.

Insgesamt erhält man mit dem neuen Mini Inferno einen hochkarätigen Racer, der über edelste Zutaten verfügt. Natürlich ist das Fahrzeug komplett fahrfertig aufgebaut und lackiert. Für den ersten Einsatz müssen Sie nur noch die Akkus laden. Durch das umfangreiche Tuning- und Zubehörprogramm kann das Modell auf die eigenen Belange individuell angepasst werden. Sowohl im Preis-Leistungs-Verhältnis als auch in der Performance, stehen Sie mit dem Mini Inferno unangefochten auf der Pole-Position.

### Features

- 1:18 EP 4WD Racingbuggy mit Perflex KT-6
- Hochwertige Öldruckstoßdämpfer
- Separater Regler, ausgelegt für LiPo-Akkus
- Lenkservo in Standardgröße
- Empfänger in Standardgröße
- Neue, verstärkte Differentialgetriebe
- Optimierte Chassisbalance mit Saddle Packs und Frontmotor
- Kugelgelagerter Antriebsstrang
- Permanenter Allradantrieb
- Einstellbarer Sturzwinkel an Vorder- und Hinterachse
- Einstellbare Spurwinkel an Vorder- und Hinterachse
- Schutz des Antriebs durch Slipper-Clutch
- Fertig lackierte und ausgeschnittene Karosserie
- High-Grip-Pin-Spike-Reifen



**MINI INFERNO T5**  
Best.-Nr. 30125T5

### Technische Daten

Länge: 270 mm; Breite: 173 mm;  
Höhe: 100 mm; Spur (v/h): 148 mm;  
Radstand: 176 mm; Reifen (v/h):  
64x25 mm; Gewicht: 800 g; Motor:  
380er; Getriebeübersetzung: 10,8:1

### Erforderliches Zubehör

- Combo IQ-240 Lader & Carbon LiPo  
Best.-Nr. ORI30163
- 8 St. AA NiMH-Akkus 2.700 mAh  
Best.-Nr. ORI13502
- Ladegerät EZ Clubman ORI30400

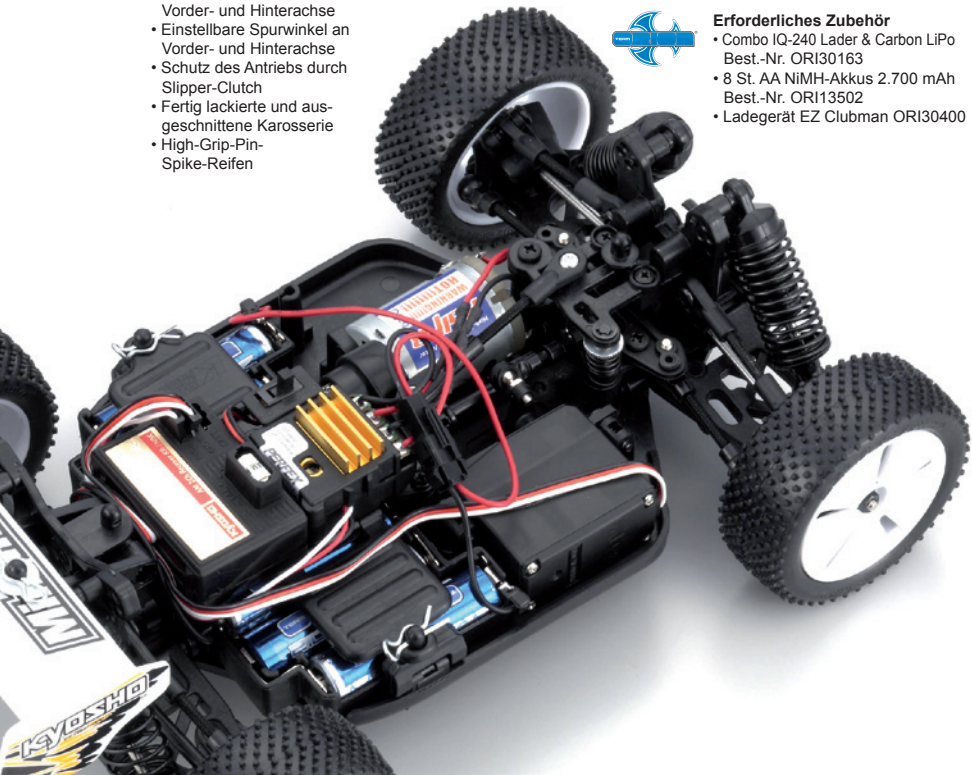

# Mini Inferno

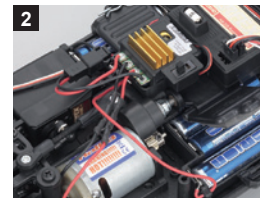

1. Der Mini Inferno T5 verfügt an der Vorderachse über eine Abstützstange, das Chassis spürbar steifer macht. 2. Der separate Regler im Mini Inferno T5 ist LiPo-fähig. Das Modell kann jedoch auch mit NiMH-Akkus betrieben werden. 3. Die Differentialgetriebe in Vorder- und Hinterachse sind beim T5 verstärkt. Die vordere Dämpferbrücke verfügt über zahlreiche Montagepunkte für die Stoßdämpfer. 4. Vorder- und Hinterachse sind mit hochwertigen Öldruckstoßdämpfern ausgestattet, die dem Mini Inferno auch auf löchrigen Pisten eine optimale Straßenlage verleihen.

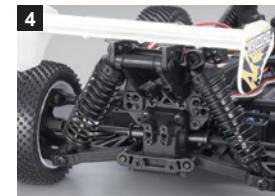

# TUNINGTEILE MINI INFERNO



Kolbenstange, vorn  
Best.-Nr. IH-107F

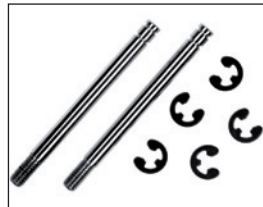

Kolbenstange, hinten  
Best.-Nr. IH-107R



Dämpferkappe  
Best.-Nr. IH-108



Dichtungssatz  
Best.-Nr. IH-109



Federsatz, hinten  
Best.-Nr. IH-110R



Federsatz, vorn  
Best.-Nr. IH-110F



Motorhalterung, Alu  
Best.-Nr. IHW-04



Querlenkerstiftaufnahme  
Best.-Nr. IHW-05



Querlenkerstifte, Titan, L  
Best.-Nr. IHW-09L



Querlenkerstifte, Titan, S  
Best.-Nr. IHW-09S



Getriebewelle, Titan  
Best.-Nr. IHW-10



Antriebswellen, vorn, Titan  
Best.-Nr. IHW-11F



Antriebswellen, hinten, Titan  
Best.-Nr. IHW-11R

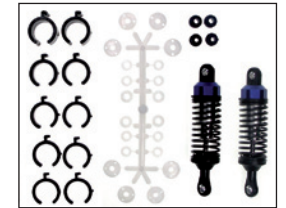

Alu-Öldruckstoßdämpfer, vorn  
Best.-Nr. IHW-14

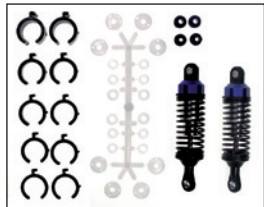

Alu-Öldruckstoßdämpfer, hinten  
Best.-Nr. IHW-15



Querlenkerstiftaufnahme, CfK, vorn  
Best.-Nr. IHW-19



Querlenkerstiftaufnahme, CfK, hinten  
Best.-Nr. IHW-20



Lenkplatte, CfK  
Best.-Nr. IHW-21



Querlenkerstiftaufnahme, Alu, hinten, unten  
Best.-Nr. IHW-26



Motor Kühlkörper, Alu  
Best.-Nr. IHW-27



Kardanwellen, hinten  
Best.-Nr. IHW-29R

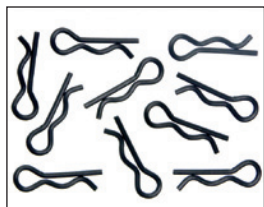

Karosserieklammern  
Best.-Nr. IH-36

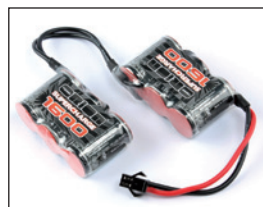

Supercharge 7,2V 1600mAh NiMH  
Best.-Nr. ORI13045



Carbon LiPo 7,4V 1500mAh 20C  
Best.-Nr. ORI14150



Combo IQ-240 Lader & Carbon LiPo  
Best.-Nr. ORI30163

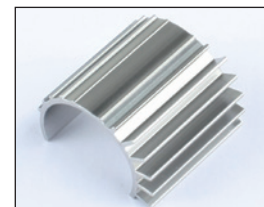

Kühlkörper, Alu  
Best.-Nr. ORI65033

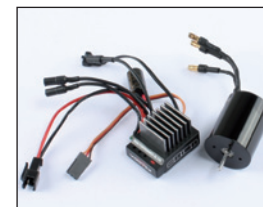

Brushless-Combo-Set  
Best.-Nr. ORI66047 (4.200kV)  
Best.-Nr. ORI66048 (5.300kV)



Brushless Motor, doppelt  
kugellagert  
Best.-Nr. ORI28180 (4.200kV)  
Best.-Nr. ORI28181 (5.300kV)

# FAZER KOBRA

## Der ultimative Allrad-Racer mit Biss...!

Mit dem EP Fazer Kobra bringt KYOSHO einen 4WD-Buggy für die Klasse 1:10-Offroad an den Start. Dabei konnte man im Bereich des Fahrwerks auf die rennerprobten Komponenten des Fazer GP zurückgreifen und sich ganz gezielt der Neuentwicklung des Chassis und des Antriebsstranges widmen. Dabei herausgekommen ist ein 4WD-Modell, vergleichbar mit dem Lazer ZX-5. Jedoch ist es weniger auf Rennen, sondern mehr aufs Bashen vor der Haustür ausgelegt.

Der EP Fazer Kobra wird als ReadySet mit dem bewährten KT-6 Perfex-Fernsteuersystem geliefert. Der Antriebsstrang und die gesamte Elektronik sind fahrfertig im Modell montiert. Die Karosserie ist fertig ausgeschnitten, lackiert und mit dem Dekorbogen beklebt.

Das Wannenchassis ist aus glasfaserverstärktem Kunststoff gefertigt und bildet die verwindungssteife Basis des Elektro-Offroaders. Durch die wannenartige Ausformung und entsprechend ausgearbeitete Stege werden die im Betrieb auftretenden Kräfte bestmöglich in das Chassis eingeleitet. Akku und Motor sitzen besonders tief im Chassis, um einen extrem niedrigen Schwerpunkt zu erzielen. Die Aufnahme für den Akku ist so angelegt, dass wahlweise herkömmliche NiMH-Stick-Packs oder die wesentlich leistungsstärkeren LiPo-Car-Akkus eingesetzt werden können.

Die Karosserie besticht durch ihre aggressive Optik und unterstreicht den Führungsanspruch dieser Rennmaschine.

## Features

- Fahrfertig aufgebautes ReadySet mit
- KT-6 Perfex-Fernsteuersystem
- Komplett kugellagerter Antriebsstrang (17 Kugellager)
- Permanenter Allradantrieb
- Leichter Antriebsstrang, dadurch geringe bewegte Massen
- Extrem niedriger Schwerpunkt
- Chassis ausgelegt für den Einsatz von NiMH- oder LiPo-Akkus
- G27-Hochleistungs-Rennmotor
- Hochauflösender, ultraschneller KA-16 Regler, LiPo-fähig
- Besonders leichtgängiges Allrad-Kardansystem
- Vorder- und Hinterachse mit leichtgängigem Differential
- Öldruckstoßdämpfer mit justierbarer Federvorspannung
- HiGrip-Offroad-Reifen auf Speichenfelgen
- Leichtes, verwindungssteifes Wannenchassis aus glasfaserverstärktem Kunststoff
- Wartungsfreundlicher Aufbau



## Erforderliches Zubehör

- 8x OR113600 Trockenbatterie Team Orion AA
- OR130126 Ladegerät Advantage Clubman LiPo
- OR110301 Rocket Pack 2700 Stick NiMH oder alternativ
- OR114116 IBS Rocket Pack LiPo 3000 30C



**readysset®**  
FAZER KOBRA ReadySet  
Best.-Nr. 30930T1



## Technische Daten

Maßstab: 1:10; Länge: 365 mm; Breite: 248 mm; Höhe mit/ ohne Chassis: 147/121 mm; Radstand: 172 mm; Spur (v/h): 213/206 mm; Motor: G27 (540er); Übersetzung: 8,24:1; Hauptzahnrad: 28 Zähne; Fernsteuersystem: Perfex KT-6

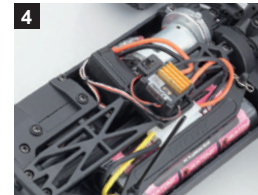

1. Der Fazer Kobra verfügt über leichtgängige Öldruckstoßdämpfer, die kompromisslose Traktion auf jedem Terrain garantieren. 2. Die Hinterachse verfügt über riesige Federwege, so dass der Fazer auch auf den härtesten Pisten über eine souveräne Straßenlage verfügt. Die Federvorspannung kann vorne und hinten durch mitgelieferte Spacer eingestellt werden. 3. Die High-Grip-Offroadreifen finden auch auf schwierigsten Untergründen perfekten Halt. 4. Der KA-16-Regler bietet ein besonders feinfühliges Regelverhalten und ist sowohl für NiMH- als auch LiPo-Akkus ausgelegt.





1:10 EP 4WD OffRoad Buggy ReadySet

## LAZER ZX-5

Die ultimative Buggy-Rennperformance verpackt in einem ReadySet! Erleben Sie die Kraft dieser großartigen 4WD-Rennmaschine!

Mit dem ZX-5 RTR bietet KYOSHO wettbewerbsereprobte Technik im ReadySet an. Der Bolide wird fahrfertig geliefert und verfügt über das hochwertige KYOSHO Perfix-Fernsteuersystem KT-6. Im Boliden selbst kommt das Digital-Lenkservo KS-101BK zum Einsatz, das mit extrem kurzen Stellzeiten und hohem Haltemoment glänzt. Ein weiterer Highlight ist der besonders kleine, hochfrequent getaktete Drehzahlsteller KA-15. Dieser Regler kann später auch für Tuning-Motoren mit bis zu 18 Turns verwendet werden. Und auch der KR-15 Miniatur-Empfänger fügt sich nahtlos in das Chassis ein.

Die Technik des neuen RTR-Racers hat mit damals jedoch nichts mehr zu tun. Der ZX-5 ist auf einem Kunststoffchassis aufgebaut, das aus einem speziellen Kunststoff mit hohem Glasfaseranteil gefertigt ist. Dadurch verfügt das Chassis über eine hohe Torsionsfestigkeit und genügend Elastizität für den harten Renneinsatz. Die Kraftübertragung erfolgt über ein leichtgängiges Kardansystem. Der Antrieb ist mit einem Slipper ausgestattet und schützt den Antrieb vor unerwünschten Schlägen. Die obere Chassisplatte im X-Design verleiht dem gesamten Chassis die erforderliche Verwindungssteifigkeit. Ganz neu im ZX-5 sind die Twin-Cap-Stoßdämpfer mit großem Durchmesser des Dämpfergehäuses. Die Justierung der Federvorspannung erfolgt sehr feinfühlig über Rändelmutter. Durch verschiedene Montagepunkte der Dämpfer im Modell, können komplexe Setups für jede Rennstrecke erarbeitet werden.

Vorder- und Hinterachse sind jeweils mit einem leichtgängigen Differenzialgetriebe ausgestattet. Beide Diffs sind als hochwertige Kugeldiffs ausgeführt. Der eigentliche Antriebsstrang ist exakt mittig auf dem Chassis positioniert. Das gesamte Chassislayout ist darauf abgestimmt, dass die Chassisbalance um Quer- und Längsachse völlig neutral ist. Im Modell lassen sich sowohl Stick-Akkus als auch Saddle-Packs einsetzen. Die Position des Akkus kann variiert werden, um das Fein-Tuning an der Chassisbalance vorzunehmen. Dieses Feature ist besonders wichtig zur Optimierung des Flugverhaltens nach Sprüngen.

Insgesamt erhält man mit dem neuen ZX-5 RTR einen hochkarätigen Racer, der über edelste Zutaten verfügt. Sowohl im Preis-Leistungs-Verhältnis, als auch in der Performance, stehen Sie mit dem ZX-5 RTR unangefochten auf der Pole-Position.



**readysset**

LAZER ZX-5 RTR ReadySet



#### Erforderliches Zubehör

- 8x ORI13600 Trockenbatterie Team Orion AA
- ORI30126 Ladegerät Advantage Clubman LiPo
- ORI14116 IBS Rocket Pack Lipo 3000 30C

# LAZER ZX-5

#### Technische Daten

Länge: 380 mm; Breite: 248 mm; Höhe: 145 mm; Spur (v): 210 mm; Spur (h): 200 mm; Radstand: 270 mm; Gewicht: 1.650 g; Getriebeübersetzung: 8,85:1



Lazer ZX-5 ReadySet  
Best.-Nr. 30861-T1



Lazer ZX-5 ReadySet  
Best.-Nr. 30861-T2  
Best.-Nr. 30861-T2BLS



Lazer ZX-5 ReadySet  
Best.-Nr. 30861-T3  
Best.-Nr. 30861-T3BLS



Lazer ZX-5 ReadySet  
Best.-Nr. 30861-T4

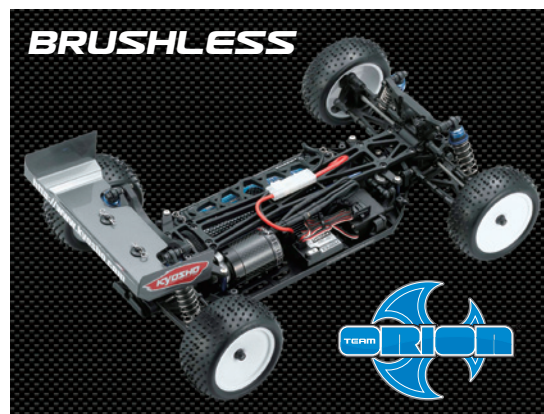

1. Vorder- und Hinterachse sind mit hochwertigen, effizienten Kardanwellen ausgestattet. 2. Das Getriebe ist mit einem Slipper ausgerüstet, um den Antrieb vor Schlägen zu schützen. 3. Alle Komponenten sind so im Chassis platziert, dass das Modell über eine perfekte Balance verfügt. 4. Der leistungsstarke Regler ist voreingestellt und verfügt über ein besonders schnelles Regelverhalten. Er ist sowohl für den Einsatz von NiMH- als auch LiPo-Akkus ausgelegt.

### LAZER ZX-5 RTR TEAM ORION BRUSHLESS

BK#1:10 BLS 4WD Lazer ZX-5 gelb-blau VORTEX 2  
Best.-Nr. 30861-T2BLS  
BK#1:10 BLS 4WD Lazer ZX-5 rot-grau VORTEX 2  
Best.-Nr. 30861-T3BLS

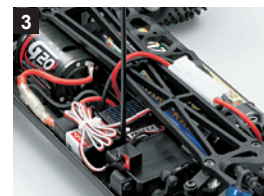

1:10 EP 4WD OffRoad Wettbewerbs-Buggy  
**LAZER ZX-5 FS2**

**The Ultimate Competition-Level**

Der Lazer ZX-5 FS2 ist die konsequente Weiterentwicklung des bewährten Erfolgs-Chassis. Durch gezielte Veränderungen am Chassis und am Fahrwerk verfügt der FS2 über eine noch höhere Grundschnelligkeit und lässt sich noch einfacher auf die jeweiligen Streckenverhältnisse abstimmen.

Das Innovations-Paket beginnt mit dem Chassis, das im FS2 deutlich steifer und leichter ausgelegt ist. Das Wannenchassis ist aus einem speziellen Kunststoff mit hohem Kohlefaseranteil gefertigt. So wird bei geringstem Gewicht ein Maximum an Torsionssteifigkeit erzielt. Man hat hier bewusst auf Kohlefaser verzichtet, da dieser Werkstoff extrem spröde ist und es im harten Renneinsatz immer wieder zu Brüchen von Teilen gekommen ist. Der neue Compound-Kunststoff vereint nun die Vorteile der Werkstoffe Carbon und Kunststoff. Die neue Akkuhalterung ist jetzt so gestaltet, dass LiPo-Packs mit unterschiedlicher Bauhöhe eingesetzt werden können. Passend zu den neuen, leichteren LiPo-Zellen, verfügt der FS2 serienmäßig über weichere Federn. Die hinteren Querlenker wurden vom RB-5 SP übernommen, um eine bessere Traktion zu erzielen. Last but not least verfügt der FS2 über einen neuen Body, der nochmals aerodynamisch optimiert worden ist.

Der gesamte Antriebsstrang ist exakt mittig auf dem Chassis positioniert. Das Chassislayout ist darauf abgestimmt, dass die Balance um Quer- und Längsachse völlig neutral ist. Vorder- und Hinterachse sind mit einem Stabilisator ausgestattet, um die Rollneigung des Fahrzeugs zu verringern.

Insgesamt ist das Handling des FS2 nochmals einfacher geworden. Der Grenzbereich ist erfahrbarer geworden, so dass deutlich schnellere Rundenzeiten konstant erzielt werden können.

**Features**

- 1:10 EP 4WD OffRoad-Wettbewerbsbuggy für höchste Ansprüche
- Leichteres und steiferes Kunststoffchassis aus speziellem Faserwerkstoff, der die Vorteile von Carbon und Kunststoff vereint
- Optimierte Akkuhalterung für LiPo-Packs mit unterschiedlichen Bauhöhen
- Weiche Federn
- Neue Querlenker hinten aus dem RB-5 SP
- Aerodynamisch optimierte Karosserie
- Verwindungssteifer Sitz den Motors im Chassis
- Ausgelegt für Saddle Packs, die im hinteren Teil des Modells positioniert sind
- Gegenläufige Drehrichtung von Motor- und Kardanwelle zum Ausgleich der Drehmomente
- Kraftübertragung über sehr leichtgängiges, kugelgelagertes Kardansystem
- Obere Chassisplatte im Bone-Design für maximale Verwindungssteifigkeit des Chassis
- Velvet-Öldruckstoßdämpfer mit großem Durchmesser
- Justierung der Federvorspannung über Rändelmutter

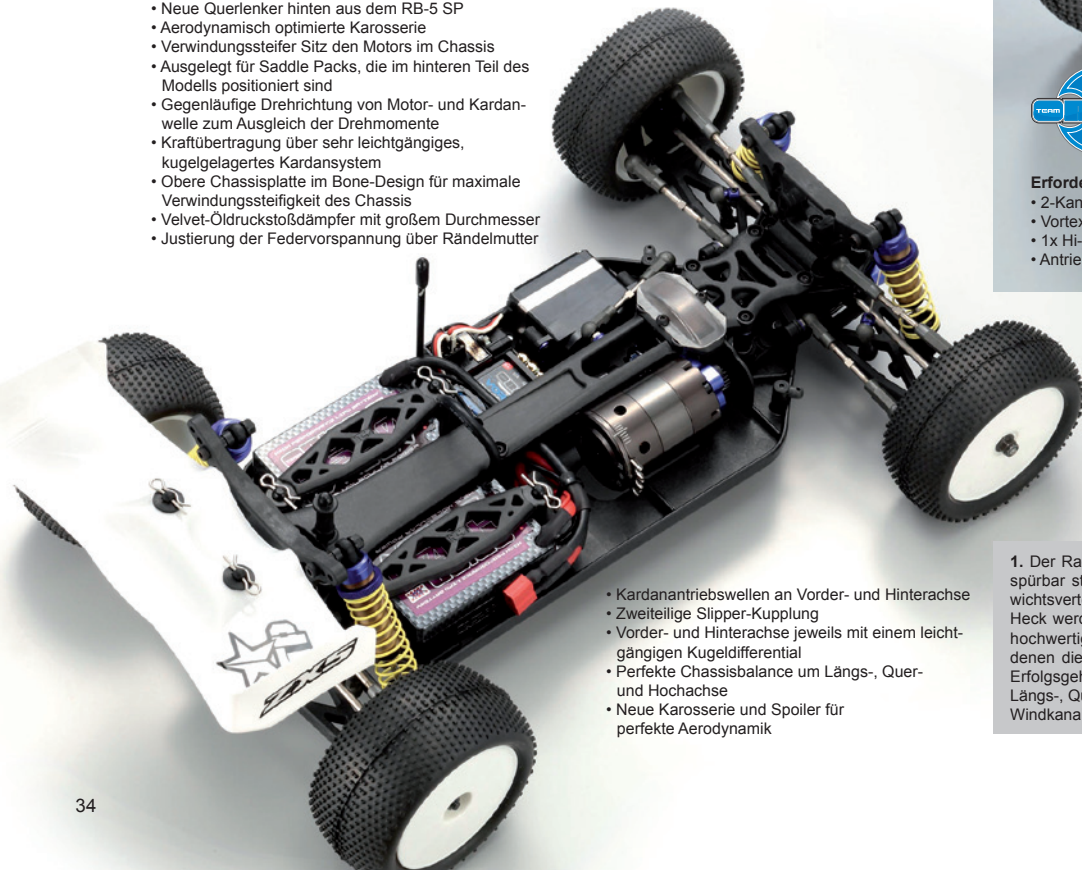

- Kardantriebswellen an Vorder- und Hinterachse
- Zweiteilige Slipper-Kupplung
- Vorder- und Hinterachse jeweils mit einem leichtgängigen Kugeldifferential
- Perfekte Chassisbalance um Längs-, Quer- und Hochachse
- Neue Karosserie und Spoiler für perfekte Aerodynamik

# LAZER ZX-5 FS2



LAZER ZX-5 FS2  
 Best.-Nr. 30079

**Technische Daten**

Länge: 385 mm; Breite: 248 mm; Höhe: 145 mm; Spur (v): 210 mm; Spur (h): 200 mm; Radstand: 278 mm; Gewicht: 1.650 g; Getriebeübersetzung: 2,5:1



**Erforderliches Zubehör**

- 2-Kanal-Fernsteuersystem
- Vortex RaceSpec Combo BL Buggy 6,5T ORI66016
- 1x Hi-Speed Servo Vortex Digital VDS-1009 ORI68024
- Antriebsakku Molecular LiPo 7,4V / 6.000mAh 45C ORI14017

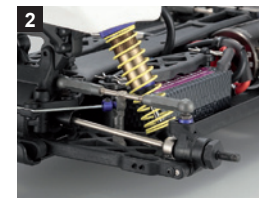

1. Der Radstand beim neuen FS wurde um 10mm verlängert, um ein spürbar stabileres Fahrverhalten zu erzielen. 2. Durch die neue Gewichtsverteilung mit dem Motor im Chassisvorderteil und den Akkus im Heck werden deutlich höhere Kurvengeschwindigkeiten erzielt. 3. Die hochwertigen Öldruckstoßdämpfer verfügen über Rändelmutter, mit denen die Federvorspannung stufenlos variiert werden kann. 4. Das Erfolgsgeheimnis des ZX-5 liegt in der perfekten Chassisbalance um Längs-, Quer- und Hochachse. 5. Karosserie und Spoiler wurden im Windkanal entwickelt, um ein stabiles Sprungverhalten zu erzielen.

# TUNINGTEILE LAZER ZX-5



Querlenkerstifthalterung Alu, vorne  
Best.-Nr. LAW-31



Radmitnehmer Alu, blau  
Best.-Nr. LAW-30



Ritzel Alu gehärtet, 48 dp  
Best.-Nr. W-0117Z-0125Z



Ritzel Stahl, 48dp  
Best.-Nr. UM-316-325

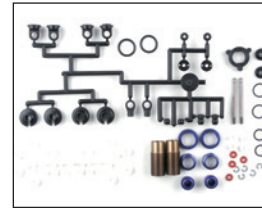

Stoßdämpfer beschichtet, Triple  
Best.-Nr. W-5194V

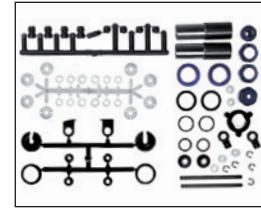

Stoßdämpfer 42mm  
Best.-Nr. W-5193

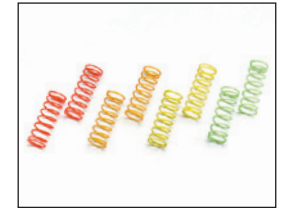

Federn, kurz  
Best.-Nr. W-5181-09  
Best.-Nr. W-5181-55  
Best.-Nr. W-5181-60  
Best.-Nr. W-5181-65  
Best.-Nr. W-5181-70

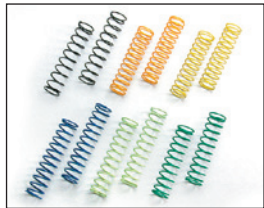

Federn, lang  
Best.-Nr. W-5183-03 | Best.-Nr. W-5183-04  
Best.-Nr. W-5183-50 | Best.-Nr. W-5183-65  
Best.-Nr. W-5183-68 | Best.-Nr. W-5183-72  
Best.-Nr. W-5183-75 | Best.-Nr. W-5183-80



Querlenkerstifthalterung, Alu  
Best.-Nr. LAW-36 (vorn, RF)  
Best.-Nr. LAW-37 (hinten, RR)



Freilaufnabe Aluminium  
Best.-Nr. LAW-33



Kardanhälfte 68  
Best.-Nr. LA-231



Kardanhälfte 65,5  
Best.-Nr. LA-232



Gleitlageraufhängung POM (8)  
Best.-Nr. LAW-32



Achsschenkelbolzen hart (2)  
Best.-Nr. LA-22



Dämpferbrücke Cfk, vorn  
Best.-Nr. LA-216H



Dämpferbrücke Cfk, hinten  
Best.-Nr. LA-217H

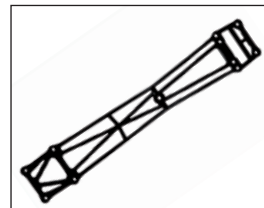

Obere Chassisplatte Cfk  
Best.-Nr. LA-215H



Lenkhebelträger 4°  
Best.-Nr. LA-219-04



Lenkhebelträger 10°  
Best.-Nr. LA-219-10

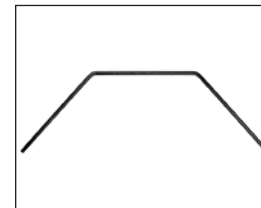

Stabilisatorstange  
Best.-Nr. LA-236-10B~16B



Getriebeausgang Stahl  
Best.-Nr. LA-201



Kugeln Stahl, 5,8mm  
Best.-Nr. W-0201

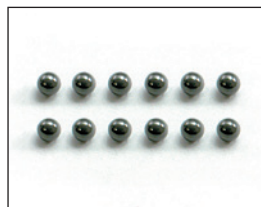

Kugeln 3/32, Keramik (12)  
Best.-Nr. WBD-10



Kugeln  
Best.-Nr. 97030

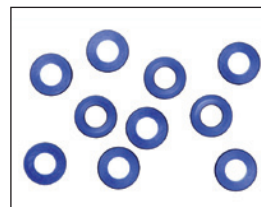

Scheiben Alu, 6x3x2mm  
Best.-Nr. W-0142



Querlenkeraufnahme Alu, RF  
Best.-Nr. LAW-36



Querlenkeraufnahme Alu, RR  
Best.-Nr. LAW-37



Gleitlageraufhängung POM (8)  
für LAW-36/37  
Best.-Nr. TF-18-01

## ULTIMA RB5 SP2

### Ultima RB5 SP2 - die Weiterentwicklung einer Legende!

Im April 1987 kam der Ultima 2WD auf den Markt und begeisterte mit sensationeller Technik! Im gleichen Atemzug entstand die Wettbewerbsklasse 1/10 Elektro-OffRoad 2WD. Damit begann die goldene Ära des Erfolgs mit der Ultima-Serie, die bis heute unvergessen ist.

Nach der erfolgreichen Einführung des Ultima RB5, erscheint nun die getunte Wettbewerbsversion RB5 SP2, die über zahlreiche Tuningteile und Detail-Verbesserungen verfügt. Somit ist der Ultima RB5 SP2 die derzeit schärfste Wettbewerbswaffe für die Klasse 1/10 Elektro OffRoad 2WD.

Der SP2 verfügt über eine neue Hinterachse, die komplett symmetrisch aufgebaut ist. Dadurch ergeben sich geringe Wartungskosten und ein einfacheres Handling des Fahrzeugs. Spur und Nachlaufwinkel können durch die Montage unterschiedlicher Querlenkeraufnahmen variiert werden. Die Radträger verfügen über drei Befestigungslöcher, um die Höhe des Rollzentrums zu variieren. Die oberen Querlenker sind mit R/L-Gewindestangen ausgestattet und über Kugelhöpfe angelenkt. Durch den Einsatz von Distanzscheiben, kann der Winkel der oberen Querlenker variiert werden. Die Kraftübertragung zu den Hinterrädern erfolgt über effiziente Kardanwellen, die mit einer perfekten Verarbeitung glänzen.

Insgesamt ist das Handling des SP2 nochmals einfacher geworden. Der Grenzbereich ist erfahrbarer geworden, so dass deutlich schnellere Rundenzeiten konstant erzielt werden können.

### Features

- Längere Querlenker, hinten
- Low-Profil-Dämpferbrücke, hinten
- Leichtgängige Velvet-Triple-Öldruckstoßdämpfer
- Gehärtete Spurstangen mit R/L-Gewinde
- Gewichtsoptimierte Achsschenkel, hinten
- Tuning-Stoßdämpferfedern, orange
- Aerodynamisch optimierte Sword-Karosserie
- Wannenchassis aus Carbon-Compound-Kunststoff
- Dreistufiges Getriebe mit Kugeldifferential
- Einfache Einstellung des Kugeldiffs von außen
- Kraftübertragung über besonders leichtgängiges Kardansystem
- Justierung der Federvorspannung über Rändelmutter mit O-Ring
- Ausgefeiltes Aufhängungssystem mit innovativem Layout
- Slipper-Kupplung, von außen einstellbar
- Obere Querlenker und Spurstangen mit R/L-Gewinde
- Servosaver mit einstellbarem Ackermann-Effekt
- Zahlreiche Montagepunkte für die Dämpfer für komplexe Setups
- Variable Akkuposition für perfekte Chassisbalance



ULTIMA RB5 SP2  
Best.-Nr. 30066

**KYOSHO**  
**MotorSports**  
[www.kyosho-webstore.de](http://www.kyosho-webstore.de)



# ULTIMA RB5 SP2



### Erforderliches Zubehör

- 2-Kanal RC-Anlage
- 1x Hi-Speed Servo Vortex Digital VDS-1009 ORI68024
- Antriebsakku Carbon Molecular LiPo 7,4V / 5.400mAh 45C ORI14028
- Vortex Race Spec Combo BL 7,5T Best.-Nr. ORI66017
- Charger Advantage Clubman LiPo Best.-Nr. ORI30126

### Technische Daten

Länge: 380 mm; Breite: 249 mm; Höhe: 140 mm; Spur (v): 221 mm; Spur (h): 201 mm; Radstand: 270,5 mm; Gewicht: 1.585 g; Bodenfreiheit: 25 mm

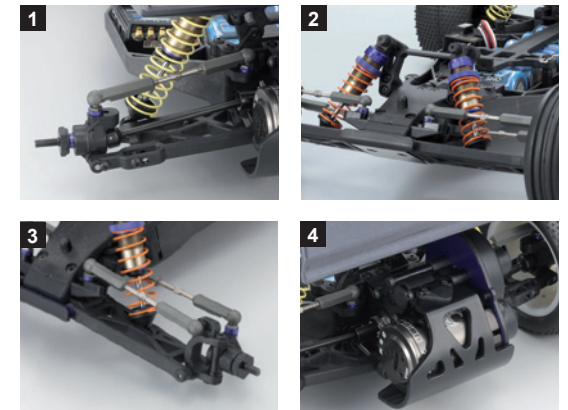

1. Der SP2 verfügt über neue, längere Querlenker an der Hinterachse. Diese verleihen dem Fahrzeug eine spürbar bessere Lage auf löchrigen Pisten. 2. Die hochwertigen Öldruckstoßdämpfer verfügen über Rändelmutter, mit denen die Federvorspannung stufenlos variiert werden kann. 3. Durch den Einsatz spezieller Passscheiben, kann die Anlenkung der Spurstangen individuell auf das Streckenlayout angepasst werden. 4. Das Erfolgsgeheimnis des SP2 liegt unter anderem auch in der perfekten Chassisbalance. So sitzt der Motor jetzt deutlich näher an der Chassis-Längsachse.



1:10 EP 2WD OffRoad Wettbewerbs-Truck

## ULTIMA RT5



### Features

- Wannenchassis aus Carbon-Compound-Kunststoff
- Dreistufiges Getriebe mit Kugeldifferential
- Einfache Einstellung des Kugeldiffs von außen
- Kraftübertragung über besonders leichtgängiges Kardansystem
- Leichtgängige Triple-Cap-Öldruckstoßdämpfer mit großem Durchmesser
- Justierung der Federvorspannung über Rändelmutter mit O-Ring
- Ausgefeiltes Aufhängungssystem mit innovativem Layout
- Slipper-Kupplung, von außen einstellbar
- Obere Querlenker und Spurstangen mit R/L-Gewinde
- Servosaver mit einstellbarem Ackermann-Effekt
- Zahlreiche Montagepunkte für die Dämpfer für komplexe Setups
- Variable Akkuposition für perfekte Chassisbalance

# ULTIMA RT5

### The ULTIMate Racing Truck

Der Name Ultima steht seit über zwei Jahrzehnten für ausgefeilte Wettbewerbstechik in der Wettbewerbsklasse 1/10 Elektro-OffRoad 2WD. Unzählige Titel führen die Ultimas ein und deklassierten die Konkurrenz. Daran hat sich bis heute nichts geändert...! Bereits mit dem Prototypen des Ultima RT5 konnte Jared Tebo auf dem CRCRC im Januar 2009 den zweiten Platz einfahren.

Der Ultima RT5 basiert auf dem bewährten Chassis des RB5. Er verfügt über entsprechend angepasste Querlenker und eine neu entwickelte Racing-Truck-Karosserie. Das Chassis wurde gegenüber dem RB5 um 23 mm verlängert, um die Achsverhältnisse an die breiteren Querlenker anzupassen.

Mit dem Ultima RT5 setzt KYOSHO den Siegeszug in der Klasse 1/10 Off-Road 2WD fort. Das geniale Antriebskonzept und die perfekte Chassisbalance machen den RT5 zur schärfsten Waffe in seiner Klasse!



### Erforderliches Zubehör

- 2-Kanal RC-Anlage
- 1x Hi-Speed Servo Vortex Digital VDS-1009 ORI68024
- Antriebsakku Carbon Molecular LiPo 7,4V / 5.400mAh 45C ORI14028
- Vortex Race Spec Combo BL 7,5T Best.-Nr. ORI66017
- Charger Advantage Clubman LiPo Best.-Nr. ORI30126



ULTIMA RT5  
Best.-Nr. 30065

 **KYOSHO**  
**MotorSports**  
[www.kyosho-webstore.de](http://www.kyosho-webstore.de)

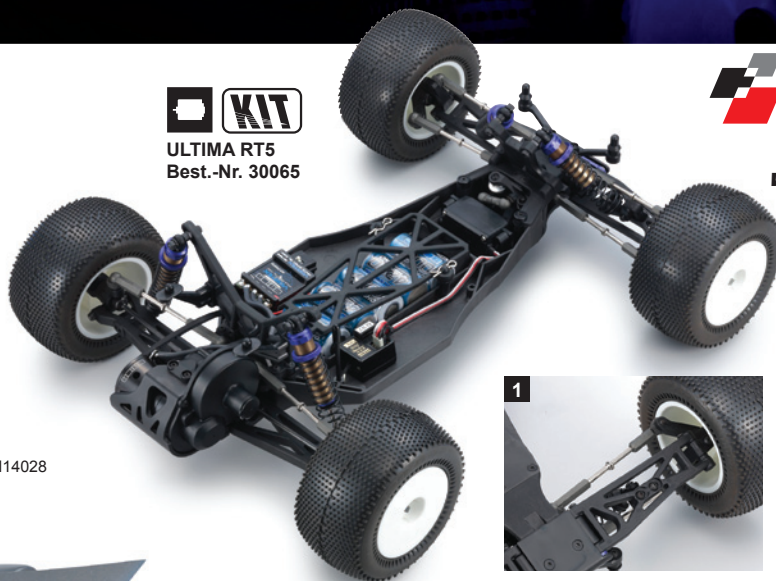

### Technische Daten

Länge: 405 mm; Breite: 330 mm; Höhe: 135 mm; Spur (v&h): 279,5 mm; Radstand: 286 mm; Felgen: Ø 50,5mm; Gewicht: 1.750 g



1. Durch die langen Querlenker an Vorder- und Hinterachse verfügt der RT5 über eine perfekte Straßenlage auf löchrigen Pisten. 2. Die Spurstangen und oberen Querlenker sind aus gehärteten Materialien gefertigt. Alle Parameter wie Spur, Sturz, Nachlauf und die Dämpfercharakteristik lassen sich mit wenigen Handgriffen einstellen. 3. Das leichtgängige Getriebe verfügt über einen speziell entwickelten Slipper, der den Antrieb wirksam vor Schlägen schützt. 4. Das Differential ist mit verschleißarmen, hoch belastbaren Karbid-Kugeln ausgestattet.

1:10 EP 2WD OffRoad Short Course Racing Truck  
**ULTIMA SC | ULTIMA SC-R**

**We are Short Course...!**

Short Course Racing gilt neben NASCAR Racing in den USA als die beliebteste Motorsport-Kategorie. Dabei fahren sogenannte Pro-Trucks auf einer unbefestigten Piste spannende Rennen gegeneinander aus. Die Trucks fahren unmittelbar gegeneinander, die Sieger kommen jeweils in die nächste Runde. Die Original-Boliden verfügen über mehr als 800 PS und setzen sich mit atemberaubenden V8-Gewitter publikumswirksam in Szene.

In den USA hat sich Short Course Racing innerhalb kürzester Zeit zur populärsten Rennserie entwickelt. Die Gründe liegen auf der Hand: Short Course Racing ist kostengünstig, robuste Technik, überschaubares Budget und der direkte Kampf Mann gegen Mann.

Mit dem Ultima SC hat KYOSHO eine besonders scharfe Waffe geschmiedet, um die Short Course Tracks der Welt zu erobern. Basierend auf der im Wettbewerb bereits sehr erfolgreichen Ultima-Serie, wird der Ultima SC als ReadySet mit dem Perfex-Fernsteuersystem KT-6 geliefert. Der Name Ultima steht seit über zwei Jahrzehnten für ausgefeilte Wettbewerbs-technik in der Wettbewerbsklasse 1/10 Elektro-OffRoad 2WD. Unzählige Titel führen die Ultimas ein und deklassierten die Konkurrenz. Daran hat sich bis heute nichts geändert...! Bereits mit dem Prototypen des Ultima konnte Jared Tebo auf dem CRCRC im Januar 2009 den zweiten Platz einfahren.

Der SC basiert auf dem Ultima RT5, er verfügt jedoch um einen 40mm längeren Radstand, der dem Modell seine gut kontrollierbaren Drift-Eigenschaften in schnellen Kurven verleiht. Die Truckreifen wurden speziell für Short Course Racing entwickelt und verleihen dem Ultima SC einen besonders stylischen Auftritt. Mit dem Ultima SC erwächst der etablierten Konkurrenz im Short-Course-Racing ein ernstzunehmender Gegner, der klar auf Erfolg programmiert ist.



**readysset**  
**ULTIMA SC ReadySet**  
 Best.-Nr. 30855

**Features**

- 1/10 EP 2WD SC-Truck mit Perfex-Fernsteuersystem KT-6
- Ausgelegt für LiPo-Car-Akkus und 6-7 zellige NiMH Racingpacks
- Hochauflösender KA15-Regler mit LiPo-Software
- Drehmomentstarker G20-Elektromotor
- Wannenchassis aus Carbon-Compound-Kunststoff
- Dreistufiges Getriebe mit Kegeldifferential
- Effiziente Kraftübertragung durch leichtgängigen Antriebsstrang
- Leichtgängige Öldruckstoßdämpfer mit großem Durchmesser
- Justierung der Federvorspannung über Rändelmutter
- Ausgefeiltes Aufhängungssystem mit innovativem Layout
- Slipper-Kupplung, von außen einstellbar
- Obere Querlenker und Spurstangen mit R/L-Gewinde
- Servosaver mit einstellbarem Ackermann-Effekt
- Zahlreiche Montagepunkte für die Dämpfer für komplexe Setups
- 12mm-Felgenaufnahme
- Variable Akkuposition für eine perfekte Chassisbalance
- Spezielle HighGrip-Truckreifen für Short Course Racing
- Robuste Karosserie mit 1mm Wandstärke



**ULTIMA SC-R**

Wettbewerbs-Version  
 mit zusätzlichen  
 Tuningteilen!

**KIT**  
**ULTIMA SC-R**  
 Best.-Nr. 30850

# ULTIMA SC



**Erforderliches Zubehör ReadySet**

- Ladegerät Advantage Clubman LiPo ORI30126
- 8x Mignon-Akku EZ 2100mAh ORI13503
- IBS LiPo Rocket Pack 7,4V 4.000mAh ORI14118

**Erforderliches Zubehör Kit**

- 2-Kanal RC-Anlage
- 1x Hi-Speed Servo Vortex Digital VDS-1009 ORI69024
- Carbon Molecular LiPo 7,4V / 5.400mAh ORI14028
- Vortex Race Spec Combo BL 7,5T Best.-Nr. ORI66017
- Charger Advantage Clubman LiPo Best.-Nr. ORI30126

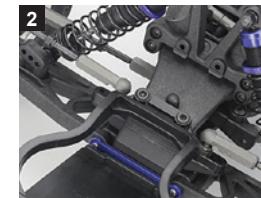

1. Das leichtgängige Getriebe verfügt über einen speziell entwickelten Slipper, der den Antrieb wirksam vor Schlägen schützt. 2. Die leichtgängige Vorderachsaufhängung verfügt über hochwertige Öldruckstoßdämpfer. Über eine Rändelmutter kann die Federvorspannung feinfühlig justiert werden. 3. Das Modell ist mit dem bewährten Perfex-Fernsteuersystem ausgestattet. Es können sowohl NiMH- als auch LiPo-Akkus im Modell eingesetzt werden. 4. Die HighGrip-Truckreifen wurden speziell für Short Course Racing entwickelt.

**Technische Daten**

Länge: 550 mm; Breite: 296 mm; Höhe: 197 mm; Spur (v&h): 274 mm; Radstand: 329,5 mm; Räder: Ø 110 mm; Gewicht: 2.000 g; Getriebeübersetzung: 11,2:1; Motor: G20

1:10 EP 2WD OffRoad Dune Buggy ReadySet

## ULTIMA DB



**readysset**

ULTIMA DB  
Best.-Nr. 30856



### Wild Boy

Der Ultima DB folgt dem Style der Dune Buggys und garantiert ultimativen Fahrspaß gepaart mit kompromissloser Performance. Basierend auf der im Wettbewerb bereits sehr erfolgreichen Technik der Ultima-Serie, wird der Ultima DB als ReadySet mit dem Perfix-Fernsteuersystem KT-6 geliefert. Der Name Ultima steht seit über zwei Jahrzehnten für ausgefeilte Wettbewerbs-technik in der Wettbewerbsklasse 1/10 Elektro-OffRoad 2WD. Unzählige Titel führen die Ultimas ein und deklassierten die Konkurrenz. Daran hat sich bis heute nichts geändert...! Der DB basiert auf dem Ultima SC, er verfügt jedoch über ein adaptiertes Fahrwerk mit großen Federwegen für unbefestigte Pisten. Die Truckreifen stammen aus dem Ultima SC und verleihen dem DB einen besonders stylischen Auftritt. Mit dem Ultima DB erhalten Sie den ultimativen Fun-Racer für zuverlässige und kompromisslose Performance im Gelände!

### Features

- 1/10 EP 2WD Dune Buggy mit Perfix-Fernsteuersystem KT-6
- Ausgelegt für LiPo-Car-Akkus und 6-7 zellige NiMH-Racingpacks
- Hochauflösender KA15-Regler mit LiPo-Software
- Drehmomentstarker G20-Elektromotor
- Wannenchassis aus Carbon-Compound-Kunststoff
- Dreistufiges Getriebe mit Kegeldifferential
- Effiziente Kraftübertragung durch leichtgängigen Antriebsstrang
- Leichtgängige Öldruckstoßdämpfer mit großem Durchmesser
- Justierung der Federvorspannung über Rändelmutter
- Ausgefeiltes Aufhängungssystem mit innovativem Layout
- Obere Querlenker und Spurstangen mit R/L-Gewinde
- Servosaver mit einstellbarem Ackermann-Effekt
- Zahlreiche Montagepunkte für die Dämpfer für komplexe Setups
- 12mm-Felgenaufnahme
- Variable Akkuposition für perfekte Chassisbalance
- Spezielle HighGrip-Truckreifen



### Erforderliches Zubehör

- Ladegerät Advantage Clubman LiPo ORI30126
- 8x Mignon-Akku EZ 2100mAh ORI13503
- IBS LiPo Rocket Pack 7,4V 4.000mAh ORI14118



1. Das leichtgängige Getriebe verfügt über einen speziell entwickelten Slipper, der den Antrieb wirksam vor Schlägen schützt. 2. Die leichtgängige Vorderachsaufhängung verfügt über hochwertige Öldruckstoßdämpfer. Über eine Rändelmutter kann die Federvorspannung feinfühlig justiert werden. 3. Das Modell ist mit dem bewährten Perfix-Fernsteuersystem ausgestattet. Es können sowohl NiMH- als auch LiPo-Akkus im Modell eingesetzt werden. 4. Die HighGrip-Truckreifen wurden speziell für den OffRoad-Einsatz entwickelt.

### Technische Daten

Länge: 457 mm; Breite: 296 mm; Höhe: 158 mm; Spur (v/h): 251 mm; Radstand: 329,5 mm; Reifen (v/h): Ø110x44 mm; Getriebeübersetzung: 11,2:1; Gewicht: 2.000g; Motor: G20

Passend für ZX-5, RB5, RT5, SC, SC-R, DB



Achsschenkel#hinten Offset 0.5mm  
Best.-Nr. LA-244-05



Gleitlageraufhaengung POM (8)  
Best.-Nr. LAW-32



Motorritzel, Stahl  
Best.-Nr. UM-316-325



Getriebekasten, Cfk-Composit  
Best.-Nr. UMW-504

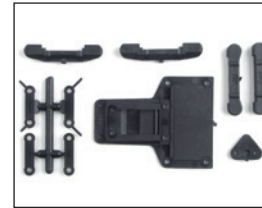

Chassis, hinten, Cfk-Composit  
Best.-Nr. UMW-505B



Chassisteile, hinten,  
Cfk-Composit  
Best.-Nr. UMW-506



Kugelkopf 4,8mm, lang  
Best.-Nr. UMW-508



Motorplatte  
Best.-Nr. UMW-509



Querlenkeraufnahme, Alu, hinten  
Best.-Nr. UMW-511

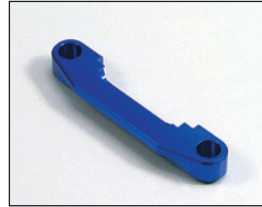

Querlenkeraufnahme, Alu, hinten  
Best.-Nr. UMW-512



Getriebezahnrads 26Z  
Best.-Nr. UMW-513



Querlenkeraufnahme Alu, breit,  
hinten, vorn  
Best.-Nr. UMW-514



Querlenkeraufnahme, Alu, breit,  
hinten, hinten  
Best.-Nr. UMW-515



Motorritzel, Stahl  
Best.-Nr. W-0117-0125

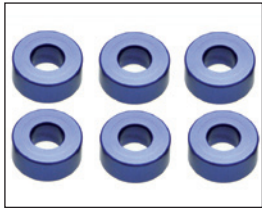

Scheiben, Alu, 3mm  
Best.-Nr. W-0143

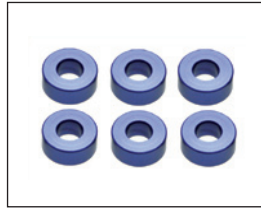

Scheiben, Alu, 3x7x2mm, blau  
Best.-Nr. W-0144

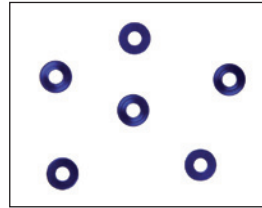

Scheiben, Alu, 3x7x1mm, blau  
Best.-Nr. W-0145



Federn (L=75mm)  
Best.-Nr. W-5198-60  
Best.-Nr. W-5198-65  
Best.-Nr. W-5198-70



Federn (L=55mm)  
Best.-Nr. W-5199-65  
Best.-Nr. W-5199-70  
Best.-Nr. W-5199-75



Kugeldifferentialfett 15g  
Best.-Nr. 96506

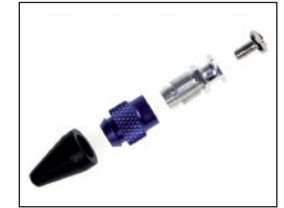

Antennenhalter, Alu  
Best.-Nr. 1710V

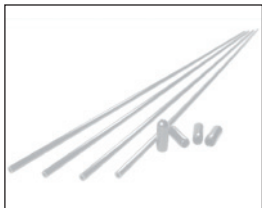

Antennenrohre, weiß  
Best.-Nr. 1705

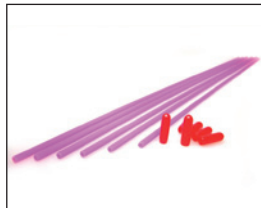

Antennenrohre, neonpink  
Best.-Nr. 1706

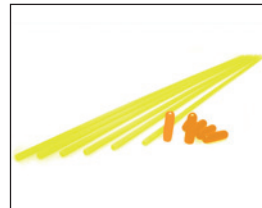

Antennenrohre, neongelb  
Best.-Nr. 1707



Antennenrohre, schwarz  
Best.-Nr. 1708

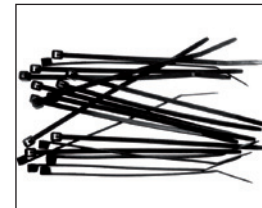

Kabelbinder 102mm  
Best.-Nr. 1700BK/KP/KY

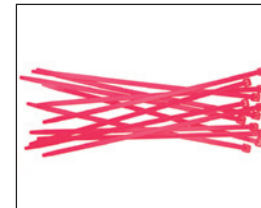

Kabelbinder 200mm  
Best.-Nr. 1702BK/KP/KY

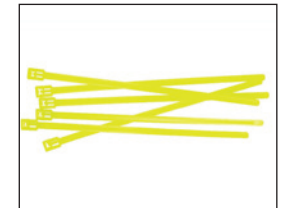

Kabelbinder, lösbar 245mm  
Best.-Nr. 1704 /-KP/-KY



**Passend für SC & DB**

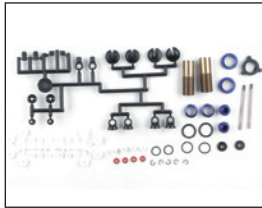

Triple-Stoßdämpfer  
Best.-Nr. W-5196V



Triple-Stoßdämpfer  
Best.-Nr. W-5198V



Kardanhalbwelle#84mm  
Best.-Nr. UMW-601



Kugeldifferential  
Best.-Nr. UMW-602



Team Orion Powermotor Katana  
Best.-Nr. ORI20056/7/8/9

**Passend für RB5 & RT5**



O-Ringe, gekerbt  
Best.-Nr. ORG03X  
Best.-Nr. ORG-03XR



Heckspoiler ARIES  
Best.-Nr. LA-241



Hauptzahnrad 48dp, 76 Zähne  
Best.-Nr. LA-206-76

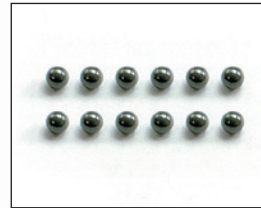

Kugeln 3/32, Keramik  
Best.-Nr. WBD-10



**Passend für RB5**

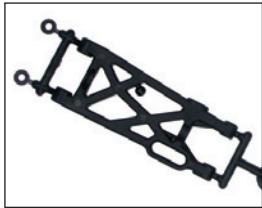

Querlenker (2)  
Best.-Nr. UM-503

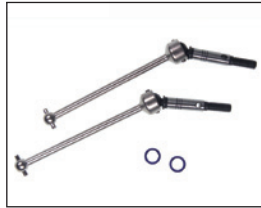

Kardanwellen  
Best.-Nr. UM-510



Dämpferbrücke, vorn  
CfK-Composit  
Best.-Nr. UMW-500



Radachsen ProLine  
Best.-Nr. UMW-502

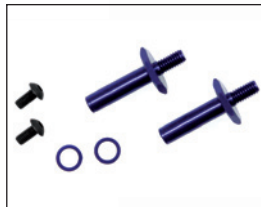

Radachsen, vorn, Alu  
Best.-Nr. UMW-507



1:8 Lite GP 4WD OffRoad Buggy ReadySet  
**DBX 2.0 2.4GHz**

EXTREME PURPOSE DESIGN  
**DBX 2.0**



**readysset**  
 DBX 2.0 ReadySet  
 Best.-Nr. 31098T2 (rot)

**readysset**  
 DBX 2.0 ReadySet  
 Best.-Nr. 31098T1 (blau)

**Features**

- Fahrfertig aufgebautes ReadySet
- Innovatives 2.4GHz-Syncro-Fernsteuersystem
- 4WD-Offroad-Buggy 1:8 Lite
- Verbesserter GXR-18SP-Motor mit Resonanzrohr
- 20 mm längeres Chassis als beim DBX
- Hochwertige Servos auf Gas/Bremse & Lenkung
- Verbesserte Pivotball-Aufhängung and Vorder- & Hinterachse
- BigBore-Öldruckstoßdämpfer
- Tank mit 105 ml für lange Fahrzeit
- 1:8-Spike-Reifen vom Inferno NEO
- Aerodynamische FREAK-Karosserie
- Spritzwassergeschützte RC-Box



**Technische Daten**  
 Länge: 475 mm; Breite: 300 mm; Höhe: 154 mm;  
 Spur (v/h): 246 mm; Radstand: 320 mm; Reifen  
 (v/h): 115 x 45 mm; Gewicht: 2.365 g; Motor:  
 GXR-18; Getriebeübersetzung: 12,88:1



**Erforderliches Zubehör**

- 4x Akku AA 2700 Best.-Nr. ORI13502
- Akku Receiver Pack 1700 Hump Best.-Nr. ORI12244
- Charger Advantage Clubman Best.-Nr. ORI30125
- CRF Fuel OffRoad 25% Nitro



**DBX 2.0 goes 2.4...!**

KYOSHO präsentiert den 1:8-Lite-4WD-Buggy DBX 2.0 mit dem neuen 2.4GHz-Fernsteuersystem. Dieses besteht aus dem Sender KT-200 Syncro und dem Empfänger KR-200. In diesem Boliden steckt die Erfahrung aus acht WM-Titeln im Offroad-Bereich. Er wird in der fahrfertigen ReadySet-Ausführung ausgeliefert. Das Herzstück des DBX 2.0 ist der weiterentwickelte GXR-18SP-Motor mit deutlich erhöhtem Drehmoment und höherer Drehzahl als beim Vorgänger. Der Zylinderkopf wurde für eine noch bessere Wärmeableitung design und sieht nicht nur dadurch cool aus. Auch die Pleuellwelle wurde optimiert und sorgt nun für eine noch höhere Drehzahl. In Verbindung mit dem hochwertigen Resonanzrohr liefert dieser Motor einen enormen Vortrieb.

Die Karosserie ist aerodynamisch perfekt auf das Chassis abgestimmt und verfügt über einen aggressiven Racing-Look! In Verbindung mit den weißen Felgen und dem schwarzen Spoiler, besticht der DBX 2.0 durch sein stylisches Auftreten. So gehen Performance und Optik Hand in Hand und machen den DBX 2.0 zur klaren Nummer eins in dieser Klasse!



1. Der DBX verfügt über breite Querlenker, die dem Fahrzeug ein stabiles Fahrverhalten in jeder Fahrsituation verleihen. Die Vorder- und die Hinterachse besitzen über Pivotball-Aufhängungen aus dem Wettbewerbssport. 2. Durch die großvolumigen BigBore-Öldruckstoßdämpfer verfügt der DBX auch im harten Terrain über eine perfekte Straßenlage. 3. Die Bremskraftverteilung zwischen Vorder- und Hinterachse kann stufenlos eingestellt werden. 4. Der drehmomentstarke GXR-18SP Mini-BigBlock ist serienmäßig mit einem Resonanzrohr ausgestattet.

1:10 EP Brushless 4WD OffRoad Buggy ReadySet  
**DBX VE 2.4GHz**

**DBXVE**



**Entdecke das „Wow-Gefühl“...!**

Der DBX VE wirkt bewusstseinsweiternd...! Das brandneu entwickelte, sensorlose Team Orion Vortex 10 Brushless-System ist ein regelrechter Treibsatz und verleiht dem Boliden Antriebsleistungen in noch nie zuvor gesehener Form. Dabei lässt sich die Leistung sehr feinfühlig und direkt dosieren. Im Fahrwerk des DBX VE steckt die Erfahrung aus acht WM-Titeln im Offroad-Bereich. Maximale Performance und Traktion im Gelände waren die oberste Maxime bei der Entwicklung dieses Offroad-Buggies.

Der DBX VE wird als 2.4GHz ReadySet mit dem Sender KT-200 Syncro geliefert. Das Herzstück des DBX VE ist die Team Orion Vortex Brushless Einheit, die dem Modell auch seinen Namen verleiht. Der Team Orion Vortex 10 Motor ist mit einer 3,17mm-Welle ausgestattet und verfügt über feine Verrippung zur perfekten Wärmeableitung. Der 2.800kV-Motor ist sensorlos und liefert eine maximale Drehzahl von 30.000 U/min. Die Ansteuerung des Motors erfolgt durch den brandneuen Team Orion Vortex Experience 2 Pro Regler, der speziell für Modelle im Maßstab 1/10 konzipiert worden ist. Der Regler verfügt über einen großzügig dimensionierten Lüfter, der während des Fahrbetriebs permanent aktiv ist.

**Features**

- 1/10 OffRoad Buggy mit Team Orion LiPo-Brushless-Antrieb
- ReadySet mit 2.4GHz KT-200-Fernsteuersystem
- Team Orion Vortex 10 Hi Power Brushless Motor 2.800 KV
- CNC-gefräste Motorhalterung für einfache Wartungsarbeiten
- Team Orion Vortex Experience 2 Pro Regler
- Konzipiert für Team Orion LiPo Rocket Packs und LiPo Molecular-Packs
- Permanenter Lüfterbetrieb des Reglers
- Bremsfunktion bei Verlust des Servosignals
  - Deans (Super Plug) Gold-Stecksystem
  - Hochleistungsservo für Lenkung
  - Permanenter, komplett kugelgelagerter Allradantrieb
  - Pivotball-Aufhängung an Vorder- und Hinterachse
    - BigSize-Öldruckstoßdämpfer
    - HighGrip-Spike-Reifen

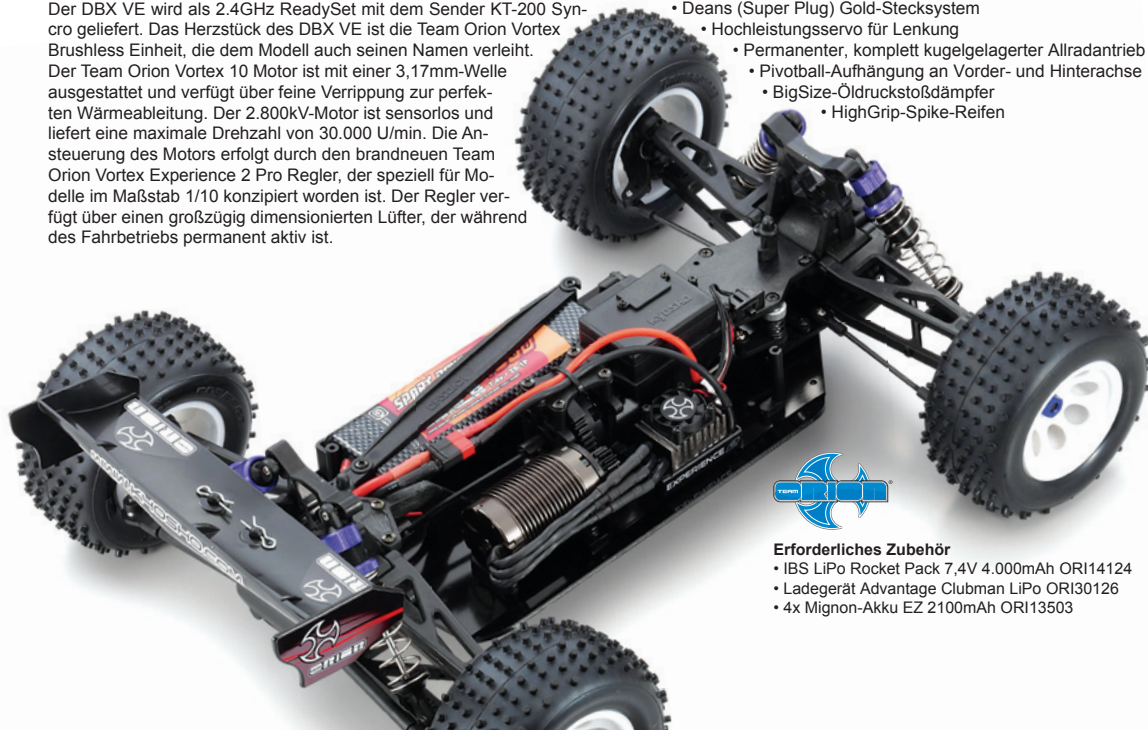

- Erforderliches Zubehör**
- IBS LiPo Rocket Pack 7,4V 4.000mAh ORI14124
  - Ladegerät Advantage Clubman LiPo ORI30126
  - 4x Mignon-Akku EZ 2100mAh ORI13503



**readysset**  
**DBX VE 2.4**  
**Best.-Nr. 30842S**

**Technische Daten**

Länge: 450 mm; Breite: 326 mm; Höhe: 150 mm; Spur (v/h): 274 mm; Radstand: 299 mm; Reifen (v/h): 110x56 mm; Gewicht ca.: 2.200 g; Motor: Vortex 10 BL 2.800 KV; Regler: Experience 2 Pro; Getriebeübersetzung: 10,9:1; Fernsteuersystem: KYOSHO Perflex KT-200



1. Der Team Orion VORTEX 10 Brushless-Motor verleiht dem DBX VE sein gigantisches Leistungspotential. Das Zahnflankenspiel kann sehr einfach mit zwei Schrauben justiert werden. 2. Der EXPERIENCE 2 Pro Regler ist mit einem permanent drehendem Lüfter ausgestattet. Die Anpassung an den Gasweg des Senders erfolgt automatisch. 3. Der Antrieb ist für 2s LiPo-Akkupacks ausgelegt. Alternativ können auch entsprechende NiMH-Akkus gefahren werden. 4. Die langen Querlenker verleihen dem DBX VE eine ruhige Straßenlage auf löchrigen Pisten. Die Öldruckstoßdämpfer verfügen über Rändelmutter mit Feingewinde, um die Federvorspannung der Dämpfer zu justieren.

1:10 GP 4WD OffRoad Racing Truck ReadySet

**DRT**



# DRT

### DRT - Desert Racing Truck

In diesem Boliden steckt die Erfahrung aus acht WM-Titeln im OffRoad-Bereich. Maximale Performance im Gelände war die oberste Maxime bei der Entwicklung dieses neuen Dampfhammers. Dabei herausgekommen ist ein wahres Geschoss, mit bärenstarker Leistung in der bekannten ReadySet-Qualität.

Das Herzstück des DRT ist der brandneue GXR-18 Mini-BigBlock-Powermotor. In Verbindung mit dem neuentwickelten Resonanzrohr liefert dieser Motor gnadenlosen Vortrieb aus jedem Drehzahlbereich heraus. Das Chassis ist aus hochwertigem Aluminium geätzt und bildet die verwindungsfreie Basis für diesen Racer. Vorder- und Hinterachse verfügen über ein komplett neu entwickeltes Layout und liefern die nötige mechanische Traktion, um die Leistung des GXR-18 auf die Piste zu bringen. Dabei sind die Vorder- und Hinterachse exakt identisch aufgebaut – ein klarer Pluspunkt für die Servicefreundlichkeit. Die Pivotball-Aufhängungen an Vorder- und Hinterachse stammen aus dem Wettbewerbsbereich und ermöglichen das Einstellen des Radsturzes ohne eine Demontage der Räder.



### Features

- 4WD OffRoad „Dampfhammer“
- Mini-BigBlock GXR-18-Motor mit Resonanzrohr
- Fahrfertig aufgebautes ReadySet mit Perfex-Fernsteuersystem KT-6
- Hochwertige Servos auf Gas-Bremse & Lenkung
- Permanenter, kugelgelagerter Allradantrieb
- BigSize-Öldruckstoßdämpfer
- Pivotball-Aufhängung an Vorder- und Hinterachse
- Xtra-Volume-Tank mit 103 ml für lange Fahrzeit
- High-Grip-Truckreifen
- Spritzwassergeschützte RC-Box



1. Vorder- und Hinterachse sind symmetrisch aufgebaut, um die Wartung des Modells zu vereinfachen. 2. Die Pivotball-Aufhängung ermöglicht das einfache Einstellen der Achsen mit wenigen Handgriffen. 3. Die leichtgängigen Achsaufhängungen verfügen über hochwertige Öldruckstoßdämpfer. Über eine Rändelmutter kann die Federvorspannung feinfühlig justiert werden. 4. Die High-Grip-Truckreifen garantieren perfekte Traktion im Gelände und verleihen dem DRT einen aggressiven Look.



DRT ReadySet  
Best.-Nr. 31082

### Technische Daten

Länge: 489 mm; Breite: 257 mm;  
Höhe: 170 mm; Spur (v/h): 215 mm;  
Radstand: 299 mm; Gewicht: 3.000 g;  
Motor: GXR-18; Getriebeübersetzung: 10,9:1



### Erforderliches Zubehör

- 8x Akku AA 2700 Best.-Nr. ORI13502
- Akku Receiver Pack 1700 Hump Best.-Nr. ORI12244
- Charger Advantage Clubman Best.-Nr. ORI30125
- CRF Fuel OffRoad 25% Nitro

1:10 EP/GP 4WD Monster Truck ReadySet  
**DMT VE | DMT GP 2.4GHz**



**Monstaaa-Power...!**

Der DMT löst bei Piloten und Zuschauern gleichermaßen euphorische Begeisterungstürme aus. Egal, ob Elektro- oder Verbrennerversion - der DMT überzeugt durch seine kompromisslose Performance in jeder Fahrsituation.

Die Elektroversion verfügt über das sensorlose Team Orion Vortex 10MT Brushless-System. Dieser Treibsatz verleiht dem Boliden Antriebsleistungen in noch nie zuvor gesehener Form. Dabei lässt sich die Leistung sehr feinfühlig und direkt dosieren. Die Verbrennerversion ist mit dem neuen GXR-18SP-Verbrennungsmotor ausgerüstet, der dem DMT einen deutlich geräuschvolleren Auftritt verleiht. Der Motor ist serienmäßig mit einem Resonanzrohr ausgestattet, das Anlassen des Motors erfolgt bequem durch einen Seilzugstarter.

Im Fahrwerk und im Antriebsstrang des DMT stecken die Erfahrung aus dem Monstertruck MFR und dem OffRoad-Buggy DBX. Dabei herausgekommen ist ein reinrassiger Monstertruck, der in seiner Klasse Maßstäbe setzt und die etablierte Konkurrenz das Fürchten lehrt.

**Features DMT GP**

- 1/10 GP 4WD Monstertruck ReadySet
- Innovatives 2.4GHz-Syncro-Fernsteuersystem
- Neuer GXR-18SP-Motor mit Resonanzrohr
- Tank mit 105 ml für lange Fahrzeit
- Pivotball-Aufhängung an Vorder- & Hinterachse
- BigBore-Öldruckstoßdämpfer aus dem MFR
- Identischer Aufbau von Vorder- und Hinterachse
- Permanenter, komplett kugelgelagerter Allradantrieb
- High-Grip-Monstertruckreifen mit verchromten Felgen
- Monster-Flow-Karosserie mit aufwändiger Grafik

**Features DMT VE**

- 1/10 EP 4WD Monstertruck ReadySet
- Ausgelegt wahlweise für 2s LiPo-Car-Akkus oder 6-7 zellige NiMH-Racingpacks
- Team Orion Vortex 10MT Racing Spec Regler
- Team Orion Vortex BL-Elektromotor
- BigBore-Öldruckstoßdämpfer aus dem MFR
- Pivotball-Aufhängung an Vorder- & Hinterachse
- Identischer Aufbau von Vorder- und Hinterachse
- Permanenter, komplett kugelgelagerter Allradantrieb
- High-Grip-Monstertruckreifen mit verchromten Felgen
- Monster-Flow-Karosserie mit aufwändiger Grafik



1. Der Team Orion VORTEX 10 Brushless-Motor verleiht dem DBX VE sein gigantisches Leistungspotential. Das Zahnflankenspiel kann sehr einfach mit zwei Schrauben justiert werden. 2. Der Drehmomentstarke GXR-18SP Mini-BigBlock ist serienmäßig mit einem Resonanzrohr ausgestattet.

# DMT VE

**Technische Daten DMT VE**  
 Länge: 485 mm; Breite: 385 mm; Höhe: 212 mm; Spur (v&h): 300 mm; Radstand: 320 mm; Räder: Ø145x80 mm; Motor: Vortex 10 Brushless; Regler: Vortex 10 MT; Akku: 2s LiPo oder 6-7 Zellen NiMH



**Erforderliches Zubehör DMT VE**  
 • IBS LiPo Rocket Pack 7.4V 4.000mAh ORI14124  
 • Ladegerät Advantage Clubman LiPo ORI30126  
 • 8x Mignon-Akku EZ 2100mAh ORI13503



**readysel**  
 DMT VE ReadySet  
 Best.-Nr. 30843

# DMT GP

**Technische Daten DMT GP**  
 Länge: 485 mm; Breite: 385 mm; Höhe: 212 mm; Spur (v&h): 300 mm; Radstand: 320 mm; Räder: Ø145x80 mm; Motor: GXR-18SP



**Erforderliches Zubehör DMT GP**  
 • 4x Akku AA 2700 ORI13502  
 • Akku Receiver Pack 1700 Hump ORI12244  
 • Charger Advantage Clubman ORI30125  
 • CRF Fuel OffRoad 25% Nitro



**readysel**  
 DMT GP 2.4GHz ReadySet  
 Best.-Nr. 31071

1:10 GP 4WD Rallyefahrzeug ReadySet

**DRX**

# DRX



#### Erforderliches Zubehör

- 8x Akku AA 2700 ORI13502
- Akku Receiver Pack 1700 Hump ORI12244
- Charger Advantage Clubman ORI30125
- CRF Fuel OffRoad 25% Nitro

#### DRX - The Rallye Experience...!

Und auch in diesem Boliden steckt die Erfahrung aus acht WM-Titeln im OffRoad-Bereich. Maximale Performance auf unterschiedlichsten Pisten war die oberste Maxime bei der Entwicklung dieses neuen Rallye-Fahrzeugs. Dabei herausgekommen ist ein wahres Geschoss, mit bärenstarker Leistung in attraktiver ReadySet-Ausführung - wir nennen es DRX...!

Das Herzstück des DRX ist der brandneue GXR-18 Mini-BigBlock-Powermotor. In Verbindung mit dem neu entwickelten Resonanzrohr liefert dieser Motor gnadenlosen Vortrieb aus jedem Drehzahlbereich heraus. Das Chassis ist aus hochwertigem Aluminium gefräst und bildet die verbindungsfreie Basis für diesen Racer. Vorder- und Hinterachse verfügen über ein komplett neuentwickeltes Layout und liefern die nötige mechanische Traktion, um die Leistung des GXR-18 auf die Piste zu bringen. Dabei sind die Vorder- und Hinterachse exakt identisch aufgebaut - ein klarer Pluspunkt für die Servicefreundlichkeit. Die Pivotball-Aufhängungen an Vorder- und Hinterachse stammen aus dem Wettbewerbsbereich und ermöglichen das Einstellen des Radsturzes ohne eine Demontage der Räder.

**readysset**  
DRX ReadySet



#### Technische Daten

Länge: 560 mm; Breite: 260 mm; Höhe: 187 mm;  
Spur (v/h): 215 mm; Radstand: 316 mm; Reifen (v/h): 93x38 mm; Gewicht: 2.600 g; Motor: GXR-18; Getriebeübersetzung: 8,86:1



1. Die Pivotball-Aufhängung ermöglicht das einfache Einstellen der Achsen mit wenigen Handgriffen. Die Felgenreiniger verhindern das Ansammeln von Schmutz innerhalb des Rades. 2. Der Aufbau ist besonders wartungsfreundlich. Vorder- und Hinterachse sind absolut baugleich. Die Querlenker für rechts und links sind ebenfalls baugleich. Zudem verfügen die Achsen über Pivotball-Aufhängungen aus dem Wettbewerbsport. 3. Der neu entwickelte, große Tank mit 103ml Fassungsvermögen ermöglicht Fahrzeiten von mehr als 10 Minuten. Die RC-Anlage ist perfekt geschützt in einer RC-Box untergebracht. 4. Die leichtgängigen Achsaufhängungen verfügen über hochwertige Öldruckstoßdämpfer. Über eine Rändelmutter kann die Federvorspannung feinfühlig justiert werden. 5. Der Drehmomentstarke GXR-18 Mini-BigBlock ist serienmäßig mit einem Resonanzrohr ausgestattet.

#### Features

- 1:10 GP 4WD OffRoad Rallye-Racer
- Mini-BigBlock GXR-18-Motor mit Resonanzrohr
- Fertigt aufbautes ReadySet mit Perflex-Fernsteuersystem KT-6
- Hochleistungs-Servos auf Gas-Bremse & Lenkung
- Permanenter, kugelgelagerter Allradantrieb

- Pivotball-Aufhängung an Vorder- und Hinterachse
- BigSize-Öldruckstoßdämpfer
- Xtra-Volume-Tank mit 103 ml für lange Fahrzeit
- High-Grip Rallye-Reifen
- Spritzwassergeschützte, abgedichtete RC-Box



Subaru Impreza WRC 2008  
Best.-Nr. 31042



Citroën C4 WRC  
Rallye de France Tour de Corse 2008  
Best.-Nr. 31043

Official Licensed Product.

© Copyrights and trademarks are used with permission of the owner.

Red Bull® Marks are licensed by Red Bull GmbH/Austria.

# TUNINGTEILE DBX / DRT DMT / DRX

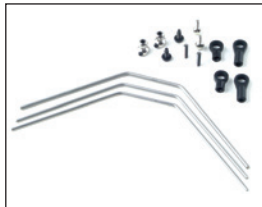

Stabilisator  
Best.-Nr. TRW-152



Antennenhalter, Alu  
Best.-Nr. 1710V

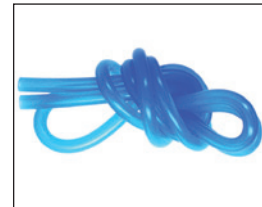

Silikonschlauch ID 2,4mm, blau  
Best.-Nr. 92213



Antennenrohre, schwarz  
Best.-Nr. 1708



Dämpferbefestigung  
Best.-Nr. IF-346-04 (Stahl)  
Best.-Nr. IF-346-04L (Alu)



BigBore Öldruckstoßdämpfer  
Best.-Nr. IF-470

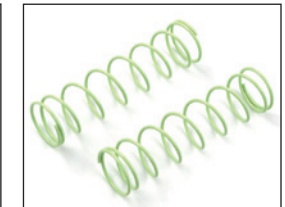

BigBore Federsatz  
Best.-Nr. IS-106-816 (H)  
Best.-Nr. IS-106-916 (M)  
Best.-Nr. IS-106-816 (S)



Stahlritzel, 46Z  
Best.-Nr. TRW-108-46



Motorritzel, 10-13Z  
Best.-Nr. TR-305-10~13



Luftfilter  
Best.-Nr. IF-345



Kupplungsbacken  
Best.-Nr. IFW-52

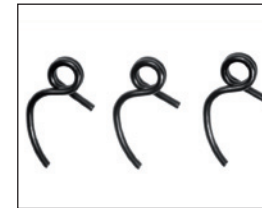

Kupplungsfedern  
soft / medium / hart  
Best.-Nr. IFW-53S/M/H

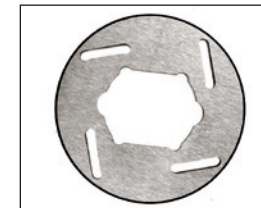

Brems Scheibe  
Best.-Nr. IFW-122



Tuning-Bremsbelag  
Best.-Nr. IFW-330



Kupplungsbacken, Alu  
Best.-Nr. IFW-339



Resonanzrohrset  
Best.-Nr. TRW-05



Motorhalterung SG-Welle  
Best.-Nr. TRW-104

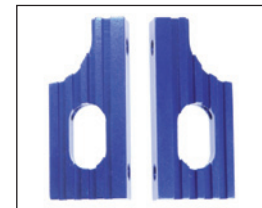

Motorhalterung, Alu  
Best.-Nr. VSW-03



Tuning-Chassis  
Best.-Nr. TRW-103



Kupplungsglocke 13/14/15Z  
Best.-Nr. 97035-13/14/15



Kupplungsglocke 12Z LB-Typ  
Best.-Nr. 97034-12B



Kardantriebswellen  
Best.-Nr. TRW-102



Federsatz  
Best.-Nr. TRW-101-1014  
Best.-Nr. TRW-101-9014  
Best.-Nr. TRW-101-9514



Teller- & Kegelrad, Stahl  
Best.-Nr. VSW-19



Öldruckstoßdämpfer  
Best.-Nr. TRW-105

# INFERNO MP9



**CODY KING** (links) gewann mit dem **Inferno MP9 TK12** die Weltmeisterschaft 2010 in Thailand und errang für **KYOSHO** den achten WM-Titel in dieser Klasse. **JARED TEBO** (rechts) war Topqualifier auf der WM und belegte den dritten Platz mit seinem **Inferno MP9 TK12**! Beide Piloten setzten die bewährten **Team Orion CRF-Motoren** ein!





# WINNER WORLD CHAMPIONSHIP 2010



1:8 GP 4WD OffRoad Buggy ReadySet

## INFERNO NEO



**readysset**  
INFERNO NEO ReadySet  
Best.-Nr. 31280T1

### Features

- KYOSHO Perfex-Fernsteuersystem KT-6
- Hochleistungs-Servos auf Gas & Lenkung
- Permanenter Allradantrieb, komplett kugelgelagerter Antriebsstrang
- Drei Differentialgetriebe
- BigBore-Öldruckstoßdämpfer
- Querlenker und Spurstangen mit R/L-Gewindestangen
- Neue Abstützstreben für Getriebekästen
- Fahrwerk mit komplexen Einstellmöglichkeiten für Spur, Sturz, Nachlauf und Dämpfercharakteristik
- GX-21BK-Hochleistungsmotor mit Seilzugstarter und Resonanzrohr
- HighGrip-OffRoad-Reifen, fertig verklebt mit Reifeneinlage und Felge
- Aerodynamisch optimierte Lexankarosserie, fertig lackiert und ausgeschnitten



### Erforderliches Zubehör

- 8x Akku AA 2700 ORI13502
- Akku Receiver Pack 1700 Hump ORI12244
- Charger Advantage Clubman ORI30125
- CRF Fuel OffRoad 25% Nitro

### Top-Performance zum Hammerpreis!

Mit dem Neo setzt KYOSHO die Erfolgsgeschichte der Inferno-Serie fort. Dabei spricht der Neo nicht die professionellen Wettbewerbsfahrer, sondern den anspruchsvollen Freizeit-Piloten an, der ausgefeilte Technik und maximale Performance verlangt. In sämtlichen Modellen der Inferno-Serie, steckt die Erfahrung aus acht WM-Titeln. So bietet der Neo maximale Performance und eine Top-Ausstattung, die Sie bei unseren Mitbewerbern in dieser Klasse vergeblich suchen werden...!

Die Faszination beginnt bereits mit dem Öffnen der attraktiv gestalteten Verpackung. Das Modell wird fahrfertig aufgebaut als ReadySet mit dem hochwertigen KYOSHO Perfex-Fernsteuersystem KT-6 geliefert. Zur Umsetzung der Steuerbefehle sind zwei KS-102BK-Hochleistungs-Servos eingebaut, die durch hohe Stellgeschwindigkeit und massive Stellkraft glänzen.

Der komplett kugelgelagerte Antriebsstrang wird durch den GX-21BK-Hochleistungsmotor mit bärenstarker Kraft versorgt. Krümmer und Resonanzrohr sind serienmäßig im Lieferumfang enthalten.

Die Kraftverteilung erfolgt über drei Differentialgetriebe an alle vier Räder. So besticht der Neo mit kompromissloser Traktion in jedem Gelände. Damit die Leistung kontrollierbar bleibt, ist das Modell mit einer Zwei-Scheiben-Rennbremsanlage ausgestattet. So lässt sich die Bremskraftverteilung zwischen Vorder- und Hinterachse feinfühlig einstellen.

Riesige Federwege, Einzelradaufhängung an doppelten Querlenkern und eine maximale Bodenfreiheit kennzeichnen das Fahrwerk des Neo. Dabei kommen die neuen BigBore-Öldruckstoßdämpfer zum Einsatz, die extrem langlebig sind und dem Modell bei weiten Sprüngen exzellente Fahrstabilität verleihen. Die oberen Querlenker und die Spurstangen sind mit R/L-Gewindestangen ausgestattet, so dass das Einstellen dieser Parameter im Handumdrehen erfolgt. Die Getriebekästen verfügen über neue Abstützungen, die die Kräfte optimal in das Chassis einleiten.

Der Baukasten enthält einen kompletten Radsatz einschließlich Reifen und Reifeneinlagen. Die Felgen des Neo stammen vom Inferno MP9. Alles ist bereits fertig verklebt und am Modell montiert. Im KYOSHO-Zubehörprogramm stehen darüber hinaus noch zahlreiche OffRoad-Reifen mit unterschiedlichem Profil und verschiedener Härte zur Auswahl.

Mit dem Inferno Neo baut KYOSHO den Vorsprung durch Technik im Bereich 1/8 OffRoad weiter aus und legt die Messlatte für die Konkurrenz nochmals höher. So ist der Inferno Neo derzeit die erste Wahl, um auf hohem Niveau und überschaubarem Budget in die Klasse 1/8 Off Road einzusteigen.

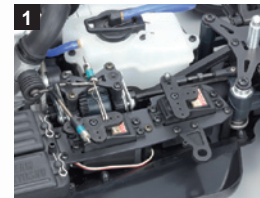

1. Die verwindungssteife Radioplatte garantiert den festen Sitz der Servos im Chassis. Sie verfügt zudem über einen seitlichen Transponderhalter. 2. Die Doppelscheibenbremse kann für Vorder- und Hinterachse getrennt eingestellt werden, um die Bremskraftbalance optimal einzustellen. 3. Die RC-Box besteht aus zwei wasser- und staubdichten Kompartments für den Empfänger und den Akku. 4. Vorder- und Hinterachse verfügen über eine Abstützstrebe, um das Chassis noch verwindungssteifer und haltbarer zu machen. 5. Die leichtgängigen Achsaufhängungen verfügen über hochwertige Öldruckstoßdämpfer.

### Technische Daten

Länge: 496 mm; Breite: 307 mm; Höhe: 189 mm; Spur (v): 258 mm; Spur (h): 261 mm; Radstand: 325,5 mm; Reifen (v/h): Ø116x44 mm; Gewicht: 3.400 g; Motor: GX-21BK; Getriebeübersetzung: 11,70:1



1:8 GP 4WD OffRoad Buggy ReadySet

## INFERNO NEO RACE SPEC 2.4

# INFERNO NEO RACE SPEC

### Race Spec 2.4 - das ReadySet mit Wettbewerbsambitionen!

Mit dem Inferno Neo Race Spec führt KYOSHO ein neues Qualitätsniveau in der Klasse der ReadySets ein. Neben einem zeitgemäßen 2.4GHz-Fernsteuersystem mit LC-Display, verfügt der Race Spec über einen hochwertigen Rennmotor und weitere Features, die sonst nur bei hochpreisigen Wettbewerbsmodellen zu finden sind.

So spricht der Neo Race Spec nicht ausschließlich die professionellen Wettbewerbsfahrer an, sondern auch den anspruchsvollen Freizeit-Piloten, der ausgefeilte Technik und maximale Performance zum fairen Preis fordert. In sämtlichen Modellen der Inferno-Serie, steckt die Erfahrung von acht WM-Titeln. So bietet der Neo Race Spec maximale Performance und eine Top-Ausstattung, die Sie bei unseren Mitbewerbern in dieser Klasse vergeblich suchen werden...!

#### Features

- ReadySet mit KYOSHO Perflex Syncro KT-201 2.4GHz-Fernsteuersystem
- KE-25 Xtreme-Power-Motor
- Neues Xtreme-Power-Resonanzrohr
- Gehärtete Chassisplatte
- Hochleistungs-Servos auf Gas & Lenkung
- Permanenter Allradantrieb, komplett kugelgelagerter Antriebsstrang
- Drei Differentialgetriebe
- BigBore-Öldruckstoßdämpfer
- Querlenker und Spurstangen mit R/L-Gewindestangen
- Neue Abstützstreben für Getriebekästen
- Fahrwerk mit komplexen Einstellmöglichkeiten für Spur, Sturz, Nachlauf und Dämpfercharakteristik



INFERNO NEO RACE SPEC 2.4  
ReadySet  
Best.-Nr. 31682

#### Technische Daten

Länge: 496 mm; Breite: 307 mm; Höhe: 189 mm; Spur (v): 258 mm; Spur (h): 261 mm; Radstand: 325,5 mm; Reifen (v/h): Ø116x44 mm; Gewicht: 3.400 g; Motor: KE-25; Getriebeübersetzung: 11,70:1



1. Vorder- und Hinterachse verfügen über neu entwickelte BigBore-Öldruckstoßdämpfer. Durch das große Volumen der Dämpfer bleibt das Dämpfungsverhalten über einen langen Zeitraum konstant. 2. Der neue KE-25 Xtreme-Power Motor verfügt über ein besonders hohes Drehmoment und lineare Leistungsentfaltung. 3. Die Anlenkung des Servoservers verfügt über massive Gewindestangen mit Rechts-Linksgewinde, die sich im härtesten Wettbewerbsinsatz bewährt haben. 4. Die RC-Box verfügt über zwei Compartments, in denen der Empfänger und der Empfängerakku geschützt unetgebracht sind.



#### Erforderliches Zubehör

- 4x Akku AA 2700 ORI13502
- Akku Receiver Pack 1700 Hump ORI12244
- Charger Advantage Clubman ORI30125
- CRF Fuel OffRoad 25% Nitro



1:8 GP 4WD OffRoad Wettbewerbs-Buggy  
**INFERNO MP9 | TKI2**

**KYOSHO**  
**MotorSports**  
[www.kyosho-webstore.de](http://www.kyosho-webstore.de)

Inferno MP9 TKI2 - der amtierende Weltmeister 2010/11!

Mit dem Inferno MP9 TKI2 hat KYOSHO zu alter Stärke zurückgefunden. Mit dem Gewinn des achten WM-Titels hat das KYOSHO-Team erneut seine Extraklasse bewiesen und das Potential des TKI2 eindrucksvoll demonstriert.

Der TKI2 ist die logische Weiterentwicklung des wettbewerbserprobten MP9-Chassis. Mit der Basis-Version des MP9 entstand eine radikale Neuentwicklung, die konstruktiv völlig neue Wege verfolgte als bisherige OffRoad-Buggys. Ziel der Entwicklung war es, ein Modell zu entwerfen, das in allen Bereichen den derzeit technisch machbaren Stand widerspiegelt. Dabei wurde jedes noch so winzige Detail überprüft und konsequent modifiziert. Der bisherige MP9 hat die gesteckten Ziele klar erreicht, mit dem TKI2 werden sie um Längen übertroffen.

Mit dem MP9 TKI2 bieten wir Ihnen das **WELTMEISTERMODELL** der allerneuesten HiEnd-Generation, das aus dem Baukasten heraus 100% siegfähig ist! Durch die Vielzahl von echten Innovationen und die herausragende Fertigungs- und Materialqualität, ist der MP9 TKI2 die derzeit schärfste Waffe für die Klasse 1/8 OffRoad. Wer kann schon behaupten, dass er den Weltmeister fährt...?



 **INFERNO MP9 TKI2**  
 Best.-Nr. 31785

 **INFERNO MP9 TKI2 SPEC A (VORMONTIERT)**  
 Best.-Nr. 31784

**2010-2011 IFMAR 1/8 OFF-ROAD WORLD CHAMPION**  
 Der 8-fache Weltmeister!

**CODY KING**  
**IFMAR WORLD CHAMPION 2010**



**Erforderliches Zubehör**

- 2-Kanal RC-Anlage
- Motor CRF Alpha 21 ABI Buggy 5-Port m. Resorrohr Best.-Nr. ORI80680
- Akku Receiver Pack 1900 Hump Best.-Nr. ORI12254
- Servo Vortex Digital VDS-HV-2612 Best.-Nr. ORI68012
- Servo Vortex Digital VDS-HV-1609 Best.-Nr. ORI68011
- CRF Fuel OffRoad 25% Nitro
- Startbox 1/8
- AKA-Reifen



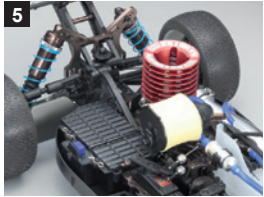
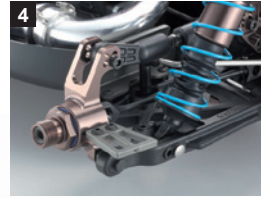
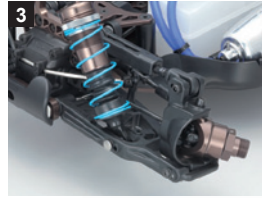
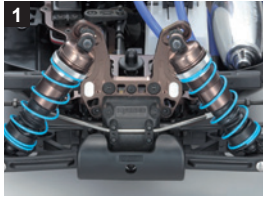

1. Der TKI2 verfügt über neuentwickelte Öldruckstoßdämpfer mit Feingewinde zur Justierung der Federvorspannung. Darüber hinaus besitzen die Dämpfer schräg gebohrte Kolbenplatten, die das Ansprechverhalten weicher gestalten. 2. Das gesamte Modell ist ohne E-Clipse aufgebaut. Dies erhöht die Standfestigkeit und verringert den Wartungsaufwand. 3. Die Vorderachse verfügt über zahlreiche Einstellmöglichkeiten aller Fahrwerksparameter. Beide Achsen sind serienmäßig jeweils mit einem Stabilisator ausgestattet. 4. Die Hinterachse verfügt über neue Aluminium-Radträger mit kurzen Armen. Ebenso ist die Hinterachse des TKI2 serienmäßig mit einer Querlenkerstiftaufnahme aus Aluminium ausgestattet. 5. Ebenfalls neu am TKI2 ist das Luftfilter-Design in flacher Bauweise mit Snap-Lock-Verschluss.

#### Features

- Wettbewerbs-OffRoad-Buggy der allerneuesten Generation
- Permanenter Allradantrieb
- 3 Differentialgetriebe
- Zentrierte und optimierte Massenverteilung
- Gesamter Aufbau ohne E-Clipse
- Extrem leichter Antriebsstrang
- Hohe Grundschnelligkeit mit Standard-Setup
- Einfache Einstellung des Nachlaufs an Vorder- & Hinterachse
- High-Capacity-Mitteldifferential
- Stahl-Bremsscheibe
- Schmutz-Protektoren an der Hinterachse
- Neue RC-Box mit Kabelkanal
- Neues Tank-Design mit optimiertem Griff
- Maximale Haltbarkeit durch ausgesuchte, hochwertige Materialien
- Besonders wartungsfreundlicher Aufbau
- Gesamter Aufbau des Modells ohne(!) E-Clipse

#### Neuerungen in der TKI2-Version

- Neue Öldruckstoßdämpfer mit Feingewinde zur Justierung der Federvorspannung
- Schräg gebohrte Kolbenplatten
- Neue Aluminium-Radträger an der Hinterachse mit kurzem Arm
- Serienmäßig mit Querlenkerstiftaufnahme aus Aluminium an der Hinterachse
- Neues Luftfilter-Design in flacher Bauweise mit Snap-Lock-Verschluss
- Neue Karosserie im Airflow-Design für maximale Stabilität bei weiten Sprüngen
- Besonders leichte Dish-Felgen für maximale Agilität
- Serienmäßig mit Aluminium-Bolzen für Radioplatte und Heckflügel
- Neue Gelenkkugeln zur Sicherung der Kugelformen gegen herauspringen

**KYOSHO**  
**MotorSports**  
[www.kyosho-webstore.de](http://www.kyosho-webstore.de)

# Inferno MP9 TKI2

#### Technische Daten

Länge: 490 mm; Breite: 307 mm;  
Höhe: 180 mm; Radstand: 325 mm;  
Bodenfreiheit ca.: 28 mm; Spur  
(v&h): 254 mm; Reifen AKA (v&h):  
120x45 mm; Getriebeübersetzung:  
11,70:1; Gewicht: 3.300 g; Motor:  
3,5 cm<sup>3</sup>



**AKA**  
World Class Products by World Champions

**TEAM ORION**

#### THE WINNING COMBINATION!

Die Entwicklung des Inferno MP9 erfolgte in enger Zusammenarbeit mit unserem Motoren- & Elektronik-Partner Team Orion sowie unserem Reifen-Partner AKA. Der Inferno MP9 ist speziell auf die Komponenten dieser beiden Hersteller abgestimmt. So ist es nicht verwunderlich, dass der WM-Titel mit einem Team Orion CRF-Motor und AKA-Reifen errungen worden ist.



Nach der überaus erfolgreichen Einführung des Inferno MP9 TKI2, präsentiert sich nun der HiTech-Bolide in einer schlankeren Version für den ambitionierten Racer mit hohen Ansprüchen. Gerade diese Zielgruppe hat sich ein Fahrzeug gewünscht, das maximale Racing-Performance zu einem überschaubaren Budget ermöglicht.

Der MP9 ist ein reinrassiger 1/8 OffRoad-Buggy, der über einen leichtgängigen Allradantrieb verfügt. Im Antriebsstrang sitzen 3 Differentialgetriebe, die die Motorleistung an die Räder verteilen. Das Chassis ist ausgelegt für den Einsatz von 3,5cm<sup>3</sup>-Hochleistungsmotoren wie z.B. den Team Orion Alpha 21 OffRoad-Motor. Die BigBore-Öldruckstoßdämpfer in M-Size sind aus hochwertigem Aluminium gefertigt und verliehen dem MP9 seine perfekte Traktion im Gelände. Die Chassisplatte ist aus 3,5mm dickem 7075-Aluminium CNC-gefräst und bildet die torsionssteife Basis des Bolides. Sämtliche Fahrwerksparameter lassen sich individuell einstellen, um das Modell an jede nur erdenkliche Piste anzupassen. Dabei verfügt der MP9 aus dem Baukasten heraus bereits mit dem Standard-Setup über eine hervorragende Grundschnelligkeit. Die aerodynamische Formgebung der Karosserie wurde im Windkanal entwickelt, um die maximale aerodynamische Effizienz im Zusammenspiel mit dem Heckspoiler zu erzielen. Die perfekte Aerodynamik spürt der Fahrer bei weiten Sprüngen mit hoher Geschwindigkeit. Hier glänzt der MP9 mit unglaublich stabilen und gut kontrollierbaren Flugeigenschaften!



**KIT**  
**INFERNO MP9**  
Best.-Nr. 31783

1:8 EP Brushless 4WD OffRoad Buggy ReadySet

## INFERNO VE



**readysset**  
INFERNO VE ReadySet  
Best.-Nr. 30875



# INFERNO VE

### The Future is now...!

Mit dem Inferno VE beginnt eine neue Zeitrechnung in der Klasse 1/8 OffRoad. In Zusammenarbeit mit dem renommierten Hersteller Team Orion ist ein völlig neuer 1/8 OffRoad-Racer entstanden, der alle bisherigen Leistungsgrenzen sprengt. Durch den Einsatz modernster LiPo-Brushless-Technologie, steht im Inferno VE spürbar mehr Leistung zur Verfügung als mit herkömmlichen Verbrennungsmotoren. Zudem wird das Handling spürbar einfacher, da aufwändige Einstellarbeiten am Motor entfallen. Ölige Verbrennungsrückstände und Motorlärm gehören ebenfalls der Vergangenheit an. Somit passt sich der Inferno VE dem gestiegenen Umweltbewusstsein der RC-Car-Szene an und überzeugt durch einen zeitgemäßen Antrieb!

Der Inferno VE wird als ReadySet mit dem bewährten Perfix KT-6 Fernsteuersystem geliefert. Das Herzstück des Inferno VE ist die Team Orion Vortex Brushless-Einheit, die dem Modell auch seinen Namen verleiht. Der Team Orion Vortex 8 HiPower-Brushless-Motor ist mit einer 5mm-Welle ausgestattet und verfügt über feine Verrippung zur perfekten Wärmeableitung. Der 2.000kV-Motor ist sensorlos und liefert eine maximale Drehzahl von 30.000 U/min. Die Ansteuerung des Motors erfolgt durch den brandneuen Team Orion Vortex 8 Regler für 1/8 Buggys. Der Regler verfügt über einen großzügig dimensionierten Lüfter, der während des Fahrbetriebs permanent aktiv ist. So werden unerwünschte Temperaturspitzen an den elektronischen Bauteilen wirksam vermieden. Der Vortex 8 Regler verfügt über eine Unterspannungsabschaltung, die programmiert werden kann. Ebenso sind die Bremse und der Betriebsmodus (nur vorwärts / vorwärts - Bremse - rückwärts) programmierbar.

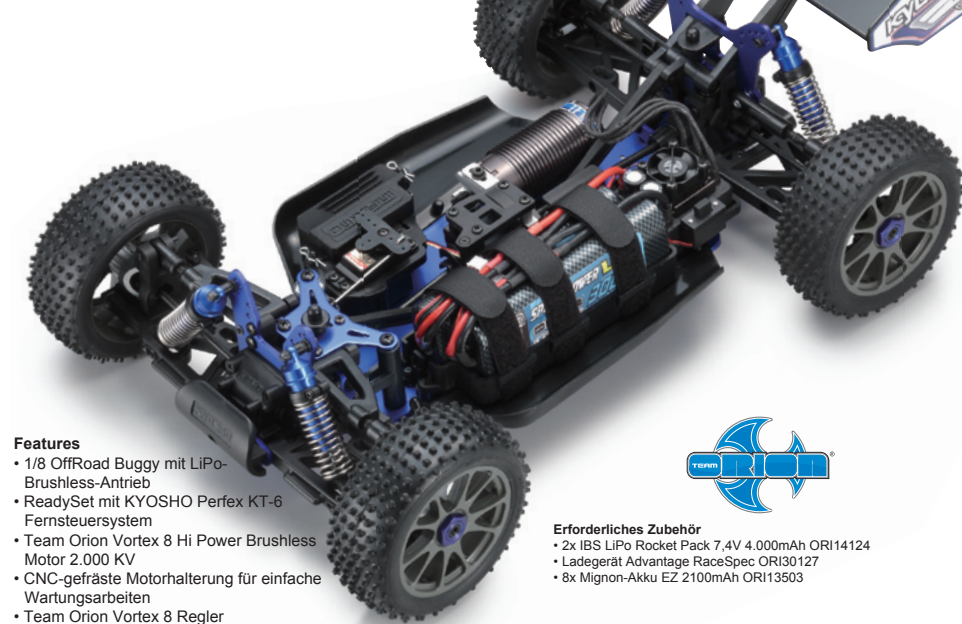

### Features

- 1/8 OffRoad Buggy mit LiPo-Brushless-Antrieb
- ReadySet mit KYOSHO Perfix KT-6 Fernsteuersystem
- Team Orion Vortex 8 Hi Power Brushless Motor 2.000 KV
- CNC-gefräste Motorhalterung für einfache Wartungsarbeiten
- Team Orion Vortex 8 Regler
- Konzipiert für Team Orion LiPo Rocket Packs
- Permanenter Lüfterbetrieb
- Überlastschutz
- Bremsfunktion bei Verlust des Servosignals
- Steckbares Schalter-Modul
- Super Deans (Super Plug) Gold-Stecksystem
- BEC-Stromversorgung 6,0V / 4A
- Permanenter Allradantrieb, komplett kugellagerter Antriebsstrang
- Differentialgetriebe mit Schrägverzahnung

vorn und hinten

- Hauptzahnrad und Motorritzel aus gehärtetem Stahl
- Abdeckung für hintere Kardanwelle
- Kunststoff-Chassisabstützungen an Vorder- & Hinterachse
- Querlenker und Spurstangen mit R/L-Gewinde
- Vorderachse mit Kardanwellen
- Hochwertige Öldruckstoßdämpfer aus Aluminium

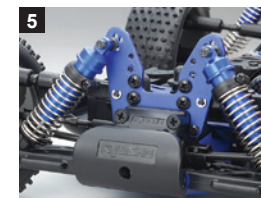
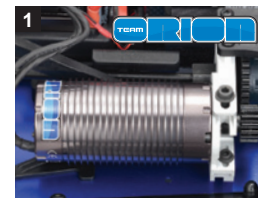

1. Der Team Orion Vortex 8 Brushless-Motor mit 2000kV ist das Kraftwerk im Inferno VE. 2. Der Vortex 8 Brushless-Regler verfügt über einen permanent drehenden Lüfter und erkennt automatisch die Zellenzahl, um die Akkus vor einer Tiefentladung zu schützen. 3. Der Betrieb des Modells kann wahlweise mit NiMH- oder LiPo-Akkus erfolgen. Für die maximale Antriebsleistung sind zwei LiPo-Packs mit jeweils 7,4V erforderlich. 4. Das Fahrwerk kann komplett eingestellt werden über Spur, Sturz, Nachlauf und Dämpfercharakteristik. 5. Die Vorderachse ist mit Kardangelenkwellen ausgestattet, um maximale Laufruhe und Leichtgängigkeit im Antriebsstrang zu erzielen. 6. Die neue Karosserie wurde im Windkanal entwickelt, um maximalen Abtrieb bei minimalem Luftwiderstand zu erzielen. So verfügt der neue Body über maximale aerodynamische Effizienz.

### Technische Daten

Länge: 496 mm; Breite: 307 mm; Höhe: 189 mm; Spur (v): 258 mm; Spur (h): 261 mm; Radstand: 323-328 mm; Reifen (v/h): 116x42 mm; Gewicht: 3.550-3750 g

1:8 EP Brushless 4WD OffRoad Buggy ReadySet

## INFERNO VE RACE SPEC 2.4



# INFERNO VE RACE SPEC

### Technische Daten

Länge: 490 mm; Breite: 307 mm; Höhe: 180 mm; Radstand: 325 mm; Spur (v&h): 254 mm; Getriebeübersetzung: 12,6:1; Gewicht ca.: 3.750 g; Motor: Brushless



1. Der Antriebsmotor sitzt in einer großzügig dimensionierten, CNC-gefrästen Motorhalterung, die ein perfektes einstellen des Zahnflankenspiels ermöglicht. 2. Die neue Empfängerbox wurde an das geänderte Chassislayout angepasst und fügt sich nahtlos ein in das kompakte Chassisdesign. 3. Vorder- und Hinterachse verfügen über neu entwickelte BigBore-Öldruckstoßdämpfer. Durch das große Volumen der Dämpfer bleibt das Dämpfungsverhalten über einen langen Zeitraum konstant. 4. Vorder- und Hinterachse sind mit Stabilisatoren ausgestattet, die die Rollneigung des Fahrzeugs verringern.

### VE Race Spec - The next Generation meets 2.4GHz!

Mit dem Inferno VE Race Spec bietet KYOSHO ein ReadySet der Superlative an. Das wettbewerbserprobte Inferno VE Chassis verfügt über neu entwickelte BigBore-Öldruckstoßdämpfer, die im harten Wettbewerbsinsatz ein gleichbleibendes Dämpfungsverhalten garantieren. Zudem verfügt der Race Spec über neue Stabilisatoren an Vorder- und Hinterachse, um die Rollneigung des Fahrzeugs wirksam zu kontrollieren. Als weitere Besonderheit ist das Race Spec ReadySet mit dem neuen Perflex Syncro KT-201 2.4GHz-Fernsteuersystem ausgestattet. Dabei verfügt der Sender über ein LC-Display, das alle relevanten Informationen während des Fahrbetriebs anzeigt.

In Zusammenarbeit mit dem renommierten Hersteller Team Orion ist erneut ein überragender 1/8 OffRoad Racer entstanden, der alle bisherigen Leistungsgrenzen sprengt. Durch den Einsatz modernster LiPo-Brushless-Technologie, steht im Inferno VE Race Spec spürbar mehr Leistung zur Verfügung als bei herkömmlichen OffRoad-Buggies.

Der Baukasten enthält einen kompletten Radsatz einschließlich Reifen und Reifeneinlagen. Alles ist bereits fertig verklebt und am Modell montiert. Im AKA-Zubehörprogramm stehen darüber hinaus noch zahlreiche OffRoad-Reifen mit unterschiedlichem Profil und verschiedener Härte zur Auswahl. So ist der VE Race Spec das erste ReadySet mit klaren Wettbewerbsambitionen!

### Features

- 1/8 OffRoad Buggy mit LiPo-Brushless Antrieb aus dem Hause Team Orion
- ReadySet mit KYOSHO Perflex Syncro KT-201 2.4GHz-Fernsteuersystem
- BigBore Öldruckstoßdämpfer
- Stabilisatoren an Vorder- und Hinterachse
- Super-High-Grip-Reifen auf MP9-Felge
- Team Orion Vortex 8 Hi Power Brushless Motor 2.000 KV
- CNC-gefräste Motorhalterung für einfache Wartungsarbeiten
- Team Orion Experience 8 Regler
- Konzipiert für Team Orion LiPo Rocket Packs
- Permanenter Lüfterbetrieb
- Überlastschutz
- Bremsfunktion bei Verlust des Servosignals
- Super Deans (Super Plug) Gold-Stecksystem
- BEC-Stromversorgung 6,0V / 4A
- Permanenter Allradantrieb, komplett kugelgelagerter Antriebsstrang
- Differentialgetriebe mit Schrägverzahnung vorn & hinten
- Hauptzahnrad und Motorritzel aus gehärtetem Stahl



**readysset**

INFERNO VE RACE SPEC 2.4GHz  
ReadySet  
Best.-Nr. 30876



- Erforderliches Zubehör
- 2x IBS LiPo Rocket Pack 7,4V 4.000mAh ORI14124
  - Ladegerät Advantage RaceSpec ORI30127
  - 4x Mignon-Akku 2700mAh ORI13502

1:8 GP 4WD OffRoad Wettbewerbs-Truggy

# INFERNO ST-RR



## Inferno ST-RR™

**KYOSHO**  
**MotorSports**  
[www.kyosho-webstore.de](http://www.kyosho-webstore.de)

### Deutscher Truggy-Champion 2010!

Der Beste seiner Klasse wird noch besser...! In der heiß umkämpften TRUGGY-Klasse gilt der Inferno ST-RR bis heute als die Referenz! Der ST-RR ist das Resultat einer konsequenten Entwicklungsarbeit. In zahlreichen Tests auf allen Kontinenten hat das Entwicklerteam um Yuichi Kanai versucht, Gutes noch besser zu machen. Und das Ergebnis weiß zu begeistern! Der Inferno ST-RR wurde an einer Vielzahl von Punkten verbessert und optimiert, um eine unvergleichliche Performance und Stabilität zu erzielen. Die hohe Haltbarkeit und sein unglaubliches Leistungspotential machen ihn zur ersten Wahl für den Wettbewerbseinsatz in der Rennsportklasse TRUGGY! Sie werden derzeit KEINE Alternative zu diesem Top-Truggy finden...!

### Features

- HighEnd-Wettbewerbs-Truggy für den professionellen Einsatz
- Langer Radstand für stabiles Fahrverhalten
- BigBore-Shocks mit gleichbleibendem Dämpfungsverhalten
- Neue, leichtere Kardantriebswellen
- Niedriger Massenschwerpunkt durch tiefen Sitz aller Komponenten
- Längere Abstützstreben
- 3,5mm-Kolbenstangen
- 17mm-Felgenaufnahme
- Bremsanlage mit Ferodo-Belägen
- Dämpferbrücken aus 5mm-Duraluminium
- Verstärkte Spurstangen mit R/L-Gewinde
- Zwei Radstände wählbar
- Tank mit 150ml Volumen



**INFERNO ST-RR**  
Best.-Nr. 31353



Andreas Koch gewinnt die Deutsche Meisterschaft Truggy 2010 mit seinem Inferno ST-RR!

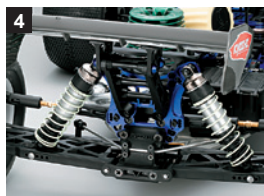
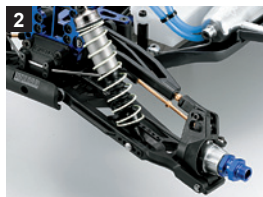
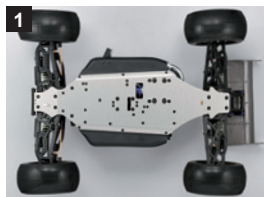

1. Das Chassis des ST-RR ist 25 mm länger als die Vorgängerversion und verfügt über lange Abstützstreben. 2. Die neuen Radträger verbreitern die Spur des RR um 18mm. Die Radmuttern verfügen über Kunststoffeinsätze, um die Felgen sicher am Modell zu befestigen. 3. Der neue ST-RR verfügt insgesamt über sechs Kardanwellen, die dem Antriebsstrang eine spürbar höhere Laufruhe verleihen. Der neue Antriebsstrang ist um 28g leichter als beim Vorgänger. 4. Der modifizierte Heckspülerhalter ist deutlich länger und verleiht dem RR mehr Abtrieb an der Hinterachse. Dies macht sich besonders bei weiten Spüngen im Gelände positiv bemerkbar. 5. Die neu entwickelten BigBore-Oldruckschtdämpfer absorbieren perfekt alle Unebenheiten der Strecke. Dabei bleibt das Dämpfungsverhalten über einen sehr langen Zeitraum konstant.



### Technische Daten

Länge: 575 mm; Breite: 428 mm; Höhe: 210 mm; Spur (v/h): 353 mm; Radstand: 373 oder 378 mm; Gewicht: 4.300 g; Motor: bis 3,5 cm<sup>3</sup>; Getriebeübersetzung: 16,54:1



### Erforderliches Zubehör

- 2-Kanal RC-Anlage
- Motor Alpha .24 ABL Truggy mit Resorohr Best.-Nr. ORI80670
- Akku Receiver Pack 1900 Hump Best.-Nr. ORI12254
- Servo Vortex Digital VDS-HV-2612 Best.-Nr. ORI68012
- Servo Vortex Digital VDS-HV-1609 Best.-Nr. ORI68011
- CRF Fuel OffRoad 25% Nitro
- Startbox 1/8
- AKA-Reifen



1:8 EP 4WD OffRoad Wettbewerbs-Buggy  
**INFERNO MP9e**

**Features**

- Wettbewerbs-OffRoad-Buggy der allerneuesten Generation
- Ausgelegt für LiPo-Brushless-Antriebssysteme
- Insgesamt 6 hochwertige Kardanwellen im gesamten Antriebsstrang
- CNC-gefräste Motorhalterung
- Permanenter Allradantrieb
- 3 Differentialgetriebe
- Wettbewerbsprobierte BigBore-Öldruckstoßdämpfer
- Zentrierte und optimierte Massenverteilung
- Gesamter Aufbau ohne E-Clipse

- Extrem leichter Antriebsstrang
- Hohe Grundschnelligkeit mit Standard-Setup
- Einfache Einstellung des Nachlaufs an Vorder- & Hinterachse
- High-Capacity-Mitteldifferential
- Optimierte Spoiler-Position
- Maximale aerodynamische Effizienz durch neues Body-Design
- Schmutz-Protektoren an der Hinterachse
- RC-Box mit Kabelkanal
- Maximale Haltbarkeit durch ausgesuchte, hochwertige Materialien
- Besonders wartungsfreundlicher Aufbau



**Erforderliches Zubehör**

- 2-Kanal Fernsteuersystem
- Servo Vortex Digital VDS-HV-2612 Best.-Nr. ORI68012
- TwinSpec Charger ORI30153
- Vortex 8 Brushless PowerSet 1750KV ORI66037  
oder
- Vortex 8 Brushless PowerSet 1950KV ORI66038  
oder
- Vortex 8 Brushless PowerSet 2300KV ORI66039
- Carbon Molecular LiPo 14,8V / 5.100mAh / 40C ORI14033
- Komplettradsatz AKA I-Beam, Best.-Nr. 14001MPW
- Silikonöle und Fette

# Inferno MP9e

**Go for Brushless...!**

Der MP9e setzt auf dem erfolgreichen Chassis-Konzept des MP9 auf und wurde speziell für den Einsatz leistungsstarker LiPo-Brushless-Systeme adaptiert. Bereits bei Testläufen in Europa, den USA und Asien konnte der MP9e zahlreiche Rennerfolge erzielen. So belegte Martin Karner zuletzt beim Arena-Race in Italien einen überragenden zweiten Platz mit einem Prototypen-Chassis.

So präsentiert sich der MP9e als reinrassiger Wettbewerbs-OffRoad-Buggy im Maßstab 1/8, der über einen leichtgängigen Allradantrieb verfügt. Im Antriebsstrang sitzen drei Differentialgetriebe, die die Motorleistung an die Räder verteilen. Das Chassis ist ausgelegt für den Einsatz von Brushless-Motoren, wie z.B. den Team Orion Vortex 8. Es können selbstverständlich auch andere BL-Systeme im MP9e eingesetzt werden. Für den Antrieb ist ein 4s-LiPo-Akku erforderlich. Die Akkuhalterung ist so ausgelegt, dass alle handelsüblichen Akkus eingesetzt werden können.

Mit dem MP9e bieten wir Ihnen die optimale Basis für den erfolgreichen Wettbewerbsbetrieb in der Elektro-Klasse. Durch die Vielzahl von echten Innovationen und die herausragende Fertigungs- und Materialqualität, ist der MP9e die derzeit schärfste Waffe für die Klasse 1/8 OffRoad Elektro. So ist der MP9e die derzeit wohl sicherste Investition, um Elektro-Rennsport auf höchstem Niveau zu betreiben.



Stefano Cantoni (links) gewann die italienische Meisterschaft 2010 auf dem MP9e. Marco Natale (rechts) wurde dritter in der Meisterschaft.



1. Der Antriebsmotor sitzt in einer großzügig dimensionierten, CNC-gefrästen Motorhalterung, die ein perfektes einstellen des Zahnflankenspiels ermöglicht. 2. Die neue Empfängerbox wurde an das geänderte Chassislayout angepasst und fügt sich nahtlos ein in das kompakte Chassisdesign. 3. Vorder- und Hinterachse verfügen über neu entwickelte BigBore-Öldruckstoßdämpfer. Durch das große Volumen bleibt das Dämpfungsverhalten über einen langen Zeitraum konstant. 4. Die Hinterachse verfügt über wirksame Mudguards, die die Achse und die Felgen vor Schlamm und anderen Fremdkörpern schützen.



**INFERNO MP9e**  
 Best.-Nr. 30895

**Technische Daten**

Länge: 490 mm; Breite: 307 mm; Höhe: 180 mm; Radstand: 325 mm; Spur (v&h): 254 mm; Getriebeübersetzung: 12,6:1; Gewicht ca.: 3.700 g; Motor: Brushless



**KYOSHO**  
**MotorSports**  
[www.kyosho-webstore.de](http://www.kyosho-webstore.de)



**ST-RR**  
Kardanwellen  
Best.-Nr. IFW-333 (vorn)  
Best.-Nr. IFW-334 (hinten)



**ST-RR**  
Mittel-Kardanwelle  
Best.-Nr. IFW-335

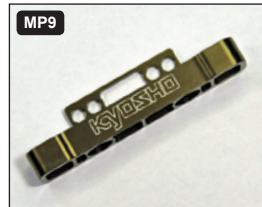

**MP9**  
Querlenkerstiftaufnahme,  
hinten, unten  
Best.-Nr. IFW-407

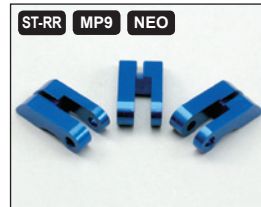

**ST-RR MP9 NEO**  
Kupplungsbacken, Alu  
Best.-Nr. IFW-136

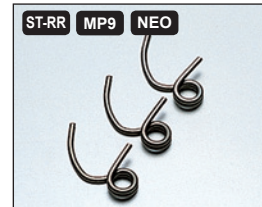

**ST-RR MP9 NEO**  
Federn für Kupplung  
Best.-Nr. IFW-53H (hart)  
Best.-Nr. IFW-53M (mittel)  
Best.-Nr. IFW-53S (weich)



**ST-RR NEO**  
Schwungscheibe 34 mm  
Best.-Nr. IFW-110



**ST-RR MP9 NEO**  
Kupplungsglocken, einteilig  
Best.-Nr. IFW-46 (13Z)  
Best.-Nr. IFW-47 (14Z)  
Best.-Nr. IFW-133 (15Z)



**MP9**  
Querlenkerstiftaufnahme,  
vorn, oben  
Best.-Nr. IFW-406



**MP9**  
Radträger, hinten, Alu  
Best.-Nr. IFW-410

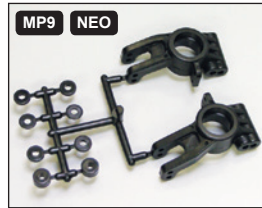

**MP9 NEO**  
Radträger, hinten, gehärtet  
Best.-Nr. IF-422H



**MP9 NEO VE**  
Radmuttern, farbig  
Best.-Nr. IFW-336BL (blau)  
Best.-Nr. IFW-336GM (eisenfarbig)  
Best.-Nr. IFW-336R (rot)

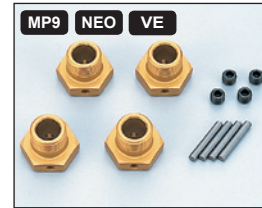

**MP9 NEO VE**  
Felgenmitnehmer  
Best.-Nr. IFW-107G (gold)  
Best.-Nr. IFW-107B (blau)

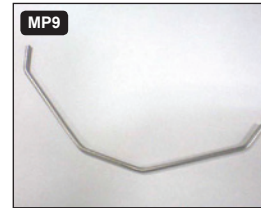

**MP9**  
Stabilisator, vorn  
Best.-Nr. IF-459-2.3 (2,3mm) • Best.-Nr. IF-459-2.4 (2,4mm)  
Best.-Nr. IF-459-2.5 (2,5mm) • Best.-Nr. IF-459-2.6 (2,6mm)  
Best.-Nr. IF-459-2.8 (2,8mm)

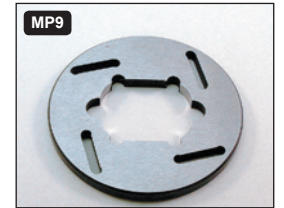

**MP9**  
Brems Scheibe  
Best.-Nr. IFW-122



**MP9 NEO**  
Spezial-Luftfilteröl  
Best.-Nr. 96176

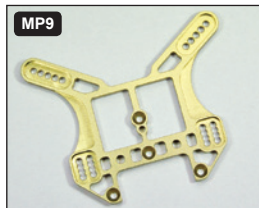

**MP9**  
Dämpferbrücke, hinten, gehärtet  
Best.-Nr. IFW-408



**VE**  
Öldruckstoßdämpfer, vorn  
Best.-Nr. IFW-140  
Öldruckstoßdämpfer, hinten  
Best.-Nr. IFW-141  
Best.-Nr. IFW-149 (lang)  
Best.-Nr. IFW-326 (MP777)

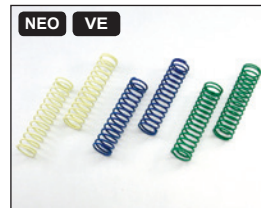

**NEO VE**  
Dämpferfedern, kurz  
Best.-Nr. IF-335GR grün, weich  
Best.-Nr. IF-335BL blau, mittel  
Best.-Nr. IF-335W weiß, hart



**NEO**  
Dämpferfedern, lang  
Best.-Nr. IF-336GR grün, weich  
Best.-Nr. IF-336BL blau, mittel  
Best.-Nr. IF-336W weiß, hart



**NEO**  
Dämpferfedern, lang  
Best.-Nr. IFW-33R rot, sehr weich  
Best.-Nr. IFW-33GR grün, weich  
Best.-Nr. IFW-33BL blau, mittel  
Best.-Nr. IFW-33W weiß, hart



**ST-RR MP9**  
Lagerbuchsen für Stoßdämpfer,  
leichte Ausführung  
Best.-Nr. IF-346-04L



Dämpferkolben  
Best.-Nr. IFW-405-128 (Ø1,2x8)  
Best.-Nr. IFW-405-138 (Ø1,3x8)  
Best.-Nr. IFW-405-148 (Ø1,4x8)



**ST-RR MP9**  
BigBore-Öldruckstoßdämpfer  
Best.-Nr. IF-346 (L)  
Best.-Nr. IS-105 (M)  
Best.-Nr. IF-349 (S)



Velvet-Dämpfergehäuse  
Best.-Nr. IF-340-01V (S)  
Best.-Nr. IS-105-01V (M)  
Best.-Nr. IF-349-01V (L)



**ST-RR MP9**  
Dämpferfedern, lang, BigBore  
Best.-Nr. IF-348-1316 (weiß)  
Best.-Nr. IF-348-1216 (purpur)  
Best.-Nr. IF-348-1116 (hellgrün)  
Best.-Nr. IF-348-1016 (blau)  
Best.-Nr. IF-348-0916 (rot)



**ST-RR MP9**  
Dämpferfedern, mittel, BigBore  
Best.-Nr. IS-106-1016 (purpur)  
Best.-Nr. IS-106-916 (hellgrün)  
Best.-Nr. IS-106-816 (blau)



**MP9**  
Dämpferfedern, kurz, BigBore  
Best.-Nr. IF-350-1016 (weiß)  
Best.-Nr. IF-350-0916 (purpur)  
Best.-Nr. IF-350-0816 (hellgrün)  
Best.-Nr. IF-350-0716 (blau)



**ST-RR**  
Lenkhebel, Alu  
Best.-Nr. IFW-332

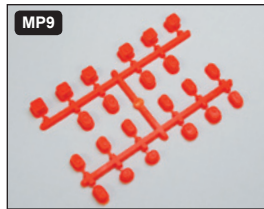

Lager für Querlenkerstifte  
Best.-Nr. IF-442/KG/KO/KY



Spurstangen R/L-Gewinde  
Best.-Nr. IFW-02

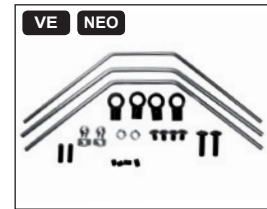

Stabilisator, vorn  
Best.-Nr. IFW-104

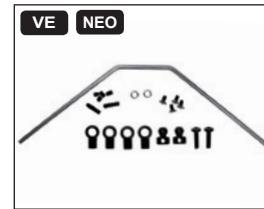

Stabilisator, hinten  
Best.-Nr. IF-117



Querlenker, vorn, R/L-Gewinde  
Best.-Nr. IFW-123



Querlenker, hinten, R/L-Gewinde  
Best.-Nr. IFW-124

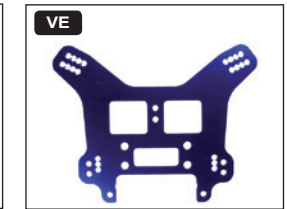

Dämpferbrücke, hinten, gehärtet  
Best.-Nr. IFW-121BL



Dämpferbrücke, hinten, gehärtet  
Best.-Nr. IFW-329



Lenkungsplatte  
Best.-Nr. IFW-126BL



Querlenkerstifthalterung, vorn  
Best.-Nr. IFW-127



Querlenkerstifthalterung, hinten  
Best.-Nr. IFW-130 (1°)



Querlenkerstifthalterung, hinten  
Best.-Nr. IFW-131 (2°)



Querlenkerstifthalterung, hinten  
Best.-Nr. IFW-132 (3°)



Kardanwellen  
Best.-Nr. IF-125



Kardanwelle, mitte  
Best.-Nr. IFW-13

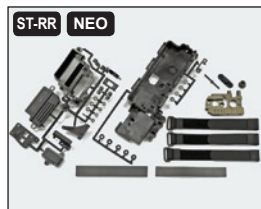

Brushless-Conversion-Kit  
Best.-Nr. IFW-451  
Brushless-Umbausatz passend für Inferno MP9, MP7.5, MP777, US Sports, GT, GT2 sowie Inferno ST-R & ST-RR.  
Lieferumfang: CNC-gefräster Motorträger, passgenaue RC-Box, Akkuhalterungen mit Klettverschlüssen, Motorziel, Schalterabdeckung



Radträger, hinten, Alu  
Best.-Nr. IGW-02



Lenkhebel, Alu  
Best.-Nr. IFW-332



Radträger, vorn, Alu  
Best.-Nr. IGW-01



10-Speichen-Felge  
Best.-Nr. IFH-002  
BK=schwarz; W=weiß;  
KY=neongelb



10-Loch-Felge  
Best.-Nr. IFH-003  
BK=schwarz; W=weiß;  
KY=neongelb



High-Traction-Reifen X-Pattern  
Best.-Nr. W-5648S (weich)  
Best.-Nr. W-5648H (hart)  
Best.-Nr. W-5648S-C (competition)



High-Traction-Reifen  
Micro-X Pattern  
Best.-Nr. W-5650SS  
(superweich)  
Best.-Nr. W-5650SS-C  
(Competition)



High-Traction-Reifen  
Super Multi Pin  
Best.-Nr. W-5651 (weich)  
Best.-Nr. W-5651H (hart)



High-Traction-Reifen H-Blocks  
Best.-Nr. W-5652S (weich)  
Best.-Nr. W-5652H (hart)



Super-Slick-Reifen  
Best.-Nr. W-5653



Reifeneinlagen  
Best.-Nr. W-5035 (flach)  
Best.-Nr. W-5039 (halbrund)  
Best.-Nr. W-5040 (extrem hoch)  
Best.-Nr. W-5041 (hoch & rund)  
Best.-Nr. W-5191 (hoch)



Heckflügel aus Nylon  
Best.-Nr. IF-401  
BK=schwarz, KO=neonorange,  
KY=neongelb, KG=neongrün,  
W=weiß

1:8 EP Brushless 4WD Monstertruck ReadySet  
**MAD FORCE KRUISER VE**

# VE

## MAD FORCE

*Kruiser*

### Das ultimative Brushless-Monster

Der Mad Force Kruiser VE verspricht eine atemberaubende Leistung direkt aus dem ReadySet heraus! Hierbei steht das VE für Vortex Experience. Im Gegensatz zum bewährten Mad Force Kruiser mit seinem Nitro-Motor, wird der VE durch einen Vortex-Brushless-Antrieb aus dem Hause Team Orion auf Touren gebracht. Dabei kann der Antrieb wahlweise mit 2x 2s LiPo oder durch 2x 7 Zellen NiMH erfolgen.

Fahrer und Zuschauer werden von der explosiven Beschleunigung gleichermaßen begeistert sein. Durch die brachiale Power reicht es im Stand einmal am Gashebel zu ziehen, schon legt der Mad Force Kruiser VE den ersten Backflip aufs Parkett. In diesem Zuge noch zu erwähnen, dass Wheelies das reinste Kinderspiel sind, ist fast schon überflüssig. Kommt dann auch noch eine Rampe ins Spiel, wird die Sache richtig ernst! Fiese Sprünge für applauswürdige Shows macht der Truck mit links und bleibt dabei auch in der Luft stets gut kontrollierbar.

Im ReadySet ist das Fahrzeug bereits fahrfertig montiert und mit einer lackierten Karosserie versehen. Auch ein Sender liegt bei. Für den Betrieb müssen lediglich Senderbatterien, Fahrakkus sowie ein passendes Ladegerät besorgt werden und der Spaß kann losgehen!

### Features

- 1/8 EP Monstertruck ReadySet mit KT-6 Fernsteuersystem
- Permanenter Allradantrieb
- Antriebsstrang 20-fach kugelgelagert
- Kraftübertragung durch Kettentrieb
- BigBore Öldruckstoßdämpfer
- Langer Radstand
- Vorder- und Hinterachse sind als Pendelachsen ausgelegt
- Identischer Aufbau von Vorder- und Hinterachse
- Tellerzahnrad und Ritzel aus gehärtetem Stahl
- Spritzwassergeschützte RC-Box
- High-Grip Monsterreifen für perfekte Traktion im Gelände
- Kompatibel für Felgenaufnahme 14 / 19 mm
- Ausgelegt wahlweise für 2x 2s LiPo-Car-Akkus oder 2x 7 Zellen NiMH-Racingpacks



### Erforderliches Zubehör

- 2x IBS LiPo Rocket Pack 7,4V 4.000mAh ORI14124
- Ladegerät Advantage RaceSpec ORI30127
- 8x Mignion-Akku EZ 2100mAh ORI13503

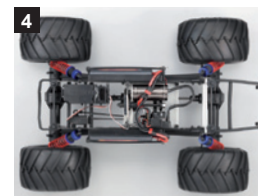

1. Der Antrieb des Mad Force VE erfolgt durch 2x 2s LiPo-Akkupacks, die auf beiden Seiten im Modell unetgebracht sind. Dadurch ergibt sich eine neutrale Chassisbalance im Modell. 2. Der Team Orion 2.000kV Brushless-Motor verleiht dem VE regelrecht Flügel. Das Getriebe ist mit einem Slipper ausgestattet und schützt den Antrieb wirksam vor Schlägen. 3. Vorder- und Hinterachse sind als Pendelachsen mit riesigen Federwegen ausgelegt. Beide Achsen verfügen über ein leichtgängiges Kegelradifferential. 4. Das Chassis ist mit 4 großvolumigen BigBore-Öldruckstoßdämpfern ausgerüstet. Die Dämpfergehäuse sind aus hochwertigem Kunststoff gefertigt. Die Innenseite ist spezialbeschichtet, damit der Kolben sich leicht im Stoßdämpfer bewegen kann.



**MADFORCE KRUISER VE**  
 ReadySet  
 Best.-Nr. 30885

**Technische Daten**  
 Länge: 545 mm; Breite: 415 mm; Höhe: 245 mm; Spur (v): 310 mm; Spur (h): 310 mm; Radstand: 360 mm; Reifen (v/h): 160 x 100 mm

**Motor Vortex Experience 8**  
 Typ: sensorlos; Drehzahl: 2.000 kV; Wicklung: 10T; Welle: Ø 5,0 mm, max. Drehzahl: 30.000 U/min; Länge: 77 mm

**Regler Vortex Experience 8**  
 Typ: sensorlos; Zellenzahl: 2-4 Li; BEC: 6,0 V/4,0 A; Dauerlast: 120 A; Spitzenlast: 160 A; Abmessungen: 58x47x35 mm

1:8 GP 4WD Monstertruck ReadySet

## MAD FORCE KRUISER GP

### Njoy the powerful Monstersound...!

Die Mad Force Serie hat bei KYOSHO eine lange Tradition und ist zu einem Synonym für bärenstarke Monster-Truck-Action geworden. Die großen Pendelachsen und das 3-Gang-Getriebe sind die markantesten Features des Mad Force und bilden die Grundlage seiner Dominanz. Die unerschütterliche Basis der Mad Force ist das extrem robuste und verwindungssteife 3 mm Frame-Chassis aus Duraluminium.

Der neue Mad Force Cruiser verfügt über ein 30 mm längeres Chassis und ein verstärktes Aufhängungssystem sowie die bewährten BigBore-Öldruckstoßdämpfer mit riesigen Federwegen aus dem MFR Racing Truck. Durch das große Volumen der BigBore-Shocks bleibt das Dämpferverhalten auch unter härtesten Belastungen völlig gleich. Die Kraftübertragung erfolgt durch einen leichtgängigen Kettentrieb auf den permanenten Allradantrieb. In den Pendelachsen kommen schrägverzahnte Ritzel und Tellerräder aus gehärtetem Stahl zum Einsatz. Der GX-21-Hochleistungsmotor verfügt über einen Schiebepvergaser und das Hochleistungs-Resonanzrohr aus der Inferno-GT2-Serie. Die hochbelastbare Racing-Kupplung stammt aus der 1/8 Inferno-Buggy-Serie und garantiert ein kraftvolles und zugleich weiches Einkuppelverhalten in jeder Fahr-situation. Durch den großzügig dimensionierten Luftfilter werden ein optimaler Luftdurchsatz und maximale Motorleistung erzielt. Das große Tankvolumen von 150 ml ermöglicht Fahrzeiten von ca. 10 Minuten. Die großzügig dimensionierte Doppelscheibenbremse ermöglicht fadingfreies Verzögern aus jedem Geschwindigkeitsbereich.

Die Vorderachse wurde im Bereich der Lenkung weiterentwickelt und verfügt beim Mad Force Cruiser über noch größere Lenkwinkel. Die gesamte Aufhängung wurde tiefer gesetzt, so dass der Massenschwerpunkt des Mad Force Cruiser ebenfalls tiefer liegt als bei den Vorgängermodellen. Die Radmitnehmer des Mad Force Cruiser sind kompatibel für 14 mm und 19 mm Felgenanschlüsse.

Die Karosserie im schwarzen Bad-Boy-Style ist fertig lackiert und bereits mit dem Dekorbogen beklebt. So überzeugt der neue Mad Force Cruiser mit aggressivem Look und überlegener Performance, um den Gegner eiskalt zu deklassieren!



**MADFORCE KRUISER GP**  
ReadySet  
Best.-Nr. 31226



1. Das Chassis ist mit 4 großvolumigen BigBore-Öldruckstoßdämpfern ausgerüstet. Die Dämpfergehäuse sind aus hochwertigem Kunststoff gefertigt. Die Innenseite ist spezialbeschichtet, damit der Kolben sich leicht im Stoßdämpfer bewegen kann. 2. Durch das lange Chassis und den niedrigen Massenschwerpunkt sind hohe Kurvengeschwindigkeiten mit dem Cruiser möglich. 3. Das 3-Gang-Automatikgetriebe sorgt stets für den optimalen Vortrieb. Ob große Steigungen im Gelände oder hoher Topspeed in der Ebene - das Getriebe wählt stets den optimalen Gang! 4. Der GX-21 ist serienmäßig mit einem leistungssteigernden Resonanzrohr ausgestattet. Dadurch verfügt der Mad Force über viel Kraft im wegsamen Gelände und hohen Topspeed auf der Geraden!



### Technische Daten

Länge: 545 mm; Breite: 415 mm; Höhe: 245 mm; Radstand: 360 mm; Spur (v&h): 310 mm; Reifen: 160x110 mm; Getriebeübersetzung: 25,7/19,8/15,6:1; Achsverhältnis: 3,31:1; Gewicht: 4.100 g; Motor: GX-21



### Erforderliches Zubehör

- 2x IBS LiPo Rocket Pack 7,4V 4.000mAh ORI14124
- Ladegerät Advantage RaceSpec ORI30127
- 8x Mignon-Akku EZ 2100mAh ORI13503
- Glow Starter 082-5030

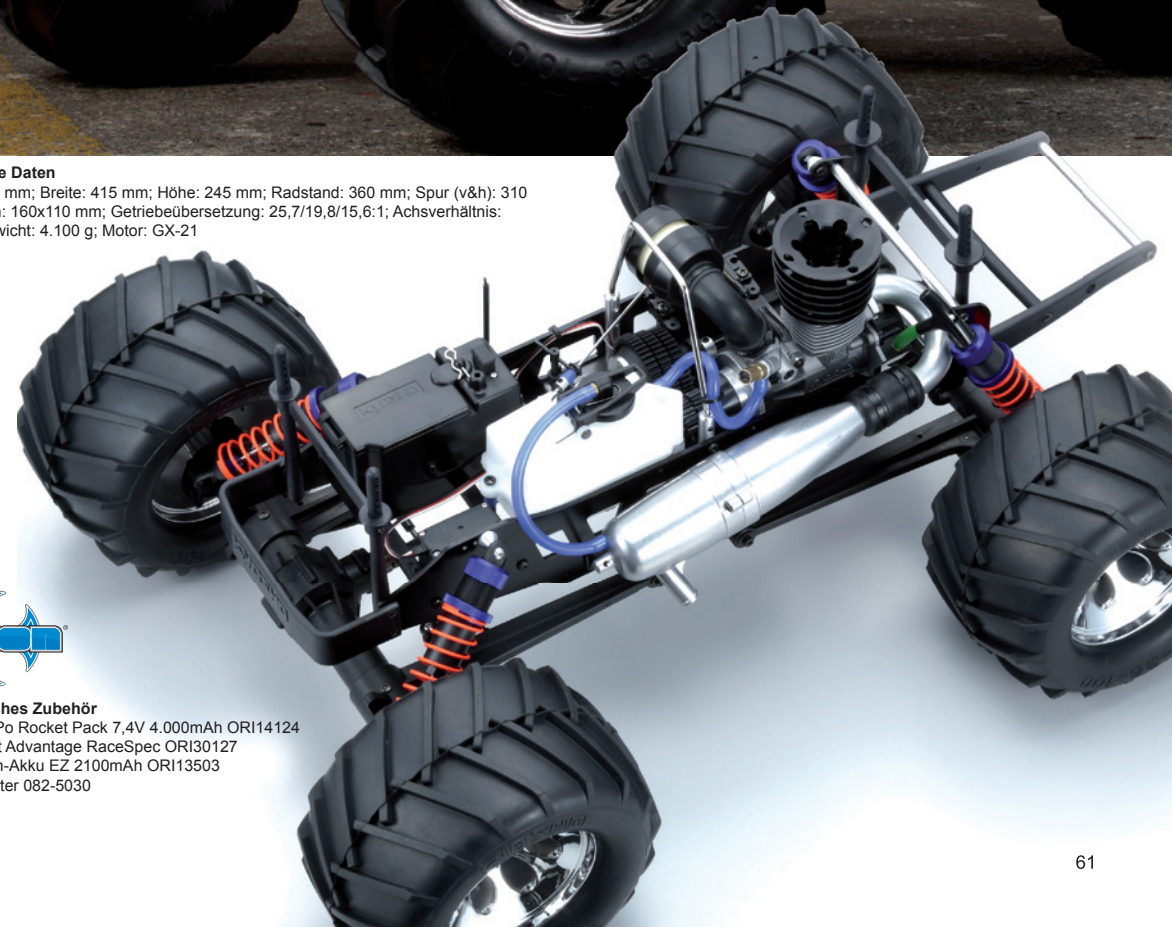

# VEE

## MAD FORCE

*Khujeh*



# TUNINGTEILE MAD FORCE

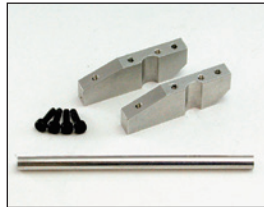

Motorträger OS21RG  
Best.-Nr. MAW-007



Kupplungswelle  
Best.-Nr. MAW-008



Mutter für Schwungscheibe  
Best.-Nr. IF-54



Schwungscheibe für OS  
Best.-Nr. IF-23

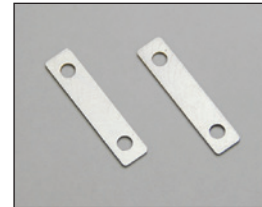

Spacer für Motorträger  
Best.-Nr. IF-211



Twin-Rib-Reifen  
Best.-Nr. MAT-001

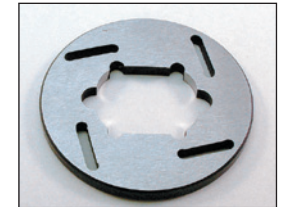

Bremscheibe, Stahl  
Best.-Nr. IFW-122



Dämpferfedern, lang, BigBore  
Best.-Nr. IF-348-1316 (weiß)  
Best.-Nr. IF-348-1216 (purpur)  
Best.-Nr. IF-348-1116 (hellgrün)  
Best.-Nr. IF-348-1016 (blau)  
Best.-Nr. IF-348-0916 (rot)



Dämpferfedern, mittel, BigBore  
Best.-Nr. IS-106-1016 (purpur)  
Best.-Nr. IS-106-916 (hellgrün)  
Best.-Nr. IS-106-816 (blau)



Dämpferfedern, kurz, BigBore  
Best.-Nr. IF-350-1016 (weiß)  
Best.-Nr. IF-350-0916 (purpur)  
Best.-Nr. IF-350-0816 (hellgrün)  
Best.-Nr. IF-350-0716 (blau)

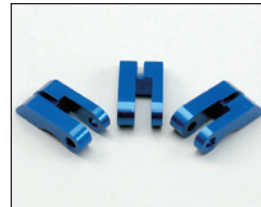

Kupplungsbacken, Alu  
Best.-Nr. IFW-136



Federn für Kupplung  
Best.-Nr. IFW-53H (hart)  
Best.-Nr. IFW-53M (mittel)  
Best.-Nr. IFW-53S (weich)



Kupplungsbacken, Alu  
Best.-Nr. IFW-339

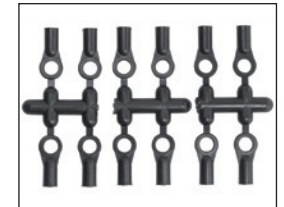

Kugelfpannen, hart  
Best.-Nr. LA-43H

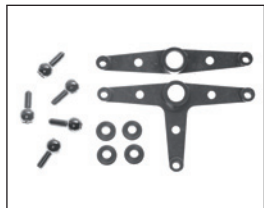

Lenkungsbolzen, Alu  
Best.-Nr. MAW-009



Halterung, Resonanzrohr  
Best.-Nr. VZ-86



Kugeln, Stahl  
Best.-Nr. W-0202H



Antennenhalter, Alu  
Best.-Nr. 1710V



Treibstofffilter  
Best.-Nr. 39308



Öl für TCD-Getriebe  
Best.-Nr. 92201



Öl für LSD-Getriebe  
Best.-Nr. IFW-117-01



1:10 EP 4WD Rock Crawler

## ROCK FORCE 2.2



### Erforderliches Zubehör

- 3-Kanal RC-Anlage
- 2x Servo Vortex Digital VDS-HV-2612 Best.-Nr. ORI68012
- Akku IBS LiPo Rocket Pack 7,4V / 5.100mAh Best.-Nr. ORI14124
- Elektromotor Crawler 55x1 Best.-Nr. ORI25116
- Charger Advantage Clubman LiPo Best.-Nr. ORI30126
- BEC-Drehzahlsteller min. 20 Turns
- Lexanfarbe



### Just do it...!

Mit dem Rock Force begibt sich KYOSHO in die Trendwelt der Crawler. Crawler haben die Eigenschaft, dass sie extrem geländegängig sind und sich an nahezu jedes Terrain im wahrsten Sinne des Wortes anpassen können. Dazu verfügen die Crawler über Pendelachsen, die eine maximale Verschränkung zulassen.

Die Basis des Rock Force bildet ein torsionssteifes Aluminium-Frame-Chassis mit Fahrwerksstreben aus gehärtetem Alurohr. In Verbindung mit vier hochwertigen Öldruckstoßdämpfern verfügen die Pendelachsen so über riesige Federwege und maximale Verschränkungswerte. Die Kraftübertragung erfolgt über großzügig dimensionierte Kardanwellen zu den Pendelachsen. Die großvolumigen Ballon-Reifen besitzen ein hochgriffiges Profil, mit dem der Rock Force maximalen Griff auf jedem Terrain findet. Durch die weichen Materialeigenschaften des Reifens kann sich die Reifenoberfläche perfekt an den Untergrund anpassen.

In Verbindung mit einer 3-Kanal RC-Anlage und einem zusätzlichen Servo können zahlreiche Spezial-Features im Modell genutzt werden:

- Entkopplung der Hinterachse vom Antriebsstrang
- Sperrung der Hinterachse
- 4WDS: Lenkung über Vorder- & Hinterachse, gemeinsam oder einzeln
- 50% längere Getriebeübersetzung durch optionales HiSpeed-Schneckengetriebe



Licensed by Suzuki



**ROCK FORCE 2.2 SUZUKI JIMNY**  
Best.-Nr. 30984



### Technische Daten

Länge: 430mm; Breite: 270mm; Höhe: 140mm;  
Radstand: 310mm; Spur (v&h): 216mm; Reifen:  
Ø120x59mm; Getriebeübersetzung: 143,33:1;  
Gewicht ca.: 2.600g



# ROCK FORCE 2.2

## Features

- 4WD OffRoad Crawler im Maßstab 1/10
- Torsionssteifes Aluminium-Frame-Chassis
- Großzügig dimensionierte Kardanantriebswellen
- Kompakte Pendelachsen mit integrierten Schneckengetrieben
- Hochwertige Öldruckstoßdämpfer mit Rändelmutter
- Hochgriffige Crawler-Reifen
- Entkopplung der Hinterachse
- Sperrung der Hinterachse
- Allrad-Lenkung

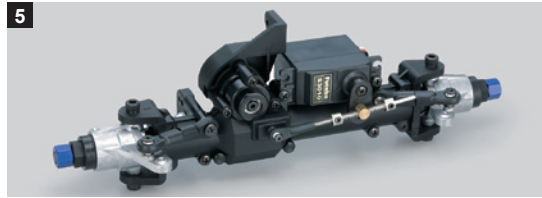
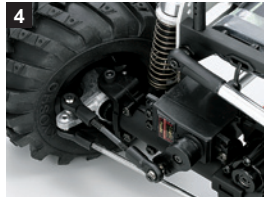
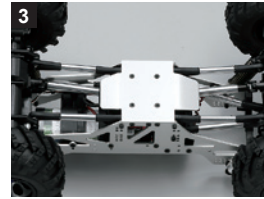
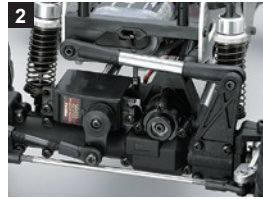

1. Die vierfach angelenkte Hinterachse lässt sich leichtgängig bewegen und verfügt über riesige Federwege. Sie besitzt 6 Einbaupositionen für die oberen und 4 Einbaupositionen für die unteren Arme. 2. Das Lenkservo sitzt direkt in der vierfach angelenkten Vorderachse. Durch die tiefe Einbauposition des Akkus wird ein extrem tiefer Schwerpunkt im Modell erzielt. 3. Die Antriebswellen sind so geführt, dass sie auch in extrem unwegsamem Gelände nicht mit Fremdkörpern in Berührung kommen können. 4. Die Räder sitzen auf großzügig dimensionierten 12mm-Felgenaufnahmen. Die sehr weichen Ballon-Reifen liefern perfekten Griff in jedem Terrain. 5. Mit dem Option-Set für die Hinterachsentskopplung (RFW-001) kann die Achse konfiguriert werden. Es stehen die Optionen voll blockiert, als Antriebsachse und frei mitdrehend zur Verfügung. Mit einer 3-Kanal RC-Anlage können diese Funktionen im Betrieb über ein Servo angewählt werden.

## TECHNISCHE ÜBERLEGENHEIT DURCH DAS SCHNECKENGETRIEBE



### Der Antriebsmotor

Durch die hohe Getriebeübersetzung können kostengünstige Motoren mit 20 bis 27 Turns verwendet werden. Alternativ kann auch der spezielle Crawler-Motor 55x1 ORI25116 verwendet werden.

### Normaler Drehzahlsteller

Durch die automatische Sperrwirkung eines Schneckengetriebes ist kein spezieller Drehzahlsteller mit Drag-Brake-Funktion erforderlich. So kann ein herkömmlicher Regler eingesetzt werden.

### Niedriger Massenschwerpunkt

Durch den Einsatz von Schneckengetrieben kann eine hohe Getriebeübersetzung bei minimaler Baugröße erzielt werden. So sitzen die bewegten Massen unmittelbar an der Achse und ermöglichen einen niedrigen Schwerpunkt.



### Maximales Drehmoment in jeder Fahrsituation

Durch die ausgefeilte Antriebs- und Achsgeometrie ist der Antriebsstrang auch bei maximaler Verschränkung absolut leichtgängig.

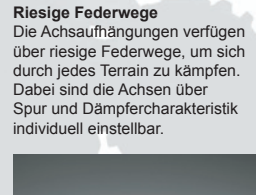

### Riesige Federwege

Die Achsaufhängungen verfügen über riesige Federwege, um sich durch jedes Terrain zu kämpfen. Dabei sind die Achsen über Spur und Dämpfercharakteristik individuell einstellbar.



### Einstellbare Bodenfreiheit

Durch die Veränderung der oberen Achsanlenkungen kann die Bodenfreiheit an Vorder- und Hinterachse individuell eingestellt werden.

### Ausgelegt für maximale Belastung

Alle hochbelasteten Teile im Schneckengetriebe sind aus gehärtetem Stahl gefertigt und überstehen auch härtere Schläge auf den Antriebsstrang ohne Schaden.



## TUNINGTEILE FÜR ROCK FORCE 2.2



Option-Set für Hinterachsentskopplung  
Best.-Nr. RFW-001  
Set zur Ansteuerung der Hinterachse für die Funktionen gesperrt, frei mitdrehend und angetrieben.



High-Speed-Schneckengetriebe  
Best.-Nr. RFW-002  
Getriebeübersetzung für höhere Fahrgeschwindigkeit.

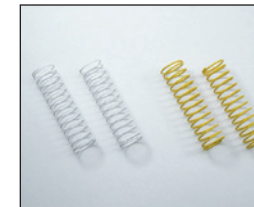

Dämpferfedern  
(12-0.9, L=64, weiß)  
Best.-Nr. RFW-003-1209  
(12-1.1, L=64, gelb)  
Best.-Nr. RFW-003-1211



Dämpferfedern  
(16-0.9, L=76, weiß)  
Best.-Nr. RFW-004-1609  
(16-1.1, L=76, gelb)  
Best.-Nr. RFW-004-1611



# *Entdecke die Welt der OnRoad-Racer...!*



RC-Rennsport ist weitaus mehr als nur das vorbildgetreue Nachbilden von Original-Fahrzeugen. Ohne einen robusten Antriebsstrang, ein ausgefeiltes Radaufhängungssystem und zahlreiche Tuning-Optionen wäre der Nervenkitzel echter Autorennen verloren. Der gesamte Prozess, beginnend beim Setup über die Erfahrungen auf der Rennstrecke bis hin zum Austüfeln einer siegbestimmenden Strategie, unterscheidet sich nicht vom Racing im Maßstab 1:1.

Spüre das Adrenalin in Deinem Blut beim Start und erlebe die Faszination, wenn Du Dein Fahrzeug im Grenzbe-  
reich über die Strecke pilotierst. Übertreffe Deine selbst gesetzten Rundenzeiten und finde Deine Ideallinie, die  
Dich einfach schneller macht als der Rest der Konkurrenz. KYOSHO ist weltweit an der Organisation unzähliger  
Rennklassen beteiligt, um so vielen Menschen wie möglich diese unglaublichen Erfahrungen im RC-Motorsport  
zu ermöglichen.



1:5 GP 2WD Racing Kart ReadySet

**BIREL R31-SE**

# birel

## R31-SE readysset



### Let's Rock...!

Die Faszination des Kart-Sports ist ungebrochen! Haben doch alle berühmten Rennfahrer ihre ersten Meter in dieser Klasse absolviert. KYOSHOs vorbildgetreuer Nachbau des Birel R31-SE Racing Karts im Maßstab 1/5 besticht durch seine kompromisslose Performance und atemberaubenden Fahrspaß!

Die torsionssteife Basis des Karts bildet eine CNC-gefräste Chassisplatte aus hochwertigem Duraluminium. Die Formgebung ist so gewählt, dass alle im Betrieb auftretenden Kräfte bestmöglich in das Chassis eingeleitet werden. Die Vorderräder sind kugellagert und sitzen wie beim Original an ungefederten Radträgern. Die Hinterachse ist als T-Bar ausgelegt, die aus GfK CNC-gefräst ist. In Verbindung mit den High-Grip-Hohlkammerreifen ergeben sich daraus die typischen Kart-Fahreigenschaften.

Mit dem R31-SE Racing Kart bieten wir deutlich mehr als nur eine Showeinlage...! Durch die hochwertige Rennsport-technik und das ausgefeilte Chassis-Konzept ist KYOSHOs Birel Racing Kart für echtes Racing konzipiert! Und wer selbst im Kart-Sport aktiv ist, wird von der vorbildgetreuen Optik des R31 absolut begeistert sein...!



### Features

- Fahrfertig aufgebautes ReadySet mit Perflex-Fernsteuersystem
- Hochwertige Servos auf Lenkung und Gas/Bremse
- GZ-15-Verbrennungsmotor mit Resonanzrohr
- Zweinadel-Schiebevergaser in Alu-Kunststoff-Bauweise
- Kupplungsglocke mit Nadellager aus Stahl mit 2-Backen-Rennkupplung
- Kraftübertragung durch leichtgängiges Zahnriemensystem
- Hinterachse mit starrem Durchtrieb
- Scheibenbremse an der Hinterachse
- Verwindungssteifes Chassis aus Duraluminium
- High-Grip-Hohlkammerreifen
- Wartungsfreundlicher Aufbau
- Lieferung komplett mit Tankflasche und GlowStarter



**BIREL R31-SE ReadySet**  
Best.-Nr. 31315T1



### Erforderliches Zubehör

- 8x Akku AA 2700 ORI13502
- Akku Receiver Pack 1700 Hump ORI12244
- Charger Advantage Clubman ORI30125
- CRF Fuel OffRoad 16% Nitro

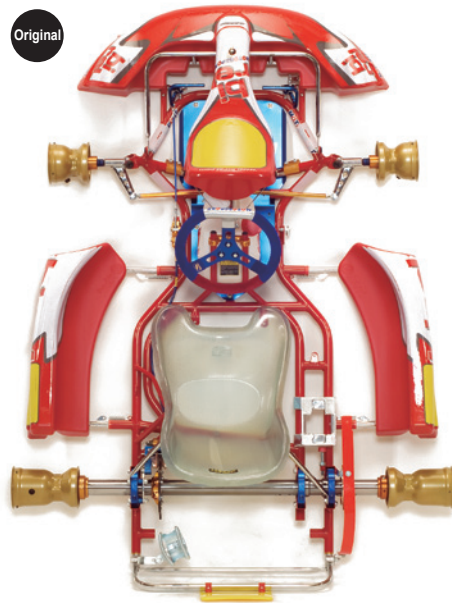

Original



RC-  
Model

**Technische Daten**  
 Länge: 425 mm; Breite: 302 mm; Höhe: 198 mm; Spur (v): 238 mm;  
 Spur (h): 257 mm; Radstand: 260 mm; Reifen (v): 56x30 mm; Reifen  
 (h): 58x45 mm; Gewicht: 2.100 g; Motor: GZ-15



1



2



3



4

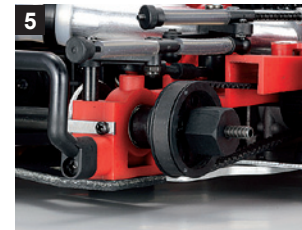

5



6

1. Genau wie beim Original, sitzen die Vorderräder ungefedert am Rahmen und werden direkt angelenkt. 2. Das Resonanzrohr sitzt vorbildgetreu hinter der Fahrerpuppe und verleiht dem R31-Kart eine überragende Performance und einen kernigen Sound. 3. Und auch der Motor sitzt natürlich vorbildgetreu neben dem Fahrer! Durch die tiefe Einbauposition wird ein extrem niedriger Schwerpunkt erreicht, wodurch die karttypischen Fahreigenschaften erzielt werden! 4. Die Hinterachse verfügt über eine großzügig dimensionierte Scheibenbremse die sich fein dosieren lässt. 5. Durch die Auslegung der Hinterachse als T-Bar verfügt das Modell über hervorragende Traktion. 6. Der Empfänger und der Akku sitzen vor dem linken Hinterrad und sind durch einen seitlichen Prallschutz geschützt.

## Tuningteile



Verkleidungsteile, weiß  
Best.-Nr. KT-001W



Fahrerfigur, weiß  
Best.-Nr. KT-002W



Abdeckung, weiß  
Best.-Nr. KT-006W



Lenkhebel, Alu  
Best.-Nr. KTW-01



CFK-Chassisplatte  
Best.-Nr. KTW-02



Wellenlager, Alu  
Best.-Nr. KTW-03



Achsträger, Alu  
Best.-Nr. KTW-04



Kettenantrieb  
Best.-Nr. KTW-05



Schalldämpfer Super Silent  
Best.-Nr. KTW-07



Riemenrad, Alu, 20Z  
Best.-Nr. KTW-08



Kühler-Attrappe  
Best.-Nr. KTW-06



Moosgummireifen  
Best.-Nr. 36245 (vorn)



Moosgummireifen  
Best.-Nr. 36246 (hinten)

**Dominanz durch Performance**

Mit dem EP Fazer meldet sich KYOSHO mit einem Paukenschlag in der Klasse 1/10 OnRoad 4WD zurück. Dabei konnte man im Bereich des Fahrwerks auf die rennerprobten Komponenten des Fazer GP zurückgreifen und sich ganz gezielt der Neuentwicklung des Chassis und des Antriebsstrangs widmen. Dabei herausgekommen ist ein ausgefeiltes 4WD-Racer, der durch seine überragende Grundschnelligkeit und sein einfaches Handling die Konkurrenz deklassiert.

Der EP Fazer wird als ReadySet mit dem bewährten KT-6 Perfex-Fernsteuersystem geliefert. Der Antriebsstrang und die gesamte Elektronik sind fahrfertig im Modell montiert. Mit seinen technischen Features, dem kompletten Lieferumfang und den überragenden Performancewerten ist der Fazer seinen Gegnern klar überlegen. Beschleunigung, Top-Speed und Kurvenverhalten - der Fazer ist in jeder Disziplin spürbar besser!

**Features**

- Fahrfertig aufgebautes ReadySet mit KT-6 Perfex-Fernsteuersystem
- Komplette kugelgelagerter Antriebsstrang mit 17 Kugellagern
- Permanenter Allradantrieb
- Leichter Antriebsstrang, dadurch geringe bewegte Massen
- Extrem niedriger Schwerpunkt
- Chassis ausgelegt für den Einsatz von NiMH- oder LiPo-Akkus
- G27-Hochleistungs-Rennmotor
- Hochauflösender, ultraschneller KA-16-Regler, ausgelegt für LiPo
- Leichtgängiges Allrad-Kardansystem
- Hinterachse mit leichtgängigem Differential
- Vorderachse mit starrem Durchtrieb
- Öldruckstoßdämpfer mit justierbarer Federvorspannung
- HiGrip-Racing-Slicks (40°/30°)
- Leichtes, verwindungssteifes Wannenchassis aus glasfaserverstärktem Kunststoff
- Wartungsfreundlicher Aufbau

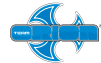

**Erforderliches Zubehör**

- 8x Akku AA 2700, ORI13502
- Rocket Pack 5100 Stück, ORI10335
- Charger Advantage Clubman, ORI30125

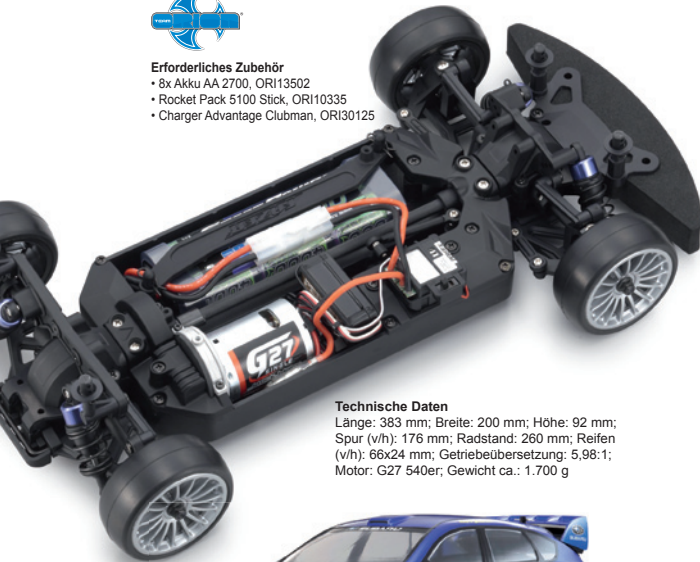

**Technische Daten**  
 Länge: 383 mm; Breite: 200 mm; Höhe: 92 mm;  
 Spur (v/h): 176 mm; Radstand: 260 mm; Reifen (v/h): 66x24 mm; Getriebeübersetzung: 5,98:1;  
 Motor: G27 540er; Gewicht ca.: 1.700 g

# EP FAZER



**FAZER TEAM BRUSHLESS**

- 1:10 BLS 4WD Fazer Aston Martin VORTEX 2 Best.-Nr. 30903BLS
- 1:10 BLS 4WD Fazer McLaren F1 Gulf VORTEX 2 Best.-Nr. 30905BLS
- 1:10 BLS 4WD Fazer Porsche 911 GT3 VORTEX 2 Best.-Nr. 30906BLS



1. Die Vorderradaufhängung verfügt über hochwertige Öldruckfederbeine, die für perfekte Traktion auf jeder Piste sorgen. Der großzügige Stoßfänger schützt das Modell wirksam vor Schäden. 2. Die Differentialgetriebe sitzen extrem tief im Chassis, um einen besonders niedrigen Schwerpunkt zu erzielen. 3. Das Chassis ist ausgelegt für die Verwendung von NiMH- oder LiPo-Akkupacks. 4. Der drehmomentstarke G27-Elektromotor verleiht dem EP Fazer kompromisslose Performance in jeder Fahrsituation. 5. Die High-Grip-Racing-Slicks verleihen dem Fazer auf jeder Piste maximale Traktion. Die Seitenansicht verdeutlicht den extrem tiefen Schwerpunkt des Fahrzeugs.



**readysset**  
 EP FAZER ReadySet

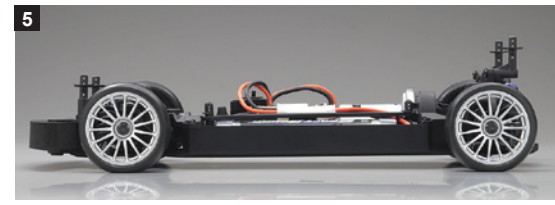

Subaru Impreza WRC  
 Best.-Nr. 30912



Aston Martin Racing DBR9  
 No.009 LM 2008  
 Best.-Nr. 30903



Porsche 911 GT3 RSR  
 Best.-Nr. 30906



McLaren F1 GTR  
 Gulf Racing Le Mans 1995  
 Best.-Nr. 30905

# TUNINGTEILE EP FAZER



Front-Stabilisator  
Best.-Nr. VZ-84S

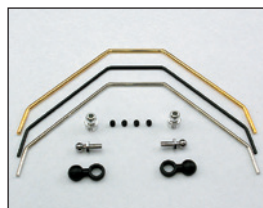

Stabilisator-Set  
Best.-Nr. FAW-02



Tuningfeder für Servosaver  
Best.-Nr. FAW-04



Öldruckstoßdämpfer  
Best.-Nr. VZ-75



Kugelkopf, 4,8mm  
Best.-Nr. UM-128



Teller- & Kegelzahnrad, Stahl  
Best.-Nr. VSW-18 (39Z)  
Best.-Nr. VSW-19 (40Z)



Kardanhalbwellen  
Best.-Nr. FAW-08

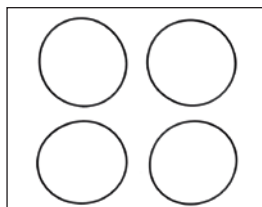

Dichtungen Diffgehäuse  
Best.-Nr. VZW-20-01



Kegelzahnradwellen  
Best.-Nr. VZW-211

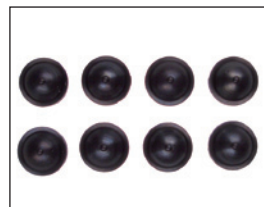

Dämpferkappen, schwarz  
Best.-Nr. W-6006



Verstärkung, Karosseriehalter, Cfk  
Best.-Nr. VSW-41



G20 Tuning-Motor  
Best.-Nr. 70701  
In Verbindung mit dem Regler  
Perfex KA-15 Regler.



Perfex Regler KA-15  
Best.-Nr. 82232  
Ausgelegt für den G20-Tuning-  
Motor.



Motorritzel  
Best.-Nr. W-6065-25 (25Z)  
Best.-Nr. W-6065-35 (35Z)



Reifeneinlagen (24 mm)  
Best.-Nr. 92013



Reifeneinlagen (24 mm)  
Best.-Nr. 36250S (weiß, soft)  
Best.-Nr. 36250M (grau, medium)  
Best.-Nr. 36250H (schwarz, hart)



KC Racing Slick (24 mm)  
Best.-Nr. 92018S (soft)  
Best.-Nr. 92018M (medium)  
Best.-Nr. 92018H (hart)



Aero-Speichenfelge (24 mm)  
Best.-Nr. 92012-08W (weiß, 8 St.)  
Best.-Nr. 92012W (weiß, 2 St.)



Aero-Speichenfelge (24 mm)  
Best.-Nr. 92012-08BK (schwarz, 8 St.)  
Best.-Nr. 92012BK (schwarz, 2 St.)



6-Sternfelge (24 mm)  
Best.-Nr. VZH-01W (weiß)  
Best.-Nr. VZH-01BK (schwarz)  
Best.-Nr. VZH-01GR (grün)



Speichenfelge (24 mm)  
Best.-Nr. VZH-02



15-Speichenfelge (24 mm)  
Best.-Nr. VZH-03BK (schwarz)  
Best.-Nr. VZH-03GL (gold)  
Best.-Nr. VZH-03S (silber)



5-Sternfelge (24 mm)  
Best.-Nr. VZH-04S



Teflonfett für Getriebe  
Best.-Nr. 96162



Honda Arta NSX 2007  
Karosseriebausatz, lackiert  
Best.-Nr. FAB-07

Karosserie, einzeln, unlackiert  
Best.-Nr. 39287

Dekorbogen  
Best.-Nr. 39287-01



McLaren F1 GTR  
Karosseriebausatz, lackiert  
Best.-Nr. FAB-09

Karosserie, einzeln, unlackiert  
Best.-Nr. 39293

Dekorbogen  
Best.-Nr. 39293-01



Aston Martin DBR9  
Karosseriebausatz, lackiert  
Best.-Nr. FAB-10

Karosserie, einzeln, unlackiert  
Best.-Nr. 39297

Dekorbogen  
Best.-Nr. 39297-01



Porsche 911 GT3  
Karosseriebausatz, lackiert  
Best.-Nr. VZB-13

Karosserie, einzeln, unlackiert  
Best.-Nr. 39285

Dekorbogen  
Best.-Nr. 39285-01

# GP FAZER

### Vorsprung durch Innovation!

Mit dem Fazer-Chassis hat eine neue Ära in der 1/10 GP 4WD-Klasse begonnen. KYOSHO hat ein völlig neues Chassis aufgelegt, das konstruktiv weitergedacht ist und durch innovative Detail-Lösungen besticht. Dabei herausgekommen ist ein absoluter Vollblut-Racer, der durch seine Hammer-Performance und sein wirklich einfaches Handling begeistert! Der Fazer wird als ReadySet mit dem bewährten KYOSHO Perfex-Fernsteuersystem geliefert. Absolutes Highlight sind die beiden im Chassis montierten Digital-Servos. Diese Servos verfügen über besonders hohe Stellgeschwindigkeiten bei gleichzeitig hoher Stellkraft und einem hohen Haltemoment. Damit setzt KYOSHO in dieser Klasse wieder einmal einen neuen Trend und bestätigt den Anspruch des Technologieführers in dieser Branche.

Das Compound-Chassis in Aluminium-Kunststoffbauweise bildet die verwindungssteife Basis des neuen Boliden. Das wannenartige Kunststoff-Chassis ist sehr leicht gefertigt. Die Formgebung ist so gewählt, dass alle im Betrieb auftretenden Kräfte bestmöglich in das Chassis eingeleitet werden. Im Bereich der Motorhalterung ist die Chassisplatte aus Aluminium gefertigt. Dadurch werden ein perfekter Sitz des Triebwerks und die bestmögliche Wärmeableitung am Motor erzielt. Die Unterseite des Chassis besitzt kleine Rippen. Im Falle des Aufsetzens auf dem Boden, gleitet das Chassis nur auf diesen Rippen. Dadurch ergeben sich weniger Reibung und ein perfekter Schutz für die Chassisplatte.

Mit seinen technischen Features, dem kompletten Lieferumfang und der tollen Optik, hat der Fazer ein absolutes Alleinstellungsmerkmal. Doch seine wahren Stärken spielt der Fazer erst auf der Rennstrecke aus! Beschleunigung, Top-Speed und Kurvenverhalten - der Fazer ist in allen Disziplinen der Konkurrenz überlegen. Bleibt doch eigentlich nur noch die Frage, für welche Karosserie-Version Sie sich entscheiden...!

**Aston Martin Racing DBR9**  
No.009 LM 2008  
Best.-Nr. 31399



**Porsche 911 GT3 RSR**  
Best.-Nr. 31400



**McLaren F1 GTR**  
Gulf Racing LM 1995  
Best.-Nr. 31398



1. Die Vorderradaufhängung verfügt über hochwertige Öl Druckfederbeine, die für perfekte Traction auf jeder Piste sorgen. Der großzügig dimensionierte Stoßfänger schützt das Modell wirksam vor Schäden. 2. Der neu entwickelte GF-16-Verbrennungsmotor ist mit Seilzugstarter und Resonanzrohr ausgestattet. Der Zweinadel-Vergaser macht das Einstellen des Motors zum Kinderspiel. 3. Perfekt geschützt! Im Seitenkasten ist die RC-Elektronik untergebracht. Mit wenigen Handgriffen kann die Abdeckung zu Wartungszwecken entfernt werden. 4. Alle Anlenkungen sind bereits im Modell fertig montiert und korrekt eingestellt. 5. Das Chassis ist in innovativer Aluminium-Kunststoff-Compound-Bauweise erstellt und kombiniert die Vorteile beider Werkstoffe.

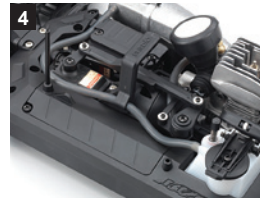

# FAZER

readysset<sup>®</sup>  
GP FAZER ReadySet



Zugelassen für die Teilnahme  
am KYOSHO WORLD CUP!



### Features

- Fahrfertig aufgebautes ReadySet mit Perfex-Fernsteuersystem
- Hochwertige Digital-Servos auf Lenkung und Gas/Bremse
- GF-16-Verbrennungsmotor mit Resonanzrohr
- Zweinadel-Schiebevergaser in Alu-Kunststoff-Bauweise
- Kugelgelagerte Kupplungsglocke aus Stahl mit 2-Backen-Rennkupplung
- Besonders leichtgängiges Allrad-Kardansystem
- Antriebsstrang komplett kugelgelagert
- Öl Druckstoßdämpfer mit justierbarer Federvorspannung
- Verwindungssteifes Chassis in Alu-Kunststoff-Compound-Bauweise
- Differentialgetriebe in der Hinterachse
- Wartungsfreundlicher Aufbau



### Erforderliches Zubehör

- 8x Akku AA 2700 ORI13502
- Akku Receiver Pack 1700 Hump ORI12244
- Charger Advantage Clubman ORI30125
- CRF Fuel OffRoad 16% Nitro

### Technische Daten

Länge: 385 mm; Breite: 203 mm; Höhe: 84 mm;  
Radstand: 262 mm; Bodenfreiheit: 10 mm; Spur (v/h):  
176 mm; Spur (h): 176 mm; Reifen (v/h): 66x24 mm;  
Motor: GF-16; Gewicht ca.: 1.670 g



Official Licensed Product.

Porsche, the Porsche shield and the distinctive design of Porsche cars are trademarks and trade dress of Porsche AG. Permission granted.

Aston Martin Racing DBR9 images and trademarks are licensed by Aston Martin Lagonda Ltd.

Manufactured under licence from McLaren Racing Limited. The McLaren name is a trademark of McLaren Racing Limited.



# TUNINGTEILE GP FAZER

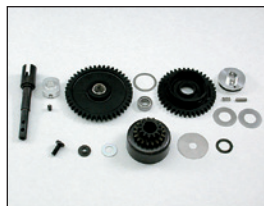

2-Gang-Getriebe  
Best.-Nr. FAW-01

Hauptwelle, Best.-Nr. FAW-01-01  
Bremscheibenhalter, Best.-Nr. FAW-01-02



Front-Stabilisator  
Best.-Nr. VZ-84S

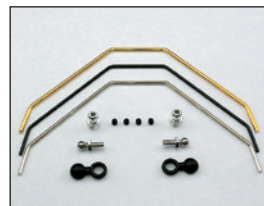

Stabilisator-Set  
Best.-Nr. FAW-02

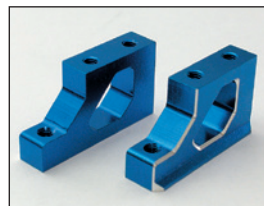

Motorböcke, Alu  
Best.-Nr. 39648

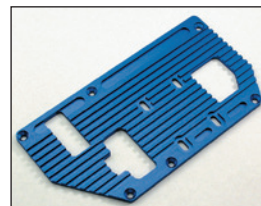

Tuning-Motorplatte  
Best.-Nr. FAW-03



Tuningfeder für Servosaver  
Best.-Nr. FAW-04

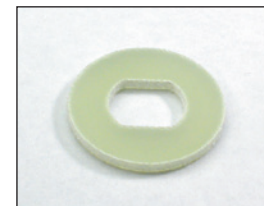

Tuning-Bremscheibe  
Best.-Nr. FAW-05



Kupplungsmutter für SG-Welle  
Best.-Nr. FAW-06



Tuning-Krümmen für Resorohr  
Best.-Nr. FAW-07



Öldruckstoßdämpfer  
Best.-Nr. VZ-75



Kugelhkopf, 4,8mm  
Best.-Nr. UM-128



Teller- & Kegelnrad, Stahl  
Best.-Nr. VSW-18 (39Z)  
Best.-Nr. VSW-19 (40Z)



Kardanhalbwellen  
Best.-Nr. FAW-08



Verstärkung, Karosseriehalter, Cfk  
Best.-Nr. VSW-41

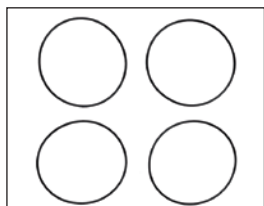

Dichtungen Diffgehäuse  
Best.-Nr. VZW-20-01



Kegelzahnradwellen  
Best.-Nr. VZW-211

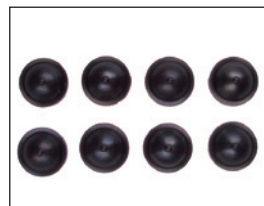

Dämpferkappen, schwarz  
Best.-Nr. W-6006



Reifeneinlagen (24 mm)  
Best.-Nr. 92013



Reifeneinlagen (24 mm)  
Best.-Nr. 36250S (weiß, soft)  
Best.-Nr. 36250M (grau, medium)  
Best.-Nr. 36250H (schwarz, hart)



KC Racing Slick (24 mm)  
Best.-Nr. 92018S (soft)  
Best.-Nr. 92018M (medium)  
Best.-Nr. 92018H (hart)



Aero-Speichenfelge (24 mm)  
Best.-Nr. 92012-08W (weiß, 8 St.)  
Best.-Nr. 92012W (weiß, 2 St.)



Aero-Speichenfelge (24 mm)  
Best.-Nr. 92012-08BK (schwarz, 8 St.)  
Best.-Nr. 92012BK (schwarz, 2 St.)



**TF6 - Wenn nur das Beste gerade gut genug ist...!**

Der TF6 ist evolutionär aus dem TF-5 Stallion hervorgegangen und wurde für den kompromisslosen Wettbewerbsinsatz auf höchstem Niveau konzipiert. Dabei herausgekommen ist ein Chassis, das „out of the box“ wettbewerbsfähig und ohne den Einsatz kostenintensiver Tuningteile siegfähig ist. Dieses wesentliche Merkmal unterscheidet den TF6 von seinen Mitbewerbern. KYOSHO International Teamfahrer Christopher Krapp konnte bereits mit dem Prototypen des TF6 die Deutsche Mieterschaft 2009 gewinnen. Dies beweist das unglaubliche Potential, das in dem neuen TF6 steckt...!

Das Chassis ist so konzipiert, dass es gleichermaßen in den verschiedenen Stock-Kategorien eingesetzt werden kann. Dabei verfügt der TF6 aus dem Baukasten heraus über eine sehr hohe Grundschnelligkeit. Das Finden des optimalen Setups ist deutlich einfacher geworden, da das Modell nachvollziehbar auf alle Veränderungen der einzelnen Parameter reagiert.

Die Kraftübertragung im TF6 erfolgt durch zwei besonders leichtgängige Riemen. Alle Antriebsteile sind besonders leicht gehalten, um die bewegte Masse so gering wie möglich zu halten und die Kraftübertragung so effizient wie möglich zu gestalten. Die Fahrdynamik des TF6 setzt Maßstäbe, der Grenzbereich ist deutlich erfahrbarer geworden. Die Kraftübertragung mit Zahnriemen ist nahezu spielfrei, dadurch reagiert das Modell sehr direkt auf Gasbefehle. Besonders am Kurvenausgang kann der TF6 seine volle Stärke ausspielen, da der Vortrieb erheblich früher einsetzt und das Modell so mit höherer Geschwindigkeit aus der Kurve herauskommt.

Die Chassisplatten sind aus hochverdichteter Kohlefaser CNC-gefräst und bilden die Basis des TF6. Die untere Chassisplatte ist 2,5 mm stark und ist für die Aufnahme von LiPo-Car-Akkus ausgelegt. Alle Bohrungen sind symmetrisch zur Chassis-Längsachse angeordnet, um eine perfekte Chassisbalance zu erzielen. Die Vorder- und Hinterachse sind konstruktiv identisch aufgebaut. Die Halter für die Differentialgetriebe sind aus Aluminium gefertigt und an Vorder- und Hinterachse baugleich. Außerdem können schnell unterschiedliche Rollzentren eingestellt werden, indem man verschiedene Abstandshalter unter die Aluminiumquerlenker-Aufnahmen einsetzt.

Der absolute Highlight ist das neue Ball-Drive-System an Vorder- und Hinterachse, das eine verlustfreie Übertragung der Antriebskräfte zwischen Kardanwelle und Differential/Spool ermöglicht. Dabei ist der Kopf der Antriebswelle (ehemals Knochen) in Kugeln gelagert, die einen minimalen Rollwiderstand aufweisen und nahezu verschleißfrei sind. Zudem verfügt der TF6 über ein Hauptzahnrad aus dem Hause Xenon-Racing, das besonders leicht und haltbar ist.

Die Position des Lenkservos ist auf dem Chassis variabel, um eine optimale Gewichtsverteilung im Modell zu erzielen. Ebenso kann die Position des Riemenspanners variiert werden, um die Gewichtsverteilung im TF6 zu optimieren. Zudem verfügt der TF6 über eine hocheffiziente Führung des Stabilisators an Vorder- und Hinterachse und besonders präzise Einstellmöglichkeiten der Stabihärte. Das Hauptzahnrad sitzt auf einem verwindungssteifen Mitnehmer aus Aluminium. Dadurch kann es zu keinerlei Verwindung zwischen dem Motorritzel und dem Hauptzahnrad kommen.

Alle Gestänge sind mit R/L-Gewinden versehen, um das Handling des Fahrzeugs so einfach wie möglich zu machen. Die Querlenkerstifte sitzen in robusten Aufnahmen aus Aluminium. Vorder- und Hinterachse verfügen über eine besonders ausgefeilte Achsgeometrie, die dem TF6 ein Höchstmaß an mechanischem Griff verleiht. An beiden Achsen kommen besonders leichtgängige Kardanhalbwellen zum Einsatz, die für maximale Laufruhe im System sorgen. Als weitere Besonderheit verfügt der TF6 über so genannte C-Hub-Radträger an der Vorderachse, die eine besonders präzise Führung des Rades ermöglichen.

An den Querlenkern arbeiten nochmals verbesserte Velvet Coated Aluminium-Öldruckstoßdämpfer, die besonders leichtgängig und speziell für

das Tourenwagensegment abgestimmt sind. Die Dämpfer werden vorn und hinten an CNC-gefrästen Dämpferbrücken aus Kohlefaser montiert. Beide Brücken bieten zahlreiche Befestigungspunkte zur individuellen Abstimmung des Fahrzeugs. Der Servosaver ist einteilig gefräst und bietet zahlreiche Einstellmöglichkeiten, um den Ackermann-Effekt zu beeinflussen.

Qualität hat ihren Preis. Die ausgefeilte Konstruktion und die edle Verarbeitung setzen erneut Maßstäbe in dieser hart umkämpften Wettbewerbsklasse. Der TF6 verfügt über innovative Features, die derzeit am Markt einzigartig sind. In Verbindung mit dem Team-Orion-Sortiment bietet KYOSHO ein überragendes Gesamtpaket an, das „out of the box“ siegfähig ist.



**TF6 CHASSIS-KIT**  
**Best.-Nr. 30024**



**Features**

- Besonders leichtgängige und effiziente Kraftübertragung durch Doppel-Riemenantrieb
- Perfekte Chassisbalance durch zentrierte Anordnung aller Komponenten auf der Chassisplatte
- Hauptzahnrad von Xenon-Racing
- Spool an der Vorderachse, Velvet-Coated-Kugeldiff an der Hinterachse
- Ball-Drive-System mit in Kugeln gelagertem Antriebswellenköpfen
- Variable Befestigungsposition des Lenkservos und des Riemenspanners
- Variable Höhe der oberen Chassisplatte zur Anpassung an LiPo-Akkus mit unterschiedlicher Bauhöhe
- Leichtgängige Velvet-Coated-Öldruckstoßdämpfer aus Aluminium
- Einteiliger Servosaver mit einstellbarem Ackermann-Effekt
- Niedriger Massenschwerpunkt durch tiefen Sitz aller Komponenten
- Perfekt gelagerte Stabis in Vorder- und Hinterachse
- Komplett kugelgelagert
- Chassisplatten und Dämpferbrücken aus Kohlefaser
- Alle Gewindestangen mit R/L-Gewinde
- Variabler Radstand

**Chrissi Krapp**  
Deutscher Meister 2009  
4. Platz IFMAR WM 2010 Burgdorf

1. Der TF6 verfügt über eine völlig neu entwickelte Vorderachse mit starrem Durchtrieb. Die leichtgängigen Velvet-Öldruckstoßdämpfer besitzen ein hochempfindliches Ansprechverhalten. Die Federvorspannung kann über das Feingewinde stufenlos reguliert werden.
2. Das Kugeldifferential verfügt über innovative Getriebeausgänge, bei denen die Antriebswellen in Kugeln gelagert sind, um Verspannungen im Antriebsstrang zu vermeiden.
3. Die Kraftübertragung im Modell erfolgt über spezielle Leichtlauf-Zahnriemen.
4. Alle Parameter der Vorderachse können individuell verändert werden, um komplexe Set-ups zu erarbeiten.
5. Sämtliche Parameter wie Spur, Sturz, Nachlauf und Dämpfercharakteristik können auch an der Hinterachse stufenlos eingestellt werden.
6. Die Aluminium-Querlenkerstiftaufnahmen an Vorder- und Hinterachse verfügen über spezielle Kunststoffeinsätze, um die Spur an der jeweiligen Achse zu verändern. Durch das Unterlegen von Scheiben, kann zusätzlich das Rollzentrum im Modell verändert werden.

# TF6

2 BELT DRIVE 4WD



#### Erforderliches Zubehör

- 2-Kanal-Fernsteuersystem
- Vortex Race Spec Combo BL 4,5T ORI66015
- Servo Vortex Digital VDS-1009 ORI68024
- Carbon Molecular 5400 7,4V ORI14028
- Computer-Lader TwinCharger ORI30153
- Lexan-Karosserie
- Reifen & Felgen



1:10 GP 2WD Formel Racer

## KF-01 CHASSIS KIT



KF-01 T-90 TYPE 1  
Best.-Nr. 31007



### Rennsport pur...!

Der KF-01 folgt dem Ruf der Fun-Racing-Klassen, die derzeit wieder im Aufleben sind. Doch im Gegensatz zu allen anderen Anbietern, setzt KYOSHO mit dem KF-01 auf ein revolutionäres Konzept mit dem Sirio-09-Verbrennungsmotor. Dabei herausgekommen ist eine absolute Rennmaschine, die sich trotz der unglaublich hohen Geschwindigkeiten perfekt beherrschen lässt und einfach nur Spaß macht!

Das Herzstück des KF-01 ist der fast schon legendäre Sirio-09-Verbrennungsmotor, der sein erfolgreiches Debüt im Mini Inferno Zero Nine gefeiert hat. Er verfügt über ein enormes Grunddrehmoment und eine lineare Leistungsentfaltung. Die Kraftübertragung auf den Antriebsstrang erfolgt über eine Zweibackenkupplung und den Leichtlaufzahnriemen auf die Hinterachse. Das Tanksystem wurde ebenfalls neu konzipiert und exakt auf das Chassis des KF-01 angepasst. Der Tank verfügt über einen Inhalt von 38 ml, womit Fahrzeiten von bis zu 7 Minuten erreicht werden.

Wesentliches Augenmerk wurde auf die Einsetzbarkeit von normalen RC-Komponenten gelegt. So können im KF-01 Empfänger und Servos mit normaler Baugröße eingesetzt werden. Ebenso kann eine Standard-Batteriebox mit vier AAA-Zellen eingesetzt werden.

Für optimale Bodenhaftung, liegen dem KF-01 High-Grip-Hohlkammerreifen bei, die auf jedem Belag gnadenlose Traction liefern. Die Montage der Räder erfolgt über eine Zentralmutter.

Um die gewaltige Leistung des KF-01 im Zaum zu halten, ist das Modell mit einer hochbelastbaren Rennbremsanlage ausgestattet. Die gelochte Bremscheibe aus Stahl garantiert eine fadingfreie Verzögerung auch aus hohen Geschwindigkeiten.



#### Erforderliches Zubehör

- 2-Kanal RC-Anlage
- 2x Servo Vortex Digital VDS-1009 ORI68024
- 4x Akku AAA 1100 RT Best.-Nr. ORI13201
- Charger EZ Pro AM Best.-Nr. ORI30401
- CRF Fuel OnRoad 25% Nitro
- Startbox

#### Features

- 1:10 GP 2WD Formel-Rennfahrzeug
- Effizienter Heckradantrieb
- Sirio-09-Motor
- Sehr leichtgängiger Antriebsstrang
- Effiziente Kraftübertragung durch Leichtlaufzahnriemen
- Gelochte Bremscheibe aus Stahl
- Kugelgelagerter Antriebsstrang
- Seriennmäßig mit High-Grip-Hohlkammerreifen
- Batteriebox für vier AAA-Zellen im Lieferumfang enthalten
- Ausgelegt für RC-Komponenten in Standardgröße
- Transparente Lexankarosserie
- Mehrfarbiger Dekorbogen

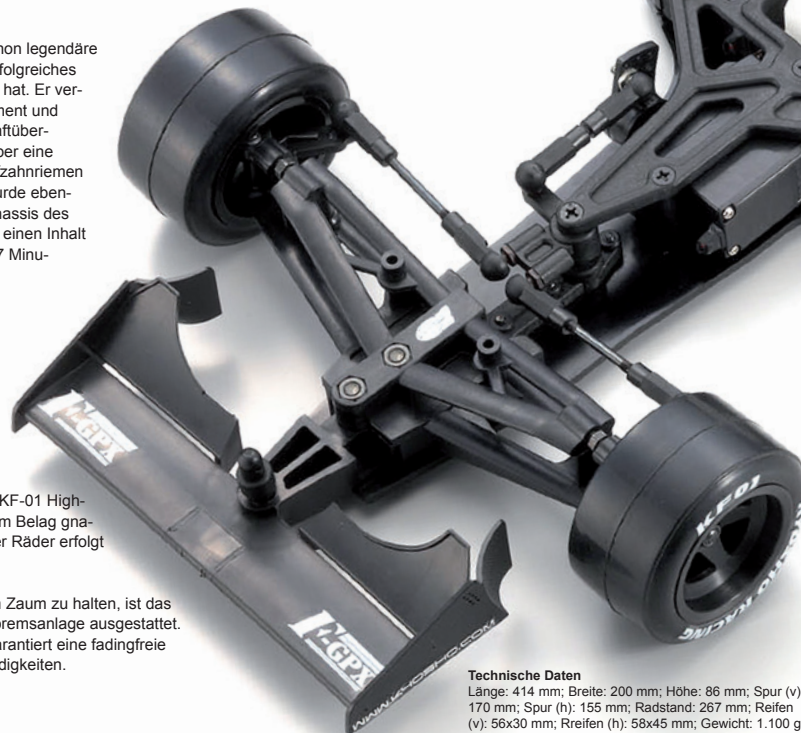

#### Technische Daten

Länge: 414 mm; Breite: 200 mm; Höhe: 86 mm; Spur (v): 170 mm; Spur (h): 155 mm; Radstand: 267 mm; Reifen (v): 56x30 mm; Reifen (h): 58x45 mm; Gewicht: 1.100 g; Motor: 1,5 cm<sup>3</sup> Sirio 09; Getriebeübersetzung: 5,23:1



KF-01 T-90 TYPE 2  
Best.-Nr. 31008

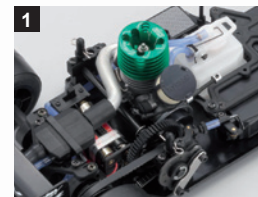

1. Die leichte Chassisplatte ist aus hochwertigem Aluminium gefräst und bildet die verbindungssteife Basis für den KF-01. Die geniale Chassisbalance und der leistungsstarke Sirio-09-Motor machen den KF-01 zum ultimativen Geschoss! 2. Der Auspuff des Sirio 09 liegt unterhalb des Doppel-Heckflügels 3. Spezielle Federringe an den King Pins, verleihen der Vorderachse ein aggressives Einlenkverhalten und optimale Traction. 4. Die Hinterachse ist völlig neu entwickelt und verfügt ebenfalls über eine spezielle Federung.



# TUNINGTEILE KF-01



Felge, vorn, schwarz  
Best.-Nr. KFH-001BK



Felge, vorn, weiß  
Best.-Nr. KFH-001W



Felge, hinten, schwarz  
Best.-Nr. KFH-002BK



Felge, hinten, weiß  
Best.-Nr. KFH-002W



Reifen, vorn, mittel  
Best.-Nr. KFT-001M



Reifen, hinten, soft  
Best.-Nr. KFT-002S



Lenkhebel, Alu  
Best.-Nr. KFW-001S



Servohorn, Alu  
Best.-Nr. KFW-002S



Lagerbock, mitte, Alu  
Best.-Nr. KFW-003S



Achslager, hinten, Alu  
Best.-Nr. KFW-004S

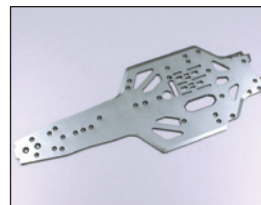

Tuning-Chassis  
Best.-Nr. KFW-005S



Kugeldifferential  
Best.-Nr. KFW-006



Welle für Kugeldifferential  
Best.-Nr. KFW-006-01



Ritzel 18Z, Alu, hart  
Best.-Nr. KFW-007-18



Ritzel 19Z, Alu, hart  
Best.-Nr. KFW-007-19



Achsbolzen, gehärtet  
Best.-Nr. KFW-008



Tuning-Gelenkkugel  
Best.-Nr. KFW-009

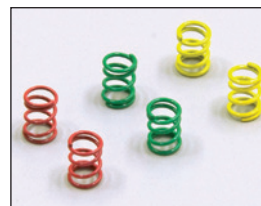

Federsatz, lang, vorn  
Best.-Nr. KFW-010



Federsatz, lang, hinten  
Best.-Nr. KFW-011



Alu-Felgenmitnehmer, hinten  
Best.-Nr. KFW-013



Alu-Riemenrad 18Z  
Best.-Nr. KFW-014



Alu-Riemenrad 32Z  
Best.-Nr. KFW-015



Alu-Lenkplatte  
Best.-Nr. KFW-016

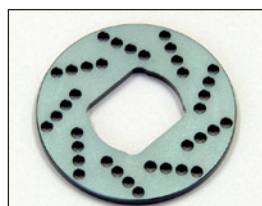

Bremsscheibe, Alu  
Best.-Nr. KFW-017



Resonanzrohrset  
Best.-Nr. KFW-019



1:10 GP 4WD Tourenwagenchassis  
**V-ONE SR SPEC A**

**Entdecke mit dem V-One SR den KYOSHO World Cup!**

Der V-One SR basiert auf dem WM-Sieger V-One RRR und verfügt über zahlreiche Features des bekannten Erfolgsmodells. Das Modell wird vormontiert geliefert, lediglich die Fernsteuerung muss noch im Chassis montiert werden. Der Antrieb des Modells erfolgt durch den GXR-15-Hochleistungsmotor mit Resonanzrohr. So ist der V-One SR die perfekte Wahl für den KYOSHO World Cup, um in den Klassen Sport und Race an den Start zu gehen.

Das Modell ist auf einem verwindungssteifen 3mm Chassis aus Duraluminium aufgebaut. Die obere Chassisplatte ist aus Glasfaser-Kunststoff gefertigt. Die Vorderachse ist als Starrachse ausgelegt, während an der Hinterachse ein Kegeldifferential zum Einsatz kommt. So besticht das Modell auch in schnellen Kurven mit einfachem Handling und hoher Fahrstabilität.

Der Antriebsstrang verfügt über drei reibungsarme Gummieriemen für vorne, hinten und Mitte, um die Power des Nitro-Triebwerks auf die Räder zu übertragen.

# V-ONE SR

Die Öldruckstoßdämpfer besitzen Feingwinde, um die Federvorspannung stufenlos zu justieren. Gewindepurstanzen sorgen für eine besondere einfache und präzise Einstellung der Lenkung. Die nötige Traktion auf der Strecke erhält der V-One SR durch die KC-Slick-Bereifung (medium) auf weißen Speichenfelgen (24 mm).

Insgesamt richtet sich das Chassis an den ambitionierten Racer, der hochkarätige Rennsporttechnik zum fairen Preis sucht.



**V-ONE SR SPEC A**  
Best.-Nr. 31597



**Zugelassen für die Teilnahme  
am KYOSHO WORLD CUP!**



**Erforderliches Zubehör**

- 2-Kanal-Fernsteuersystem
- Servo Vortex Digital VDS-1009 ORI68024
- Servo Vortex Digital VDS-1308 ORI68021
- Akku Receiver Pack 1700 Standard ORI12242
- Treibstoff CRF Fuel 16 % Nitro
- Glow-Starter



1. Die Multi-Link-Vorderachse ist komplett einstellbar über Spur, Sturz, Nachlauf und Dämpfercharakteristik. Durch die zahlreichen Einstellmöglichkeiten lassen sich komplexe Setups erarbeiten. 2. Das 2-Gang-Getriebe arbeitet mit Kupplungsbacken und liefert besonders weiche Schaltvorgänge. 3. Die Multi-Link-Hinterachse ist komplett einstellbar über Spur, Sturz und Dämpfercharakteristik. Die verwindungssteife Konstruktion arbeitet ausschließlich an den dafür vorgesehenen Punkten. 4. Der Tank fügt sich nahtlos in das Chassislayout ein und kann mit wenigen Handgriffen gewechselt werden. Durch das spezielle Tankdesign ist sichergestellt, dass der Motor in jeder Fahrsituation zuverlässig mit Treibstoff versorgt wird.



**Features**

- Vormontiertes V-One SR Chassis
- GXR-15 Hochleistungsmotor
- Vorderachse als Starrachse
- Hinterachse mit Differentialgetriebe
- Effiziente Kraftübertragung durch Zahnriemen
- Hochwertige Öldruckstoßdämpfer mit Feingwinde
- 24mm KC-Slick-Reifen medium

**Technische Daten**

Länge: 385 mm; Breite: 200 mm; Höhe: 105 mm; Spurweite (v/h): 176 mm; Radstand: 260 mm; Reifen (v/h): 63 x 24 mm; Gewicht: 1.750; Motor: GXR-15

1:10 GP 4WD Wettbewerbsfahrzeug

## V-ONE R4 CHASSIS KIT

### Technische Daten

Länge: 385 mm; Breite: 200 mm; Höhe: 105 mm; Spurweite (v/h):  
174 / 170 mm; Radstand: 260 mm; Getriebeübersetzung: 7,18/5,09:1;  
Gewicht: 1.700g

 **KYOSHO**  
**MotorSports**  
[www.kyosho-webstore.de](http://www.kyosho-webstore.de)



**R4 CHASSIS KIT**  
Best.-Nr. 31265

Die Abbildung zeigt den  
Prototypen des R4.



### Erforderliches Zubehör

- 2-Kanal-Fernsteuersystem
- Servo Vortex Digital VDS-1009 ORI68024
- Servo Vortex Digital VDS-1308 ORI68021
- Motor Alpha .12 ABI OnRoad ORI80633
- Resonanzrohr ORI88018
- Akku Receiver Pack 1700 Standard ORI12242
- Treibstoff CRF Fuel 16 % Nitro
- Glow-Starter

**Zugelassen für die Teilnahme  
am KYOSHO WORLD CUP!**



1. Der R4 verfügt über ein komplett neu entwickeltes 2-Gang-Getriebe, das besonders weiche und schnelle Schaltvorgänge ohne unerwünschte Lastwechsel ermöglicht. 2. Der Tank fügt sich nahtlos in das Chassis-Layout ein. Durch das ausgefeilte Design, wird der Motor in jeder Fahrsituation zuverlässig mit Treibstoff versorgt. 3. Die Micro-Differentialle bestechen durch ihre geringen Abmessungen und das niedrige Gewicht. Der kompakte Servosaver ist besonders leichtgängig und verfügt über zahlreiche Einstellmöglichkeiten. 4. Die bewährten Velvet-Öldruckstoßdämpfer werden an der komplett neu entwickelten CRF-Dämpferbrücke montiert. Die Dämpferbrücke bietet zahlreiche Montagepunkte für die Öldruckstoßdämpfer.



Die Abbildungen zeigen den Prototypen des R4.

### R4 - Das erfolgreichste Modell der Klasse 1:10 OnRoad!

Der R4 tritt die Nachfolge des legendären Triple R an. Nicht weniger als zwei WM-Titel und unzählige Erfolge auf europäischer Ebene machen den R4-Vorgänger unsterblich! Der R4 folgt in der Basis dem V-One RRR, jedoch wurden alle Bereiche grundlegend weiterentwickelt und für den kompromisslosen Wettbewerbseinsatz konzipiert. Adrian Bertin und Takaki Shimo, die geistigen Väter dieser Wettbewerbsmaschine, haben in den letzten zwölf Monaten dieses Modell regelrecht entwickelt und auf unzähligen Rennstrecken der Welt getestet. So verfügt der R4 auf allen Rennstreckenlayouts über ein hohes Maß an Grundschnelligkeit und lässt sich auf jeden Racetrack perfekt abstimmen.

Das Chassis ist sehr kompakt und wartungsfreundlich aufgebaut. Besonderen Augenmerk legten die Entwickler auf einen leichtgängigen und effizienten Antriebsstrang. Eine Besonderheit sind die neuen Micro-Differentialgetriebe. Durch die geringe Baugröße und das geringe Gewicht wird die bewegte Masse im Antriebsstrang deutlich reduziert, was ein spürbar agileres Fahrverhalten bewirkt.

Der Vorgänger V-One RRR gehörte zu dem Schnellsten, was der Markt zu bieten hatte. Mit dem R4 sind wir noch einen Schritt weitergegangen...!



# TUNINGTEILE V-ONE SR



**Tuning-Zahnriemen**  
Best.-Nr. VZW-201 (vorn / 189Z)  
Best.-Nr. VZW-202 (mitte / 384Z)  
Best.-Nr. VZW-203 (hinten / 180Z)



**Kardanwellen**  
Best.-Nr. VZW-219 (vorn)  
Best.-Nr. VSW-06 (hinten, Hohlk.-Reifen)  
Best.-Nr. VSW-07 (hinten, Moosg.  
Offset 0mm)  
Best.-Nr. VSW-15 (hinten, Moosgummi, Offset 2mm)



**Starrer Durchtrieb, vorn**  
Best.-Nr. VZW-220

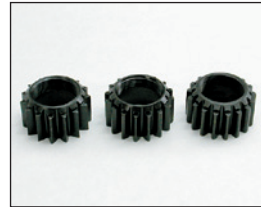

**Motorritzel 1. Gang**  
Best.-Nr. VZW-215-15  
Best.-Nr. VZW-215-16  
Best.-Nr. VZW-215-17



**Dämpferbrücke, vorn Cfk**  
Best.-Nr. VZW-52



**Kupplungsglocke, leicht**  
Best.-Nr. VZW-113

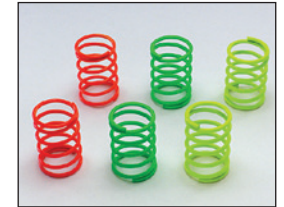

**Federsatz, 3 Härten**  
Best.-Nr. 92491

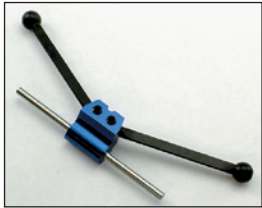

**Heckstabilisator**  
Best.-Nr. VZW-204

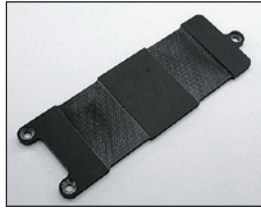

**Akkuplatte, GfK**  
Best.-Nr. VZW-208



**Riemenspanner-Halterung**  
Best.-Nr. VZW-212



**Mittelwellen-Halterung**  
Best.-Nr. VZW-216

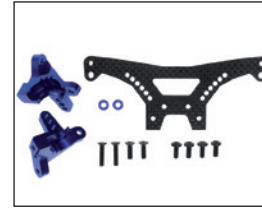

**Dämpferbrücke 3mm, Cfk, hinten**  
Best.-Nr. VZW-207

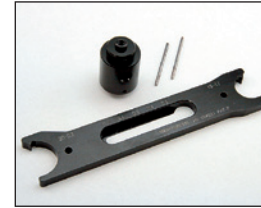

**Kupplungswerkzeug**  
Best.-Nr. VZW-221

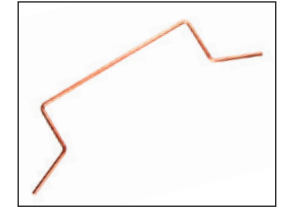

**Heckstabilisator**  
Best.-Nr. VZ-217-1.3  
Best.-Nr. VZ-217-1.4  
Best.-Nr. VZ-217-1.8  
Best.-Nr. VZ-217-2.0  
Best.-Nr. VZ-217-2.3



**Velvet-Öldruckstoßdämpfer**  
Best.-Nr. FM-529V



**Riemenrad-Set**  
Best.-Nr. VZW-223



**9 mm-Kugelschrauben aus Titan**  
Best.-Nr. VZW-24  
Best.-Nr. VZW-24-8 (8 St.)



**Getriebemittelwelle, hohlgebohrt**  
Best.-Nr. VZW-56



**Stabilisator, vorn**  
Best.-Nr. VZ-84 (mittel)  
Best.-Nr. VZ-84S (soft)



**Bremshebel, Alu**  
Best.-Nr. VZW-105



**Reifeneinlagen (24 mm)**  
Best.-Nr. 92013



**Federsatz**  
Best.-Nr. VZ-242-4516 hellblau, soft  
Best.-Nr. VZ-242-4517 blau, mittel  
Best.-Nr. VZ-242-4518 dunkelblau, hart

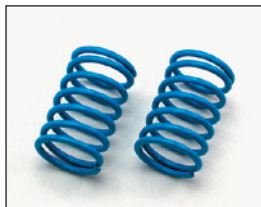

**Federsatz**  
Best.-Nr. VZ-243-4516 hellblau, soft  
Best.-Nr. VZ-243-5017 blau, mittel  
Best.-Nr. VZ-243-5518 dunkelblau, hart



**Reifeneinlagen (24 mm)**  
Best.-Nr. 36250S (weiß, soft)  
Best.-Nr. 36250M (grau, medium)  
Best.-Nr. 36250H (schwarz, hart)



**KC Racing Slick (24 mm)**  
Best.-Nr. 92018S (soft)  
Best.-Nr. 92018M (medium)  
Best.-Nr. 92018H (hart)



**Aero-Speichenfelge (24 mm)**  
Best.-Nr. 92012-08W (weiß, 8 St.)  
Best.-Nr. 92012W (weiß, 2 St.)



**Aero-Speichenfelge (24 mm)**  
Best.-Nr. 92012-08BK (schwarz, 8 St.)  
Best.-Nr. 92012BK (schwarz, 2 St.)



**Moosgummireifen**  
2 Kompletträder, auf Felgen verklebt, 0° Offset  
26 mm, vorn  
Best.-Nr. 36237-35 (35°)  
Best.-Nr. 36237-37 (37°)  
Best.-Nr. 36237-40 (40°)  
Best.-Nr. 36237-42 (42°)  
2 Kompletträder, auf Felgen verklebt, 0° Offset  
30 mm, hinten  
Best.-Nr. 36238-35 (35°)  
Best.-Nr. 36238-37 (37°)  
Best.-Nr. 36238-40 (40°)  
Best.-Nr. 36238-42 (42°)



# KAROSSERIEBAUSÄTZE



Mercedes Benz C-Klasse DTM 2007  
Best.-Nr. 39289 • Karosserie o. Dekorbogen  
Best.-Nr. 39289-01 • Dekorbogen  
Best.-Nr. VZB-14 • Karosserie fertig lackiert



Mercedes Benz C-Klasse DTM 2005  
Best.-Nr. 39276 • Karosserie o. Dekorbogen  
Best.-Nr. 39276-01 • Dekorbogen  
Best.-Nr. FAB-02 • Karosserie fertig lackiert



Honda Arta NSX 2007  
Best.-Nr. 39287 • Karosserie o. Dekorbogen  
Best.-Nr. 39287-01 • Dekorbogen  
Best.-Nr. FAB-07 • Karosserie fertig lackiert



Aston Martin Racing DBR9  
Best.-Nr. 39297 • Karosserie o. Dekorbogen  
Best.-Nr. 39297-01 • Dekorbogen



Porsche 911 GT3 RSR  
Best.-Nr. 39285 • Karosserie o. Dekorbogen  
Best.-Nr. 39285-01 • Dekorbogen  
Best.-Nr. VZB-13 • Karosserie fertig lackiert



Porsche 911 GT2  
Best.-Nr. 39260 • Karosserie o. Dekorbogen  
Best.-Nr. 39260-01 • Dekorbogen  
Best.-Nr. VZB-07GM/W • Karosserie fertig lackiert



McLaren F1 GTR Gulf Racing Le Mans 1995  
Best.-Nr. 39293 • Karosserie o. Dekorbogen  
Best.-Nr. 39293-01 • Dekorbogen  
Best.-Nr. FAB-09 • Karosserie fertig lackiert



Chevrolet Corvette C6-R 2007  
Best.-Nr. 39294 • Karosserie o. Dekorbogen  
Best.-Nr. 39294-01 • Dekorbogen  
Best.-Nr. VZB-15 • Karosserie fertig lackiert



Aston Martin Racing DBR9 Le Mans 2006  
Best.-Nr. 39284 • Karosserie o. Dekorbogen  
Best.-Nr. 39284-01 • Dekorbogen  
Best.-Nr. VZB-12 • Karosserie fertig lackiert



Toyota Lightning McQueen apr MR-S  
Best.-Nr. 39288 • Karosserie o. Dekorbogen  
Best.-Nr. 39288-01 • Dekorbogen



Toyota apr MR-S  
Best.-Nr. 39288 • Karosserie o. Dekorbogen  
Best.-Nr. 39288-01 • Dekorbogen



Lexus Open Interface Tom's SC430  
Best.-Nr. 39277 • Karosserie o. Dekorbogen  
Best.-Nr. 39277-01 • Dekorbogen



Nissan Calsonic Impul GT-R 2008  
Best.-Nr. 39292 • Karosserie o. Dekorbogen  
Best.-Nr. 39292-01 • Dekorbogen



Nissan Motul Autech GT-R 2008  
Best.-Nr. 39292 • Karosserie o. Dekorbogen  
Best.-Nr. 39292-01 • Dekorbogen



Nissan Xanavi Nismo Z 2007  
Best.-Nr. 39286 • Karosserie o. Dekorbogen  
Best.-Nr. 39286-01 • Dekorbogen



Lola VDS 200  
Best.-Nr. KWC-1000 • Karosserie o. Dekorbogen



Mercedes-Benz, and the design of the enclosed product are subject to intellectual property protection owned by Daimler AG. They are used by Kyosho Corporation under license.



Gulf name and logo under license from Gulf Oil International Limited.



OFFICIAL LICENSED PRODUCT



OFFICIAL LICENSED PRODUCT

© Chevrolet, Corvette, LT, related Emblems and vehicle model body designs are General Motors Trademarks used under license by Kyosho Corporation.

Porsche, the Porsche shield and the distinctive design of Porsche cars are trademarks and trade dress of Porsche AG. Permission granted.

Manufactured under licence from McLaren Racing Limited. 'McLaren' and the McLaren logos are trademarks of McLaren Racing -Limited.

Aston Martin Racing DBR9 images and trademarks are licensed by Aston Martin Lagonda Ltd

The vehicle body is approved by TOYOTA MOTOR CORPORATION.

Honda Official Licensed Product.

1:8 GP 4WD Tourenwagenchassis ReadySet  
**INFERNO GT2**

**Erfolgreiche WM-Technik für die Straße!**

The Next Generation of Performance! Der Inferno GT2 verfügt gegenüber seinem Vorgänger über einen deutlich längeren Radstand. Dadurch werden ein ruhigeres Fahrverhalten und ein deutlich eleganteres Erscheinungsbild realisiert. Unter der edlen Karosserie verbirgt sich die hochkarätige Technik aus KYOSHO's Weltmeister-Fahrzeug Inferno. Der GXR-28SG BIGBLOCK Xtreme Power Motor besitzt eine SG-Kurbelwelle und verleiht dem GT2 ein atemberaubendes Leistungspotential. Die Schwungscheibe wurde gegenüber dem Vorgänger um 10 mm auf 34 mm Durchmesser reduziert, um die bewegte Masse zu reduzieren. Dadurch wird das Ansprechverhalten des Triebwerks spürbar agiler. Zudem verfügt der GXR-28SG über einen neuen, ergonomisch geformten Seilzugstartergriff, um einen sicheren Halt in der Hand zu gewährleisten. Wilde Drifts, extreme Beschleunigung und hoher Top-Speed garantieren atemberaubende Fahrerlebnisse auf jeder Strecke!



**readysset**  
**INFERNO GT2**  
**ReadySet**

Das GT2-Chassis verfügt über eine hochbelastbare Doppelscheibenbremse und ist auf den typischen Glättbahneinsatz abgestimmt. Der permanente Allradantrieb garantiert die effiziente Umsetzung der Motorleistung in Vortrieb. Der Tank hat ein Fassungsvermögen von 150 ml und ermöglicht dadurch Fahrzeiten von ca. 11 Minuten. Die Spurstangen verfügen über R/L-Gewinde und stammen aus dem bewährten Inferno US Sports.

Das Zweiganggetriebe verfügt über eine geänderte HiSpeed-Übersetzung, um die Leistung des GXR-28SG in maximalen Topspeed umzusetzen. Die

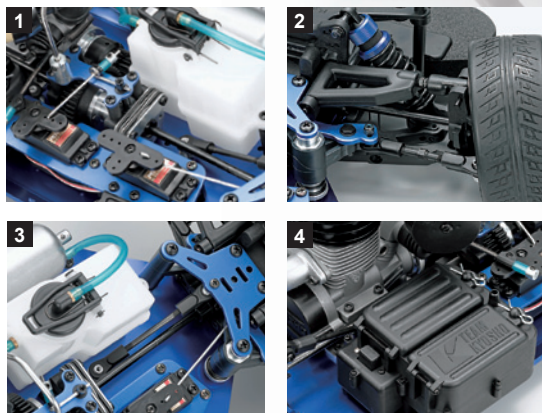

1. Das Fahrzeug ist mit einer Doppelscheibenbremse ausgestattet, um das Modell fadingfrei zu verzögern. 2. Die Vorderachse ist mit hochwertigen Öl Druckstoßdämpfern ausgestattet, die Federvorspannung kann über die Rändelmutter stufenlos variiert werden. 3. Die Vorderachse verfügt jetzt ebenfalls über eine Abstützstange, um das Chassis noch steifer zu machen. 4. Die RC-Elektronik ist staub- und spritzwassergeschützt in der RC-Box untergebracht. Alle Komponenten sind zu Wartungszwecken gut zugänglich auf dem Chassis angeordnet.

# Inferno GT2

Kupplungsglocke aus gehärtetem Stahl ist kugelgelagert. Die Öl Druckstoßdämpfer besitzen eine Rändelmutter mit Feingewinde zur stufenlosen Einstellung der Federvorspannung. Der Inferno GT2 wird als ReadySet mit dem hochwertigen Perfix KT-6 Fernsteuersystem geliefert. Im Modell sitzen zwei Perfix KS-102BK Servos, sowie der Futaba Empfänger KR-1NBK. Mit dem GT2 setzt KYOSHO in dieser Klasse wieder einmal einen neuen Trend und bestätigt den Anspruch des Technologie-Führers in dieser Branche.



**Technische Daten**

Länge: 515 mm; Breite: 310 mm; Höhe: 135 mm; Radstand: 360 mm; Spur: 262 mm (vorn) / 265 mm (hinten); Reifen (v/h): 97x48 mm; Getriebe: 8,37/10,37:1; Gewicht: 3.650 g; Motor: GXR-28SG

**INFERNO GT2 Chassis-Kit Sirio S24T**



**INFERNO GT CHASSIS KIT**  
**Best.-Nr. 31830S24**

**Features**

- Inferno GT2 Chassis Kit (ohne Karosserie)
- Sirio S24T HiPerformance-Motor
- Hochleistungs-Resonanzrohr
- Rot eloxierte Alu-Teile
- 3-Backen Aluminium-Kupplung
- KC HighGrip-Slicks



**Erforderliches Zubehör**

- 2-Kanal RC-Anlage
- Akku Receiver Pack 1900 Hump Best.-Nr. ORI12254
- Servo Vortex Digital VDS-HV-2612 Best.-Nr. ORI68012
- Servo Vortex Digital VDS-HV-1609 Best.-Nr. ORI68011
- CRF Fuel OffRoad 25% Nitro
- Startbox 1/8



### Features

- ReadySet mit hochwertigem Perfex KT-6 Fernsteuersystem
- KS-102BK Futaba-Servos auf Lenkung und Gas/Bremse
- Racing-Chassis, basierend auf dem WM-Modell INFERNO
- 2-Gang-Getriebe
- Hochbelastbare Doppelscheibenbremse
- Maxisize-Tank mit 150 ml Volumen
- Permanenter Allradantrieb
- GXR-28SG BIGBLOCK Xtreme Power Motor mit 4,53 cm<sup>3</sup> und SG-Kurbelwelle
- Kugelgelagerte Kupplungsglocke aus Stahl
- Lieferung komplett mit Resonanzrohr
- Komplett kugelgelagerter Antriebsstrang
- Öldruckstoßdämpfer mit Feingewinde
- Optimierter Luftfilter
- High-Grip-Niederquerschnittreifen
- Lieferung mit GlowStarter, Tankflasche & Werkzeug



### Erforderliches Zubehör

- 8x Akku AA 2700 ORI13502
- Akku Receiver Pack 1900 Hump ORI12254
- Charger Advantage Clubman ORI30125
- CRF Fuel OffRoad 25% Nitro



Aston Martin Racing DBR9  
No.009 LM 2008  
Best.-Nr. 31828



Chevrolet Corvette C6-R 2007  
Best.-Nr. 31816

Aston Martin Racing DBR9 images and trademarks are licensed by Aston Martin Lagonda Ltd.



Chevrolet, Corvette, all related Emblems and vehicle model Body designs are General Motors Trademarks used under license to Wipac Corporation.

# TUNINGTEILE INFERNO GT2



Lenkungsplatte, gehärtet  
Best.-Nr. IFW-153

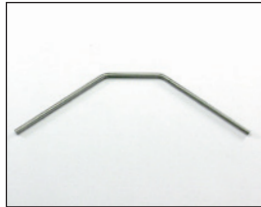

Stabilisator, vorn  
Best.-Nr. IFW-104  
Best.-Nr. IFW-316 (2,8 mm)  
Best.-Nr. IFW-322 (2,5 mm)  
Best.-Nr. IFW-313 (2,6 mm)

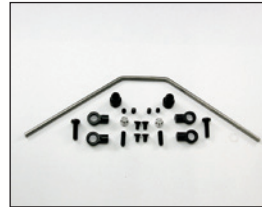

Stabilisator-Set, hinten  
Best.-Nr. IF-117  
Best.-Nr. IFW-103 (2,5 mm)  
Best.-Nr. IFW-315 (3,0 mm)

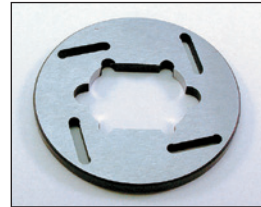

Bremsscheibe  
Best.-Nr. IFW-122



Kardanwellen  
Best.-Nr. IF-125



Tuning-Querlenker, oben,  
R/L-Gewindestangen  
Best.-Nr. IFW-123 (vorn)  
Best.-Nr. IFW-124 (hinten)



Alu-Dämpferbrücke, vorn  
Best.-Nr. IGW-005



Alu-Dämpferbrücke, hinten  
Best.-Nr. IGW-006



Spurstangen-Set, gehärtet  
R/L-Gewindestangen  
Best.-Nr. IFW-150



Tuning-Öldruckstoßdämpfer  
Best.-Nr. TRW-105



High-Grip-Reifen mit Einlage  
Best.-Nr. IGT-01



High-Grip-Reifen mit Einlage  
Best.-Nr. IGT-03-45(#45)  
Best.-Nr. IGT-03-55(#55)



5-Doppelsternfelge  
Best.-Nr. IGH-05BK (schwarz)  
Best.-Nr. IGH-05W (weiß)  
Best.-Nr. IGH-05SM (chrom)



Radträger, vorn, Alu  
Best.-Nr. IGW-01

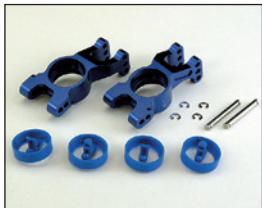

Radträger, hinten, Alu  
Best.-Nr. IGW-02

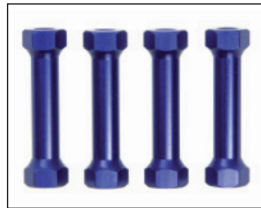

Radioplattenhalter, Alu  
Best.-Nr. IFW-113



Querlenkerstifthalterung, vorn  
Best.-Nr. IFW-127



Querlenkerstifthalterung, hinten  
Best.-Nr. IFW-130 (1°)



Querlenkerstifthalterung, hinten  
Best.-Nr. IFW-131 (2°)



Querlenkerstifthalterung, hinten  
Best.-Nr. IFW-132 (3°)



Tuning-Abstützstange  
Best.-Nr. IFW-323R



Lenkhebel, Alu  
Best.-Nr. IFW-332

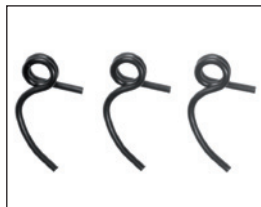

Kupplungsfedern  
Best.-Nr. IFW-53 (standard)  
Best.-Nr. IFW-53H (hart)  
Best.-Nr. IFW-53M (mittel)  
Best.-Nr. IFW-53S (soft)



Schwungscheibe  
Best.-Nr. IFW-110



Kupplungsbacken, Alu  
Best.-Nr. IFW-136



Heckauslass-Schalldämpfer  
Best.-Nr. IGW-07



Tuning-Resonanzrohr  
Best.-Nr. IFW-37



Resonanzrohrhalterung  
Best.-Nr. 92511



**Aston Martin Racing DBR9**  
Karosseriebausatz mit Dekorbogen, fertig lackiert  
Best.-Nr. IGB-104  
Best.-Nr. IGB-154 (transparent)



**Chevrolet Corvette C6-R**  
Karosseriebausatz mit Dekorbogen, fertig lackiert  
Best.-Nr. IGB-102  
Best.-Nr. IGB-152 (transparent)



Aston Martin Racing DBR9 images and trademarks are licensed by Aston Martin Lagonda Ltd.

Chevrolet, Corvette, all related Emblems and vehicle model body designs are General Motors Trademarks used under license to Kyosho Corporation.

1:8 GP 4WD OnRoad Wettbewerbsfahrzeug  
**EVOLVA M3 CHASSIS KIT**

# EVOLVA M3 EVO

**The Best Even Gets Faster...!**

Evolve M3 Evo heißt die nächste Evolutionsstufe des 1/8 Weltmeisterfahrzeugs. Das Fahrzeug wurde in zahlreichen Punkten optimiert und konsequent weiterentwickelt. So lässt sich der neue Bolide noch besser auf unterschiedlichste Streckenlayouts abstimmen und glänzt mit spürbar höheren Kurvengeschwindigkeiten. Der mittlere und hintere Getriebekasten wurden leicht modifiziert, so dass eine noch größere Bandbreite an Motoren im Evolve M3 Evo eingesetzt werden kann.

Adel verpflichtet! Der neue M3 Evo ist derzeit das schnellste 1/8 Glattbahnchassis auf dem Markt. Wenn Sie der etablierten Konkurrenz gepflegt die Rücklichter zeigen wollen, ist der M3 Evo die perfekte Wahl...!



**EVOLVA M3 EVO**  
 Best.-Nr. 31287

**Features**

- 1/8 OnRoad HiEnd-Wettbewerbsmodell
- Neue Flex-Chassisplatte
- Optimierte Übersetzung zwischen Vorder- & Hinterachse
- Neuentwickeltes 2-Gang-Getriebe mit ultraweichen Schaltvorgängen
- Jeweils 3 unterschiedliche Zahnräder pro Gang verfügbar
- Härtere, hintere Querlenker
- Geänderte Getriebekästen (mitte & hinten) zur besseren Aufnahme unterschiedlicher Motoren
- Neuer Heckstabi zur besseren Kontrolle der Rollneigung
- Neuer Tankdeckel zur sicheren Treibstoffversorgung auch bei geringer Treibstoffmenge
- Permanenter Allradantrieb
- Kraftübertragung durch Zahnriemen
- Optimiertes Chassislayout für perfekte Balance
- Extrem niedriger Massenschwerpunkt
- Radstand variabel um bis zu 6,6 mm
- 3 verschiedene Achsböcke für die Hinterachse
- Hintere Karosseriebefestigung für maximalen Downforce
- Variable Einbauposition des Gas-Brems servos
- Einstellbarer Servosaver mit 5 Ackermann-Positionen



**Erforderliches Zubehör**

- 2-Kanal-Fernsteuersystem
- Servo Vortex Digital VDS-2315 Best.-Nr. ORI68023
- Servo Vortex Digital VDS-1712 Best.-Nr. ORI68022
- Receiver Pack 1700 Standard Best.-Nr. ORI12242
- Charger Advantage Clubman Best.-Nr. ORI30125
- Alpha 21 AB1+ OnRoad Best.-Nr. ORI80638
- CRF Fuel OnRoad 25% Nitro
- Glowstarter
- Startbox
- Matrix-Reifen
- Lexan-Karosserie, Kyosho Lola FM-427 oder FM-427L
- Spoiler, Kyosho FMW-23
- Silikonöle und Fette



**KYOSHO**  
**MotorSports**  
[www.kyosho-webstore.de](http://www.kyosho-webstore.de)



1. Das neue Flex-Chassis passt sich optimal an den Racetrack an und verleiht dem M3 maximale Traktion und Agilität auf der Strecke. 2. Das Zweigang-Getriebe liefert ultraweiche Schaltvorgänge ohne lästige Lastwechsel in jeder Fahrsituation. 3. Der hintere und mittlere Getriebekasten wurden so optimiert, dass nun nahezu alle 3,5cm<sup>3</sup>-Motoren in das Chassis passen. 4. Die hinteren Querlenker sind beim M3 wesentlich härter ausgelegt als beim Vorgänger, so arbeitet das Fahrwerk nur an den dafür vorgesehenen Punkten. 5. Das neue Tank-Design garantiert eine zuverlässige Treibstoffversorgung des Motors in jeder Fahrsituation.

# TUNINGTEILE EVOLVA



Hinterer Stabilisatoraufnahme  
Best.-Nr. FMW-601

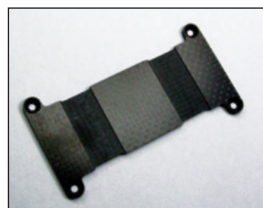

Akkualterung, Cfk  
Best.-Nr. FMW-604

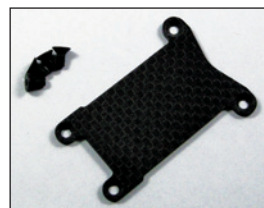

Chassisplatte, vorn  
Best.-Nr. FMW-605



Akkualterung, Stahl  
Best.-Nr. FMW-606



Querlenkeraufnahme, vorn, oben  
Best.-Nr. FMW-607



Felgenschneidverschluss  
Best.-Nr. FMW-26 (vorn)  
Best.-Nr. FMW-27 (hinten)



Frontfreilauf-Set  
Best.-Nr. FMW-28



Kardantriebswellen  
Best.-Nr. FMW-36 (vorn)  
Best.-Nr. FMW-29 (hinten)

Wellen einzeln:  
Best.-Nr. FMW-36-01 (vorn)  
Best.-Nr. FMW-29-01 (hinten)



Seitenplatte (R)  
Best.-Nr. FMW-641



Seitenplatte (L)  
Best.-Nr. FMW-642



Stabilisator, hinten, einstellbar  
Best.-Nr. FMW-643



Querlenker, langer Radstand  
Best.-Nr. FMW-644



Querlenkerstifte, langer Radstand  
Best.-Nr. FMW-645



Compound-Lagerbock Cfk-Alu  
Best.-Nr. FMW-43



Heckspoiler  
Best.-Nr. FMW-44



Karosseriehalter, vorn  
Best.-Nr. FM-548



Justierfelgen 1/8 (4 St.)  
Best.-Nr. FMW-41



4D-Kupplungsbacken (schwarz)  
Best.-Nr. FM-433  
4D-Kupplungsbacken (grau)  
Best.-Nr. FM-435  
4D-Kupplungsbacken (rot)  
Best.-Nr. FM-434



Federn, vorn  
Best.-Nr. FM-531-3519 (3,5-1,9)  
Best.-Nr. FM-531-4019 (4,0-1,9)  
Best.-Nr. FM-531-4319 (4,3-1,9)  
Best.-Nr. FM-531-4519 (4,5-1,9)



Federn, hinten  
Best.-Nr. FM-532-4519 (4,5-2,0)  
Best.-Nr. FM-532-5020 (5,0-2,0)  
Best.-Nr. FM-532-5319 (5,3-1,9)  
Best.-Nr. FM-532-5520 (5,5-2,0)



Tuning-Zahnriemen, mitte  
Best.-Nr. FMW-08



Tuning-Zahnriemen, hinten  
Best.-Nr. FMW-09B



Tuning-Zahnriemen, vorn  
Best.-Nr. FMW-25



Motorhalterung Sirio  
Best.-Nr. FMW-30



Motorhalterung Nova Rossi  
Best.-Nr. FMW-31



Kolbenstangen, titanbeschichtet  
Best.-Nr. W-6002



Karosserie DOME S101 Racing  
Best.-Nr. FMB-01H  
Best.-Nr. FMB-01L



Karosserie DOME S101Hb Racing  
Best.-Nr. FMB-02H  
Best.-Nr. FMB-02L

1:12 EP/GP Kettenfahrzeug

# BLIZZARD DF-300







#### Unlimited Snow Power - der DF-300 mit Verbrennerantrieb!

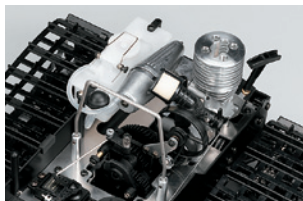

Der Nitro Blizzard DF-300 verfügt über ein hochentwickeltes Antriebskonzept, das ihm Steigungen von über 45° sowie das Durchfahren nahezu jeden Terrains ermöglicht. Der GS-15R-Verbrennungsmotor mit Seilzugstarter und Luftfilter überträgt die Antriebskraft über ein 2-Gang-Getriebe auf das nachgeschaltete QRC-Getriebe. Durch das 2-Gang-Getriebe kann der Nitro Blizzard sowohl extreme Steigungen bezwingen als auch hohe Endgeschwindigkeiten erzielen. Das QRC-Getriebe besitzt einen Rückwärtsgang und ermöglicht das Rückwärtsfahren mit einem Verbrennungsmotor. Von dem QRC-Getriebe wird die Antriebskraft auf das Differentialgetriebe übertragen, das die Kraft schließlich auf die Antriebsketten leitet. Das Lenken des Nitro Blizzards erfolgt über das einseitige Abbremsen einer Kette. Jede Kette ist mit einer gelochten Stahlbremsscheibe ausgestattet, beide Bremscheiben werden über ein gemeinsames Lenkservo angelenkt.

#### Technische Daten

Länge: 365 mm; Breite: 320 mm; Höhe: 220 mm; Bodenfreih.: 30 mm; Gewicht: 2.250 g; Motor: GS-15R; Übersetzungen: 1. Gang vorw.: 27,6:1; 2. Gang vorw.: 16,2:1; 1. Gang rückw.: 37,6:1; 2. Gang rückw.: 22,1:1



#### Erforderliches Zubehör

- 2-Kanal RC-Anlage
- 8x Akku AA 2700 ORI13502
- 2x Servo Vortex Digital VDS-EXP1112 ORI68025
- Akku Receiver Pack 1700 Hump ORI12244
- Charger Advantage Clubman ORI30125
- CRF Fuel OffRoad 16% Nitro

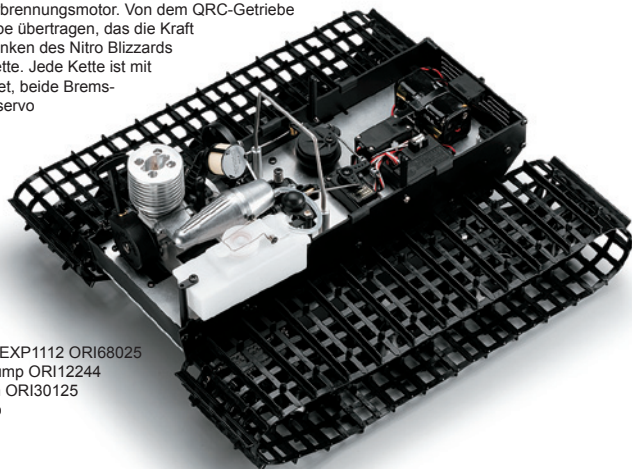

#### Leise rieselt der Schnee - der DF-300 mit Elektroantrieb!

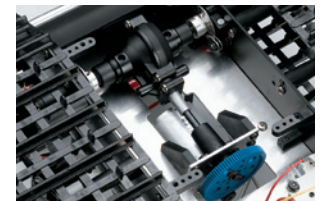

Der EP Blizzard DF-300 basiert auf dem Chassis des Nitro Blizzards, er verfügt jedoch über einen Elektroantrieb. Das Chassis ist zu 90% vormontiert, die Endmontage erfordert nur wenig Zeitaufwand. Der sehr leistungsstarke 540er-Elektromotor überträgt seine Antriebskraft auf das Differentialgetriebe, das die Kraft auf die beiden Antriebsketten überträgt. Das Lenken des Blizzards EV erfolgt über das einseitige Abbremsen einer Kette. Jede Kette ist mit einer gelochten Stahlbremsscheibe ausgestattet, beide Bremscheiben werden über ein gemeinsames Lenkservo angelenkt. Der Chassisrahmen ist aus 2 mm Duraluminium aufgebaut, die Montage der Servos erfolgt direkt auf der Chassisplatte.

#### Technische Daten

Länge: 460 mm; Breite: 225 mm; Höhe: 175 mm; Radstand: 280 mm; Spur (v&h): 185 mm; Reifen: 76x36 mm; Bodenfreih.: 30 mm; Gewicht: 1.950 g; Motor: 540er; Übersetzung: 15,1:1



#### Erforderliches Zubehör

- 2-Kanal RC-Anlage
- 8x Akku AA 2700 ORI13502
- 2x Servo Vortex Digital VDS-EXP1112 ORI68025
- Akku IBS LiPo Rocket Pack 7,4V / 5.100mAh ORI14124
- Charger Advantage Clubman ORI30125

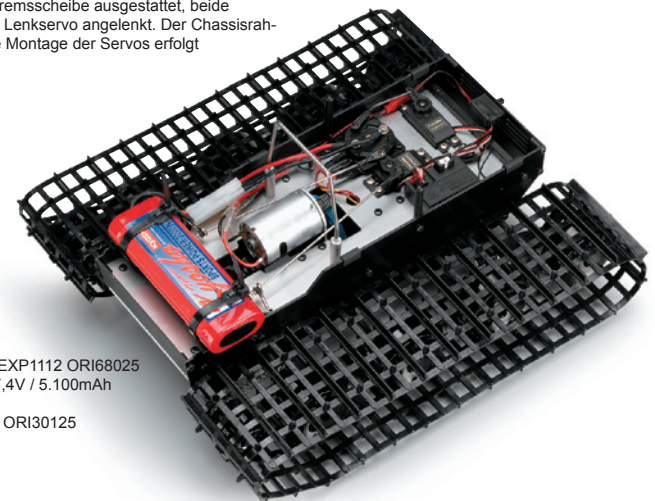

**GP BLIZZARD DF-300**  
Best.-Nr. 31854



**EP BLIZZARD DF-300**  
Best.-Nr. 30983



**EA-010 Power Checker | Best.-Nr. R246-8801**

Der R246 Power Checker EA-010 ist gleichzeitig Strom- und Spannungsmesser sowie Equalizer in einem. Gemessen wird in A (Ampere), V (Volt), W (Watt) oder Ah (Amperestunden). Alle Werte werden auf einem LC-Display von zwei Zeilen mit jeweils 16 Zeichen dargestellt. Das Gerät kann 1s- bis 6s-Li-Akkus vermessen. Der eingebaute Balancer gleicht eigenständig die Einzelzellenspannungen eines Li-Akkupacks auf das Niveau der Zelle mit der niedrigsten Spannung an, ohne dass hierfür ein zusätzliches Gerät erforderlich ist. Spannungen werden von 0 bis 60 V in einer Auflösung von 0,01 V angezeigt, Strom von 0 bis 100 A (50 A Dauerstrom) in Schritten von 0,1 A und die Leistung von 0 bis 6.000 W in einer Auflösung von 0,1 W. Die Abmessungen des R246 Power Checker EA-010 betragen 103 x 50 x 20 mm und das Gewicht liegt bei 105 g.



**EA-050 Motor Checker | Best.-Nr. R246-8809**

Der EA-050 Brushless Motor Checker von Route 246 ist ein präzises Messinstrument, um die spezifische Drehzahl (U/min/V = KV), die Drehzahl, die Spannung sowie den Strom von Brushless-Motoren zu messen. Zudem kann ein gegebenenfalls vorhandener Sensor auf seine korrekte Funktion hin überprüft werden. Ein LC-Display mit 16 x 2 Zeichen gibt stets Auskunft über die Messwerte.

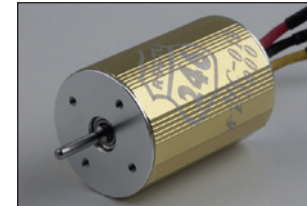

- BL-Motor MC-010**
- Best.-Nr. R246-8301 (2.000 kV)**
- Best.-Nr. R246-8302 (3.000 kV)**
- Best.-Nr. R246-8303 (3.500 kV)**
- Best.-Nr. R246-8304 (4.000 kV)**
- Best.-Nr. R246-8305 (5.000 kV)**

Die Produktlinie Route 246 hält fünf Typen der sensorlosen MC-010 Brushless-Motoren bereit. Sie sind gemäß ihrer Spezifischen Drehzahlen von 2.000, 3.000, 3.500, 4.000 und 5.000 U/min/V (KV) unterteilt. Das stärkste Exemplar von 5.000 KV besticht mit einem Dauerstrom von 65 A (kurzzeitig 80 A, 850 W) und hat einen Wirkungsgrad von 72,5 %. Beim schwächsten Vertreter der Motorenserie, dem MC-010 Brushless 2.000 KV, liegt der Wirkungsgrad mit 83,5 % deutlich höher und es wird ein Dauerstrom von 52 A (kurzzeitig 67 A, 760 W) erreicht.



- BL-Regler SC-060**
- Best.-Nr. R246-8321**
- (Passend für MC-010-Motoren)**

**Technische Daten**

Eingangsspannung: 7,2V (NiCd, NiMH & LiFe 2s) / 7,4-11,1V (LiPo 2-3s, LiFe 3s); Ausgangsleistung: max. 360W, 54A bei 25°C / 45A bei 75°C; Geeignete Motoren: < 4.500kV für OnRoad / < 4.000kV für OffRoad; BEC: 5V / 2A; Gewicht: 72g; Abmessungen: 48x33x29mm

Der Regler SC-060 ist speziell für RC-Cars im Maßstab 1/10 ausgelegt und bietet ein besonders feinfühliges Regelverhalten bei hoher Leistung und kompakten Abmessungen.

Es können für den OnRoad-Einsatz Motoren < 4.500kV und für den OffRoad-Einsatz Motoren < 4.000kV an dem Regler eingesetzt werden.

Über die optional erhältliche **Programmierkarte Best.-Nr. R246-8330**, kann der Regler programmiert werden. Es stehen 4 Parameter zur Auswahl, mit jeweils 4 Optionen.



**Kühlkopf, GXR-15**  
Best.-Nr. R246-4001



**Turbo-Kühlkopf, GXR-15**  
Best.-Nr. R246-4003



**Kühlkopf, GXR-18**  
Best.-Nr. R246-4002



**Turbo-Kühlkopf, GXR-18**  
Best.-Nr. R246-4004



**Turbo-Kühlkopf, GXR-28**  
Best.-Nr. R246-4011



**Startbox F-01R**  
Best.-Nr. R246-8651



**Kühlkopf, Sirio 09, schwarz**  
Best.-Nr. R246-4021



**Kühlkopf, Sirio 09, rot**  
Best.-Nr. R246-4022



**Kühlkopf, Sirio 09, silber**  
Best.-Nr. R246-4023



**Kühlkopf, Sirio 09, titan**  
Best.-Nr. R246-4024



**Treibstofffilter, transparent, klein**  
Best.-Nr. R246-8671 (blau)  
Best.-Nr. R246-8672 (titan)



**Treibstofffilter, transparent, groß**  
Best.-Nr. R246-8673 (blau)  
Best.-Nr. R246-8674 (titan)



# RC PLANNING R246



Servosaver, Alu  
Best.-Nr. R246-3005



Querlenker, Alu, oben, DBX / DST  
Best.-Nr. R246-3006

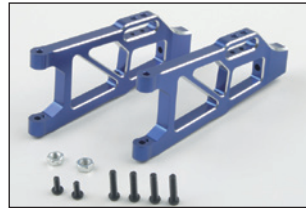

Querlenker, Alu, unten, DBX / DST  
Best.-Nr. R246-3007



Querlenker, Alu, oben, DRT / DRX  
Best.-Nr. R246-3008



Querlenker, Alu, unten, DRT / DRX  
Best.-Nr. R246-3009

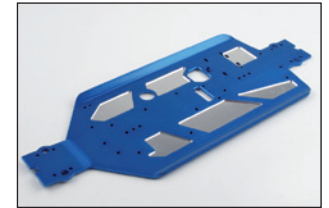

Tuningchassis DBX / DST / DRT  
Best.-Nr. R246-3010



Lenkhebel, Alu, DBX / DST / DRT / DRX  
Best.-Nr. R246-3011

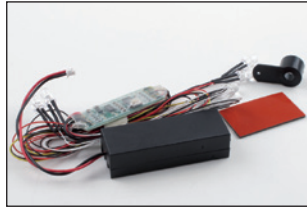

Beleuchtungsset 3D Action  
Best.-Nr. R246-8901

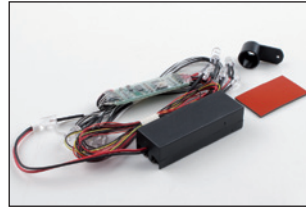

Beleuchtungsset 3D Action F4 / R4  
Best.-Nr. R246-8902



Tuningchassis Inferno GT2 / ST US  
Best.-Nr. R246-3501



Alu-Lenkrad Ray's RE 30 bronze  
Best.-Nr. R246-1915  
Passend für alle gängigen Sendertypen



Alu-Lenkrad Ray's RE 30 silber  
Best.-Nr. R246-1916  
Passend für alle gängigen Sendertypen



Lenkrad PRO Fit KT-18 silber-metallic  
Best.-Nr. R246-1901



Lenkrad PRO Fit KT-18 schwarz-metallic  
Best.-Nr. R246-1902

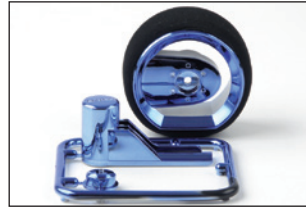

Lenkrad PRO Fit KT-18 blau-metallic  
Best.-Nr. R246-1903



Lenkrad PRO Fit KT-18 rot-metallic  
Best.-Nr. R246-1904

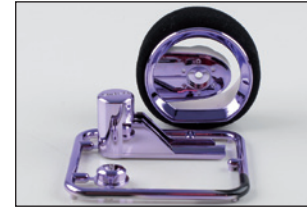

Lenkrad PRO Fit KT-18 purpur-metallic  
Best.-Nr. R246-1906



Schraubendreher Phillips 1,5mm  
Best.-Nr. R246-8101



Schraubendreher Phillips 3,0mm  
Best.-Nr. R246-8104



Schlitz-Schraubendreher 1,5mm  
Best.-Nr. R246-8111



Inbus-Schraubendreher 1,5mm  
Best.-Nr. R246-8122



Steckschlüssel 4,0mm  
Best.-Nr. R246-8141



Steckschlüssel 4,5mm  
Best.-Nr. R246-8142



Pinzette  
Best.-Nr. R246-8161

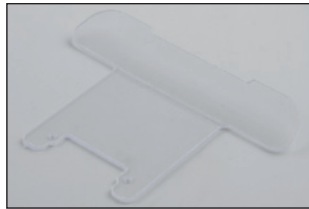

**Stoßfänger Polycarbonat**  
 Best.-Nr. R246-1031 (21 mm)  
 Best.-Nr. R246-1032 (26 mm)  
 Best.-Nr. R246-1033 (31 mm)  
 Best.-Nr. R246-1034 (36 mm)  
 Best.-Nr. R246-1035 (41 mm)

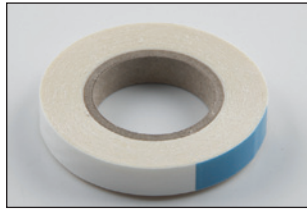

**Reifen-Tape**  
 Best.-Nr. R246-1041 (schmal)  
 Best.-Nr. R246-1042 (breit)

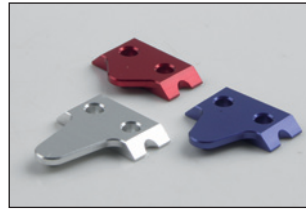

**Hinterer Distanzhalter MR-15/02**  
 Best.-Nr. R246-1051

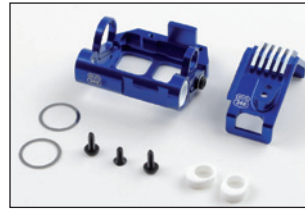

**Motorkühlkörper MM, blau/gold**  
 MR-15/MR-02/MR-03  
 Best.-Nr. R246-1201/G

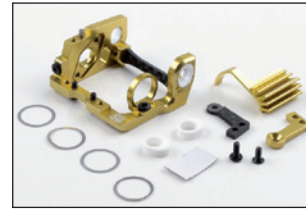

**Motorkühlkörper LM, blau/gold**  
 MR-15/MR-02/MR-03  
 Best.-Nr. R246-1202/G

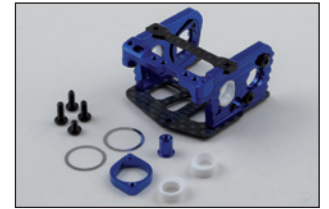

**Motorkühlkörper RM, blau/gold**  
 MR-15/MR-02/MR-03  
 Best.-Nr. R246-1203/G



**Motorhalterung, Bloc 6,0/6,1/6,2**  
 Best.-Nr. R246-1207 (MM)  
 Best.-Nr. R246-1208 (LM)  
 Best.-Nr. R246-1209 (RM)



**Lenkhebel, Alu**  
 Best.-Nr. R246-1211 (1° Sturz)  
 Best.-Nr. R246-1212 (2° Sturz)  
 Best.-Nr. R246-1213 (3° Sturz)



**Silikonöl-Set**  
 Best.-Nr. R246-1220



**Öldruckstoßdämpfer blau/gold**  
 Best.-Nr. R246-1221/G



**Öldruckstoßdämpfer MM blau/gold**  
 Best.-Nr. R246-1222/G



**Kühlkörper MR-02**  
 Best.-Nr. R246-1223  
 Best.-Nr. R246-1224 (LiFe)  
 Best.-Nr. R246-1224G (LiFe)



**Anlenkungssatz MR-03**  
 Best.-Nr. R246-1301G (schmal)  
 Best.-Nr. R246-1302G (breit)



**Lenkhebel MR-03**  
 Best.-Nr. R246-1310G (0° Sturz)  
 Best.-Nr. R246-1311G (1° Sturz)  
 Best.-Nr. R246-1312G (2° Sturz)  
 Best.-Nr. R246-1313G (3° Sturz)



**Achsschenelbolzen**  
 Best.-Nr. R246-1316



**Plattenhalterung MR-03**  
 Best.-Nr. R246-1321G



**Kühlkörper MR-03 AAA**  
 Best.-Nr. R246-1323G



**Kühlkörper MR-03 LiFe**  
 Best.-Nr. R246-1324  
 Best.-Nr. R246-1324G



**Gegengewicht, LiFe, Alu**  
 Best.-Nr. R246-1325



**Gegengewicht, LiFe, BRS**  
 Best.-Nr. R246-1326

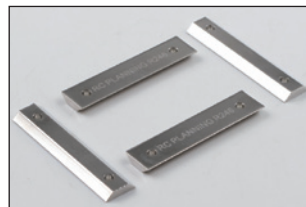

**Ausgleichsgewicht, LiFe, BRS**  
 Best.-Nr. R246-1327



**Federhalterung MR-03N**  
 Best.-Nr. R246-1331G



**Federhalterung MR-03W**  
 Best.-Nr. R246-1332G



**Motorkühlkörper MKF-04 BU**  
 Best.-Nr. R246-1701



# RC PLANNING R246



Stoßdämpfer MKF-05 WO  
Best.-Nr. R246-1702



Stoßdämpfer MKF-06 BU  
Best.-Nr. R246-1703



Lenkhel, Alu, Formula  
Best.-Nr. R246-1710 (0° Sturz)  
Best.-Nr. R246-1711 (1° Sturz)  
Best.-Nr. R246-1712 (2° Sturz)  
Best.-Nr. R246-1713 (3° Sturz)

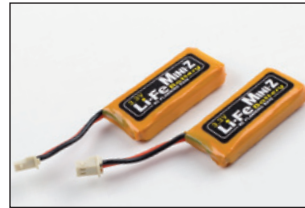

Akku Mini-Z LiFe 3,3V  
Best.-Nr. R246-1802

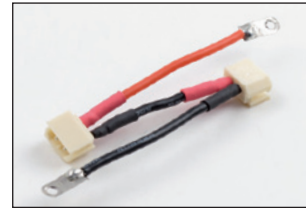

Anschlusskabel Mini-Z LiFe  
Best.-Nr. R246-1803



Ladekabel Mini-Z LiFe  
Best.-Nr. R246-1804

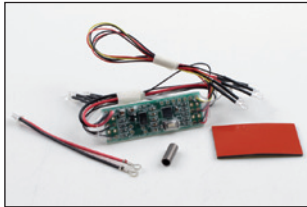

Beleuchtungsset 3D Action LED  
Best.-Nr. R246-8903



2.4GHz Modul Adapter Futaba/Sanwa  
Best.-Nr. R246-1001



KT-18 Sendergehäuse, weiß  
Best.-Nr. R246-1900



Karosserie Nissan R390 GT1  
Best.-Nr. R246-1133



Karosserie BMW M3 Nürburgring 24h  
Best.-Nr. R246-1116



Karosserie Mazda RX-7 (gelb/rot/weiß)  
Best.-Nr. R246-1141/2/3



Felge TE37 Rays Volk Racing, bronze  
Best.-Nr. R246-4101



Felge TE37 Rays Volk Racing, weiß  
Best.-Nr. R246-4102



Felge CE28N Rays Volk Racing, bronze  
Best.-Nr. R246-4103



Felge CE28N Rays Volk Racing, silber  
Best.-Nr. R246-4104



Felge RE30 Rays Volk Racing, bronze  
Best.-Nr. R246-4105



Felge RE30 Rays Volk Racing, silber  
Best.-Nr. R246-4106



Felgensatz TE37 (8)  
Best.-Nr. R246-4111



Felgensatz CE28N (8)  
Best.-Nr. R246-4112



Felgensatz RE30 (8)  
Best.-Nr. R246-4113



Reifensatz Potenza TE37  
Best.-Nr. R246-4121



Reifensatz Potenza CE28N  
Best.-Nr. R246-4122



Reifensatz Potenza RE30  
Best.-Nr. R246-4123

# FLUGZEUGE





MINIUM

MINIUM 

  
**airium**  
SUPER SCALE FLYING MODEL

*Calmato*

**SQS**  
KYOSHO FACTORY ASSEMBLED AIRCRAFT  
SUPER QUALITY SERIES

# MINIUM 2.4GHz

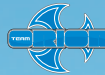

**Erforderliches Zubehör**

- 8x Akku AA 2700 Best.-Nr. ORI13502
- Charger EZ Pro AM Digital Best.-Nr. ORI30402

### Features

- Miniatur-Flugmodell mit 2.4GHz-Fernsteuersystem und DSSS-Modulation
- Digitale Sendertrimmungen mit akustischer Bestätigung
- Modellständer mit integrierter Ladestation für das Modell
- LiPo-Akku mit 70mAh Kapazität, Ladezeit ca. 20 Minuten
- Kontroll-LED für Ladevorgang
- Regler-Empfänger-Einheit zur Steuerung des Modells
- Sehr leichter Aufbau in geschäumter Bauweise
- Langsame und gutmütige Flugeigenschaften
- Ausgelegt für den In- & Outdoor-Einsatz

### Lieferumfang

- Flugfertig aufgebautes Modell
- 2.4GHz 3-Kanal-Fernsteuersystem mit digitaler Trimmung
- Modellständer mit Ladestation
- 3.7V / 70mAh Lithium-Polymer-Akkupack



1. Das ReadySet enthält neben dem Modell den KT-17-Sender, die Ladestation und einen 3,7V / 70mAh LiPo-Akku. 2. Die Querruderklappen sind großzügig dimensioniert und verleihen dem Modell eine perfekte Steuerfolgsamkeit um die Längsachse. 3. Der Antrieb ist so bemessen, dass die Modelle über eine moderate Grundgeschwindigkeit und hohe Durchzugskraft verfügen. 4. Die große Luftschaube (D130 x P70mm) wird von einem 8mm-Motor angetrieben und verleiht der Edge 540 eine souveräne Durchzugskraft.

### Discover a new Dimension!

Mit einem Gewicht von nur 18 Gramm legte KYOSHO den Grundstein für die Minium-Serie. Neben der Größe - oder besser Kleinheit - des Modells, ist auch die Ausstattung der Kits ein echter Hammer! Im Set ist ein innovatives 2.4GHz-Fernsteuersystem enthalten. Nach dem Einschalten erfolgt der Abgleich zwischen Sender und Empfänger. Dabei überträgt der Sender seine eindeutige ID an den Empfänger. Dieser Vorgang wird Bindung oder Pairing genannt. Das Fernsteuersystem arbeitet im 2.4GHz-Band mit DSSS-Modulation (Direct Sequence Spread Spectrum). Die Übertragung erfolgt dabei wesentlich breiterbandiger als es für die Datenmenge erforderlich wäre. Durch dieses Verfahren können schmalbandige Störquellen keinen Einfluss mehr auf die Signalqualität nehmen.

Der Getriebeantrieb der Modelle ist so abgestimmt, dass sie über eine enorme Steigleistung bei moderater Grundgeschwindigkeit verfügen. So ist sogar leichter Kunstflug mit den 3-Kanal-Modellen möglich! Als Antriebsakku kommt eine LiPo-Zelle mit 70 mAh zum Einsatz. Damit wird je nach Flugstil eine Flugzeit von ca. 15 Minuten erreicht. Mit im Lieferumfang enthalten ist ein Ständer für das Modell, der gleichzeitig als Ladestation dient. In ihm befinden sich vier Mignonzellen für die Ladeelektronik.

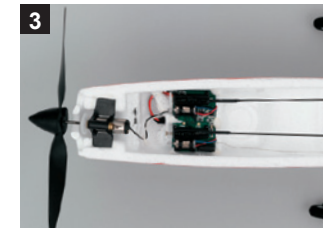

**MINIUM EDGE 540**  
Best.-Nr. 10655RS-BL

**RC-Funktionen**  
Höhenruder, Querruder, Motor

**Technische Daten**  
Länge: 335mm; Spannweite: 385mm;  
Gewicht ca.: 30g; Tragflächeninhalt:  
2,64dm<sup>2</sup>; Propeller: 130x70mm; RC-  
Anlage: 2.4GHz



**MINIUM EDGE 540**  
Best.-Nr. 10655RS-R

**RC-Funktionen**  
Höhenruder, Querruder, Motor

**Technische Daten**  
Länge: 335mm; Spannweite: 385mm;  
Gewicht ca.: 30g; Tragflächeninhalt:  
2,64dm<sup>2</sup>; Propeller: 130x70mm; RC-  
Anlage: 2.4GHz



**MINIUM SUPER DECATHLON**  
Best.-Nr. 10656RS-BL

**RC-Funktionen**  
Höhenruder, Seitenruder, Motor

**Technische Daten**  
Länge: 335mm; Spannweite: 420mm;  
Gewicht ca.: 32g; Tragflächeninhalt:  
3,3dm<sup>2</sup>; Propeller: 130x70mm; RC-  
Anlage: 2.4GHz



**MINIUM SUPER DECATHLON**  
Best.-Nr. 10656RS-Y

**RC-Funktionen**  
Höhenruder, Seitenruder, Motor

**Technische Daten**  
Länge: 335mm; Spannweite: 420mm;  
Gewicht ca.: 32g; Tragflächeninhalt:  
3,3dm<sup>2</sup>; Propeller: 130x70mm; RC-  
Anlage: 2.4GHz



**MINIUM AUTOKITE**  
Best.-Nr. 10657RS-R

**RC-Funktionen**  
Höhenruder, Seitenruder, Motor

**Technische Daten**  
Länge: 393mm; Spannweite: 415mm;  
Gewicht ca.: 33g; Flächeninhalt: 6,6dm<sup>2</sup>;  
Propeller: 130x70mm; RC-Anlage: 2.4GHz



**MINIUM AUTOKITE**  
Best.-Nr. 10657RS-BL

**RC-Funktionen**  
Höhenruder, Seitenruder, Motor

**Technische Daten**  
Länge: 393mm; Spannweite: 415mm;  
Gewicht ca.: 33g; Flächeninhalt: 6,6dm<sup>2</sup>;  
Propeller: 130x70mm; RC-Anlage: 2.4GHz





# 2.4GHz **3ch** MINIUM

Radio Control



**readysset**

**MINIUM EDGE 540 RED BULL  
PETER BESENYEI**  
Best.-Nr. 10655RS-BEB

**RC-Funktionen**  
Höhenruder, Querruder, Motor

**Technische Daten**  
Länge: 335mm; Spannweite: 385mm;  
Gewicht ca.: 30g; Tragflächeninhalt:  
2,64dm<sup>2</sup>; Propeller: 130x70mm; RC-  
Anlage: 2.4GHz



**readysset**

**MINIUM EDGE 540 RED BULL  
KIRBY CHAMBLISS**  
Best.-Nr. 10655RS-CHB

**RC-Funktionen**  
Höhenruder, Querruder, Motor

**Technische Daten**  
Länge: 335mm; Spannweite: 385mm;  
Gewicht ca.: 30g; Tragflächeninhalt:  
2,64dm<sup>2</sup>; Propeller: 130x70mm; RC-  
Anlage: 2.4GHz

Red Bull® Marks are licensed by Red Bull GmbH/Austria.



**Erforderliches Zubehör**

- 8x Akku AA 2700 Best.-Nr. ORI13502
- Charger EZ Pro AM Digital Best.-Nr. ORI30402



**MINIUM AD PIPER J-3 CUB**

Best.-Nr. 10752RS-J3 (ReadySet)

Best.-Nr. 10752-J3 (PIP)

**RC-Funktionen**

Höhenruder, Seitenruder,  
Querruder, Motor

**Lieferumfang ReadySets**

- Flugfertig aufgebautes Modell
- 2.4GHz 4-Kanal Fernsteuersystem mit digitaler Trimmung
- 3.7V / 70mAh Lithium-Polymer-Akku

**Lieferumfang PIP-Sets**

- Flugfertig aufgebautes Modell mit 2.4GHz Regler-Empfänger-Einheit
- ohne Sender
- ohne Akku

**Technische Daten**

Länge: 330mm; Spannweite: 420mm; Gewicht ca.: 27g; Tragflächeninhalt: 2,8dm<sup>2</sup>; Motor: M6 Coreless Typ; Übersetzung: 5,28:1; Propeller: 95mm; RC-Anlage: 2.4GHz

**Und jetzt mit 4 Kanälen...!**

Mit der Minium AD Serie läutet KYOSHO eine neue Ära in der Minium-Serie ein. In diesen Modellen kommt erstmals das brandneue 4-Kanal Perfix-Fernsteuersystem mit LC-Display und innovativer 2.4GHz-Technik zum Einsatz. Durch die 4-Kanal-Technik können die Flugmodelle nun über alle drei Achsen gesteuert werden - genau wie große RC-Flugmodelle.

Mit einem Gewicht von nur 24 Gramm legt KYOSHO erneut den Grundstein für eine attraktive Klasse. Neben der Größe - oder besser Kleinheit - des Modells, ist auch die Ausstattung der Kits ein echter Hammer! Im Set ist das brandneue 4-Kanal 2.4GHz Perfix-Fernsteuersystem enthalten. Nach dem Einschalten erfolgt der Abgleich zwischen Sender und Empfänger. Dabei überträgt der Sender seine eindeutige ID an den Empfänger. Dieser Vorgang wird Bindung oder Pairing genannt. Das Fernsteuersystem arbeitet im 2.4GHz-Band mit DSSS-Modulation (Direct Sequence Spread Spectrum). Die Übertragung erfolgt dabei wesentlich breitbandiger, als es für die Datenmenge erforderlich wäre. Durch dieses Verfahren können schmalbandige Störquellen keinen Einfluss mehr auf die Signalqualität nehmen.

**Features**

- Miniatur-Flugmodelle mit 2.4GHz-Fernsteuersystem und DSSS-Modulation
- Champagnerfarbener 4-Kanal Perfix-Sender mit integrierter Ladestation
- Gut lesbares LC-Display
- Digitale Sendertrimmungen mit akustischer Bestätigung
- Steuerung über alle drei Achsen
- LiPo-Akku mit 3,7V, Ladezeit ca. 20 Minuten
- Kontroll-LED für Ladevorgang
- Regler-Empfängereinheit zur Steuerung des Modells
- Sehr leichter Aufbau in geschäumter Bauweise
- Langsame und gutmütige Flugeigenschaften
- Ausgelegt für den In- & Outdoor-Einsatz

# 2.4GHz **4ch** MINIUM

Radio Control



1. Über die abnehmbare Rumpfabdeckung kann der LiPo-Antriebsakku schnell und bequem gewechselt werden. Der Akku passt exakt in das im Rumpf ausgearbeitete Compartment. 2. Die Regler-Empfänger-Einheit in den Minium AD Modellen verfügt über eine 3A-Leistungsstufe und zeitgemäße 2.4GHz-Technologie. 3. Der 8mm-Glockenankermotor treibt über ein einstufiges Getriebe den vorbildgetreuen 3-Blatt-Propeller an und verleiht den Minium AD Warbirds eine ansprechende Performance. 4. Die Ansteuerung der Ruder erfolgt durch drei 2,5g Proportional-Micro-Servos, die im Modell bereits flugfertig eingebaut sind.

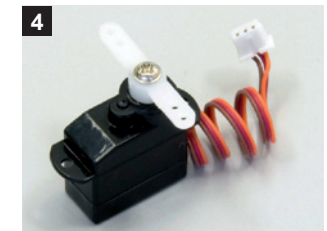
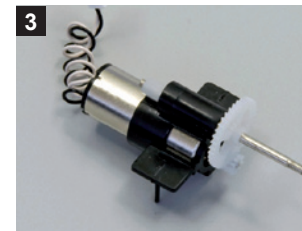
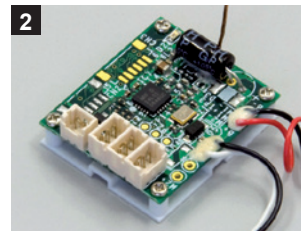

**MINIUM AD CLIPPED WING CUB**  
Best.-Nr. 10752RS-CBL (ReadySet)  
Best.-Nr. 10752CBL (PIP)

**RC-Funktionen**  
Höhenruder, Seitenruder, Querruder, Motor

**Technische Daten**  
Länge: 330mm; Spannweite: 420mm; Gewicht ca.: 27g;  
Tragflächeninhalt: 2,8dm<sup>2</sup>; Motor: M6 Coreless Typ; Übersetzung:  
5,28:1; Propeller: 95mm; RC-Anlage: 2.4GHz



**MINIUM AD CLIPPED WING CUB**  
Best.-Nr. 10752RS-CR (ReadySet)  
Best.-Nr. 10752CR (PIP)

**RC-Funktionen**  
Höhenruder, Seitenruder, Querruder, Motor

**Technische Daten**  
Länge: 330mm; Spannweite: 420mm; Gewicht ca.: 27g;  
Tragflächeninhalt: 2,8dm<sup>2</sup>; Motor: M6 Coreless Typ; Übersetzung:  
5,28:1; Propeller: 95mm; RC-Anlage: 2.4GHz



**MINIUM AD SPITFIRE MK. I**  
Best.-Nr. 10753RS-MK1 (ReadySet)  
Best.-Nr. 10753MK1 (PIP)

**RC-Funktionen**  
Höhenruder, Seitenruder, Querruder, Motor

**Technische Daten**  
Länge: 374mm; Spannweite: 420mm; Gewicht ca.: 42g;  
Tragflächeninhalt: 3,1dm<sup>2</sup>; Propeller: 110x90mm; RC-Anlage:  
2.4GHz



**MINIUM AD SPITFIRE MK. V**  
Best.-Nr. 10753RS-MK5 (ReadySet)  
Best.-Nr. 10753MK5 (PIP)

**RC-Funktionen**  
Höhenruder, Seitenruder, Querruder, Motor

**Technische Daten**  
Länge: 374mm; Spannweite: 420mm; Gewicht ca.: 42g;  
Tragflächeninhalt: 3,1dm<sup>2</sup>; Propeller: 110x90mm; RC-Anlage:  
2.4GHz

EP Miniatur-Flugmodelle ReadySet / PIP  
**aiRium 2.4GHz**



**Die Geburt einer neuen Klasse**  
 Überragende Flugeigenschaften und eine bisher unerreichte Detailtreue kennzeichnen die Modelle der aiRium-Serie. Mit Spannweiten um die 650mm ist die aiRium-Klasse deutlich größer als die Mini-Klasse. Selbst bei leichtem Wind sind die aiRium-Modelle für den Outdoor-Einsatz hervorragend geeignet. Durch ihre hohe Wendigkeit lassen sich die aiRium-Modelle jedoch auch Indoor einsetzen. Die Steuerung der Modelle erfolgt über das 4-Kanal-Perfex-Fernsteuersystem KT-21 mit innovativer 2.4GHz-Technologie.

Die Modelle sind in leichter, geschäumter Bauweise gefertigt. Die Oberflächen sind lackiert und mit hauchdünnen Dekors versehen. Alle Komponenten wie Servos, Regler-Empfänger-Einheit und Motor sind bereits flugfertig im Modell montiert. So besticht die gesamte aiRium-Serie durch ihren besonders vorbildgetreuen Look und den hohen Vorfertigungsgrad. Der Antrieb der aiRium-Modelle erfolgt durch den AF400 B/07/15 Brushless-Motor im Direktantrieb, der dem Modell einen kraftvollen Durchzug bei moderater Grundgeschwindigkeit verleiht. Die Regelung des Motors erfolgt durch den Sky-Victory-Regler BLS10, der eine besonders feinfühlige Steuerung des Motors ermöglicht. Als Antiebsakku kommt ein LiPo-Akku 2s 7,4V / 450mAh (Best.-Nr. ORI60086) zum Einsatz, der separat erworben werden muss. Mit diesem Antriebsset werden Flugzeiten von ca. zwölf Minuten erzielt.

Die neue aiRium-Serie garantiert maximalen Flugspaß bei überschaubarem Budget. Das Handling der Modelle ist denkbar einfach. Durch das geringe Gewicht und die kompakten Abmessungen können die Modelle an nahezu jedem Ort geflogen werden.



**aiRium PIPER J-3 CUB**  
 Best.-Nr. 10931RS-B (ReadySet)  
 Best.-Nr. 10931 (PIP)

**RC-Funktionen**  
 Höhenruder, Seitenruder, Motor

**Technische Daten**  
 Länge: 524mm; Spannweite: 700mm; Gewicht ca.: 200g;  
 Flächeninhalt: 8,15dm<sup>2</sup>; Motor: AF400 BLS B/07/15; Akku:  
 7,4V/450mAh; Propeller: 7x6



**aiRium CESSNA 182 SKYLANE**  
 Best.-Nr. 10932RS-BL (ReadySet)  
 Best.-Nr. 10932BL (PIP)

**RC-Funktionen**  
 Höhenruder, Seitenruder, Motor

**Technische Daten**  
 Länge: 565mm; Spannweite: 700mm; Flächeninhalt ca.:  
 6,32dm<sup>2</sup>; Gewicht ca.: 250g; Motor: AF400 BLS B/07/15; Akku:  
 7,4V/450mAh



**aiRium CESSNA 182 SKYLANE**  
 Best.-Nr. 10932RS-R (ReadySet)  
 Best.-Nr. 10932R (PIP)

**RC-Funktionen**  
 Höhenruder, Seitenruder, Motor

**Technische Daten**  
 Länge: 565mm; Spannweite: 700mm; Flächeninhalt ca.:  
 6,32dm<sup>2</sup>; Gewicht ca.: 250g; Motor: AF400 BLS B/07/15; Akku:  
 7,4V/450mAh



**aiRium EDGE 540**  
 Best.-Nr. 10941RS (ReadySet)  
 Best.-Nr. 10941 (PIP)

**RC-Funktionen**  
 Höhenruder, Seitenruder, Querruder, Motor

**Technische Daten**  
 Länge: 600mm; Spannweite: 700mm; Flächeninhalt ca.:  
 8,3dm<sup>2</sup>; Gewicht ca.: 320g; Motor: AF400 BLS B/07/15; Akku:  
 7,4V/450mAh

#### Features

- Miniatur-Flugmodell mit innovativem 2.4GHz-Fernsteuersystem
- ReadySet mit 2.4GHz KT-21 Perfex-Fernsteuersystem
- Hervorragend geeignet für den In- und Outdoor-Einsatz
- Besonders vorbildgetreuer Look
- Brushless-Motor AF400 BLS B/07/15
- Sky Victory BLS10-Regler
- 2.4GHz Regler-Empfänger-Einheit zur Steuerung des Modells
- Sehr leichter Aufbau in geschäumter Bauweise
- Langsame und gutmütige Flugeigenschaften



#### Erforderliches Zubehör

- 4x Akku AA 2700 Best.-Nr. ORI13502
- LiPo Avionics 7,4V / 450mAh & IQ240-Lader Best.-Nr. ORI30151



**aiRium**  
SUPER SCALE FLYING MODEL



**readysset**

aiRium PIPER PA-34 TWIN rot  
Best.-Nr. 10961RS-R (ReadySet)  
Best.-Nr. 10961R (PIP)

#### RC-Funktionen

Höhenruder, Seitenruder, Querruder, Motor

#### Technische Daten

Länge: 766mm; Spannweite: 900mm; Gewicht ca.: 480g; Motor: 2x AF400 BLS B/07/15; Akku: 7,4V/800mAh; RC-Anlage: 2.4GHz



**readysset**

aiRium SPITFIRE Mk.V  
Best.-Nr. 10951RS (ReadySet)  
Best.-Nr. 10951 (PIP)

#### RC-Funktionen

Höhenruder, Seitenruder, Querruder, Motor

#### Technische Daten

Länge: 565mm; Spannweite: 650mm; Gewicht ca.: 210g; Motor: AF400 BLS B/07/15; Akku: 7,4V/450mAh; RC-Anlage: 2.4GHz



**readysset**

aiRium SPITFIRE Mk.I  
Best.-Nr. 10951RS-MK1 (ReadySet)  
Best.-Nr. 10951-MK1 (PIP)

#### RC-Funktionen

Höhenruder, Seitenruder, Querruder, Motor

#### Technische Daten

Länge: 565mm; Spannweite: 650mm; Gewicht ca.: 210g; Motor: AF400 BLS B/07/15; Akku: 7,4V/450mAh; RC-Anlage: 2.4GHz



**readysset**

aiRium MESSERSCHMITT Bf-109E  
Best.-Nr. 10952RS (ReadySet)  
Best.-Nr. 10952 (PIP)

#### RC-Funktionen

Höhenruder, Seitenruder, Querruder, Motor

#### Technische Daten

Länge: 580mm; Spannweite: 650mm; Gewicht ca.: 210g; Motor: AF400 BLS B/07/15; Akku: 7,4V/450mAh; RC-Anlage: 2.4GHz



**readysset**

aiRium PIPER PA-34 TWIN blau  
Best.-Nr. 10961BL-R (ReadySet)  
Best.-Nr. 10961BL (PIP)

#### RC-Funktionen

Höhenruder, Seitenruder, Querruder, Motor

#### Technische Daten

Länge: 766mm; Spannweite: 900mm; Gewicht ca.: 480g; Motor: 2x AF400 BLS B/07/15; Akku: 7,4V/800mAh; RC-Anlage: 2.4GHz

  
**airRium**  
SUPER SCALE FLYING MODEL



## Zubehör für Minium-Serie



Leichtlauföl für Propellerwelle  
Best.-Nr. 10651-26



USB-Ladegerät  
Best.-Nr. 72602



Steuerknüppel & Schalterkappe, Alu  
Best.-Nr. A0751FS-01BL



Steuerknüppel & Schalterkappe, Alu  
Best.-Nr. A0751FS-01BL



Avionics LiPo 3,7V / 80mAh  
Best.-Nr. ORI60096



Avionics LiPo 3,7V / 120mAh  
Best.-Nr. ORI60097

## Zubehör für aiRium-Serie



Netzladegerät IQ240  
Best.-Nr. ORI30147



Combo LiPo 7,4V / 450mAh & Netzladegerät IQ240  
Best.-Nr. ORI30151



LiPo Avionic 7,4V / 450mAh  
Best.-Nr. ORI60086



LiPo Avionic 7,4V / 800mAh  
Best.-Nr. ORI60087



# EP CALMATO



### EP CALMATO ST 1400

Best.-Nr. 10062R (rot)

Best.-Nr. 10062BL (blau)

#### Technische Daten

Spannweite: 1.300 mm; Länge: 1.173 mm; Flächeninhalt: 28,9 dm<sup>2</sup>;  
Gewicht ca.: 1.700 g; Motor: 1.100kV

#### RC-Funktionen

Höhenruder, Seitenruder, Querruder, Motor



### EP CALMATO SP 1400

Best.-Nr. 10063R (rot)

Best.-Nr. 10063BL (blau)

#### Technische Daten

Spannweite: 1.400 mm; Länge: 1.173 mm; Flächeninhalt: 36,4 dm<sup>2</sup>;  
Gewicht ca.: 1.900 g; Motor: 1.100kV

#### RC-Funktionen

Höhenruder, Seitenruder, Querruder, Motor



### EP CALMATO TR 1400

Best.-Nr. 10051R (rot)

Best.-Nr. 10051BL (blau)

#### Technische Daten

Spannweite: 1.400 mm; Länge: 1.173 mm; Flächeninhalt: 36,4 dm<sup>2</sup>;  
Gewicht ca.: 1.900 g; Motor: 1.100kV

#### RC-Funktionen

Höhenruder, Seitenruder, Querruder, Motor

## CALMATO EP - Der erfolgreiche Einstieg mit hochwertigem Brushless-Elektroantrieb!

Mit dem Begriff Trainer werden Flugmodelle bezeichnet, die besonders einfach zu fliegen und die keinem Vorbild nachempfunden sind. Bei der Konstruktion solcher Modelle steht das einfache Handling im Vordergrund. Mit der Calmato-Serie hat KYOSHO einen hohen Standard für solche Modelle gesetzt. Kaum ein anderer Anbieter kann eine derartige Qualität bei einem solch attraktiven Preisniveau liefern. Und auch die Angebotsbreite suchen Sie bei den Mitbewerbern vergebens. Ob Schulter- oder Tiefdecker, mit oder ohne Motor oder gar ein ReadySet: Die Calmato-Serie hat alles zu bieten! So ist der Calmato 1400 nicht nur ideal für Einsteiger, sondern spricht auch alle diejenigen an, die einen zuverlässigen, einfach zu fliegenden Elektro-Trainer suchen.

★ **Extrem hoher Vorfertigungsgrad**

★ **Einfaches Handling durch Brushless-Motor**



#### Erforderliches Zubehör

- 4-Kanal-Fernsteuersystem
- 3x Servo
- LiPo-Brushless-Regler 60A mit BEC
- LiPo-Akku 11,1V / 3.200mAh ORI60063
- Luftschraube 11x7
- Charger Advantage ProSpec Best.-Nr. ORI30128



# Calmato

## Kompatibilitäts-Übersicht der Calmato 1400 Serie

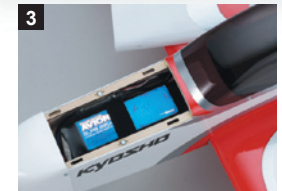

1. Die Modelle sind mit einem leistungsstarken 1.100kV-Brushless-Motor ausgestattet. Der Außenläufer wird von vorn an den Motorspant geschraubt und ist dadurch gut zugänglich. 2. Die Modelle sind weitestgehend vorgefertigt. Mit nur wenigen Handgriffen steht das Modell startbereit auf der Piste. 3. Der Wechsel des Antriebsakkus erfolgt bequem über einen abnehmbaren Deckel auf der Rumpfoberseite. 4. Das Dreibeinfahrwerk ermöglicht ein einfaches Handling des Modells am Boden. Das Bugfahrwerk ist lenkbar und mit dem Seitenruder gekoppelt.



Trainer-Flugmodelle mit / für Verbrennungsmotoren  
**GP CALMATO**

# Calmato



- Erforderliches Zubehör**
- 4-Kanal-Fernsteuersystem
  - 4 Servos
  - 7,5cm<sup>3</sup> 2T-Verbrennungsmotor (nicht bei GX-40-Version)
  - LiFe RX Pack 6,6V / 2.100mAh ORI60504
  - Charger Clubman Best.-Nr. ORI30125
  - Luftschraube
  - Spinner
  - Glühkerzenlecker m. Akku & Ladegerät
  - Synthetik-Treibstoff 10% Nitromethan



**RC-Funktionen**  
 Höhenruder, Seitenruder mit Bugfahrwerk, Querruder, Motordrossel

**Technische Daten**  
 Spannweite: 1.600 mm; Länge: 1.250 mm;  
 Flächeninhalt: 42,0 dm<sup>2</sup>; Gewicht: 2.350 g;  
 Motor: 7,5 cm<sup>3</sup> 2T / 9,5 cm<sup>3</sup> 4T



**ARF-Version**  
 Best.-Nr. 11211YB (gelb)  
 Best.-Nr. 11211GB (grün)  
 Best.-Nr. 11211RB (rot)

**ARF GX-40-Version**  
 Best.-Nr. 11211YB-GX (gelb)  
 Best.-Nr. 11211G-GX (grün)  
 Best.-Nr. 11211R-GX (rot)



1. Das Bugfahrwerk ist mit der Anlenkung des Seitenruders gekoppelt. Die Holzteile im Motor- und Tankraum sind zum Schutz gegen Treibstoff versiegelt. 2. Alle Ruderanlenkungen für die Gestänge sind vormontiert. Tragflächen, Leitwerk und Rumpf sind mehrfarbig bespannt und mit einem aufwendigen Design versehen. So ist das Modell mit wenigen Handgriffen startbereit! 3. Das Dreibeinfahrwerk ermöglicht ein einfaches Handling des Modells am Boden. 4. Die Bowdenzugaußenrohre für das lenkbare Bugfahrwerk und die Motorsteuerung sind bereits im Rumpf montiert.

**Fliegen ist einfach!**

Mit der Calmato Trainer-Serie bietet KYOSHO eine perfekt entwickelte Trainer-Serie an, um die hohe Kunst des Fliegens zu erlernen. Um es gleich vorwegzunehmen - Fliegenlernen ist überhaupt nicht schwer! Es kommt dabei auf das richtige Modell und einen aufmerksamen Fluglehrer an.

Der Calmato 40 ist ein gutmütiges Trainermodell und eignet sich für Einsteiger und Fortgeschrittene. Er ist das derzeit erfolgreichste Trainermodell am Markt, unzählige Modellpiloten haben auf ihm gelernt. In vielen Flugschulen wird der Calmato 40 als Schulmodell eingesetzt - ein klarer Beweis für Qualität zum fairen Preis!

Mit nur wenigen Handgriffen ist der Calmato flugfertig aufgebaut und bereit für den Erstflug. Durch das völlig unkritische und gutmütige Flugverhalten ist der Calmato unsere ausdrückliche Empfehlung für jeden Einsteiger!

**Features**

- Alle Komponenten sind vormontiert
- Fertig verklebte Seitenflosse
- Alle Ruderanlenkungen sind vormontiert
- Lenkbares Bugfahrwerk für einfaches Handling des Modells am Boden
- Sämtliche Führungsröhrchen für Gestänge sind bereits im Rumpf eingeklebt
- Vorbereiteter Sitz für das Querruderservo
- Sehr robuste, aber dennoch leichte Folienbespannung
- Der gesamte Motor- und Tankraum ist zum Schutz vor Treibstoff versiegelt
- Drei verschiedene Farbvarianten stehen zur Auswahl, wahlweise mit Motor und Fernsteuerung
- Komplette(!) Baukastenausstattung mit Motorträger, 240ml-Tank, lenkbarem Bugfahrwerk, vorjustierten Anlenkungen und einem mehrfarbigen Dekorbogen

Trainer-Flugmodelle mit / für Verbrennungsmotoren  
**GP CALMATO SPORTS 40 | 60**

# Calmato



**The next Step...!**

Aufsetzend auf den Calmato-Schulterdeckern, gibt es als zweiten Schritt die Sports-Version als Tiefdecker. Hier finden sich die optimalen Flugeigenschaften des Schulterdecker wieder, obwohl es sich beim Calmato Sports um einen klassischen Tiefdecker handelt. So ist in bemerkenswerter Weise der Spagat zwischen der Konstruktion eines Kunstflug-Tiefdeckers mit den gutmütigen Flugeigenschaften eines Schulterdeckers gelungen. Der Calmato Sports wird in zwei Größen angeboten und ist der konsequente zweite Schritt nach Beherrschung eines Schulterdecker-Trainers.

Die Modelle sind in robuster und leichter Balsa-Sperrholz-Bauweise aufgebaut. Tragfläche und Heckleitwerk sind in Balsa-Rippenbauweise erstellt - alle Holzteile sind mehrfarbig bespannt. Auch die Sports-Version ist sehr weit vorgefertigt, sogar die Räder sind bereits am Fahrwerk montiert. Das lenkbare Bugfahrwerk sorgt für einfaches Handling des Modells am Boden. Sämtliche Führungsröhrchen für die Gestänge sind bereits im Rumpf eingeklebt. Motor- und Tankraum sind zum Schutz vor Treibstoff mit einem Klarlack versiegelt.



**CALMATO SPORTS 40 • ROT**  
 Best.-Nr. 11215R ohne Motor  
 Best.-Nr. 11215R-GX mit GX-40-Motor

**CALMATO SPORTS 40 • BLAU**  
 Best.-Nr. 11215G ohne Motor  
 Best.-Nr. 11215G-GX mit GX-40-Motor

**CALMATO SPORTS 40 • GELB**  
 Best.-Nr. 11215YB ohne Motor  
 Best.-Nr. 11215Y-GXB mit GX-40-Motor

**Technische Daten**  
 Spannweite: 1.550 mm; Länge: 1.400 mm;  
 Flächeninhalt: 43,4 dm<sup>2</sup>; Gewicht: 2.400 g;  
 Motor: ab 6,5 cm<sup>2</sup> 2T / 9,5 cm<sup>2</sup> 4T

**RC-Funktionen**  
 Höhenruder, Seitenruder mit Bugfahrwerk,  
 Querruder, Motor

**Features**

- Gutmütiger Tiefdecker-Trainer
- Robuster Aufbau in leichter Balsa-Sperrholz-Bauweise
- Alle Holzteile sind mehrfarbig bespannt
- Alle Komponenten sind vormontiert
- Lenkbares Bugfahrwerk für einfaches Handling des Modells am Boden
- Sämtliche Führungsröhrchen für die Gestänge sind bereits im Rumpf eingeklebt
- Motor- und Tankraum sind zum Schutz vor Treibstoff versiegelt
- Drei verschiedene Farbvarianten stehen zur Auswahl, jeweils mit oder ohne Motor
- Komplette(!) Baukastenausstattung mit Motorträger, Tank, lenkbarem Bugfahrwerk, Anlenkungsteilen und einem mehrfarbigen Dekorbogen

**Erforderliches Zubehör**

- 4-Kanal-Fernsteuersystem 
- 4 Servos
- LiFe RX Pack 6,6V / 2.100mAh ORI60504
- Charger Clubman ORI30125
- Verbrennungsmotor 6,5cm<sup>2</sup> 2T oder 9,5cm<sup>2</sup> 4T (nicht bei GX-40-Version)
- Passende Luftschraube
- Spinner
- Glühkerzenstecker m. Akku & Ladegerät
- Synthetik-Treibstoff 10% Nitromethan



**CALMATO SPORTS 60 • ROT**  
 Best.-Nr. 11216R ohne Motor

**CALMATO SPORTS 60 • BLAU**  
 Best.-Nr. 11216G ohne Motor  
 Best.-Nr. 11216G-GX mit GX-61-Motor

**Technische Daten**  
 Spannweite: 1.810 mm; Länge: 1.598 mm;  
 Flächeninhalt: 56,11 dm<sup>2</sup>; Gewicht: 3.400 g;  
 Motor: 10 cm<sup>2</sup> 2T / 15 cm<sup>2</sup> 4T

**RC-Funktionen**

Höhenruder, Seitenruder mit Bugfahrwerk,  
 Querruder, Motordrossel

**Features**

- Gutmütiger Tiefdecker-Trainer
- Robuster Aufbau in leichter Balsa-Sperrholz-Bauweise
- Alle Holzteile sind mehrfarbig bespannt
- Lenkbares Bugfahrwerk für einfaches Handling des Modells am Boden
- Sämtliche Führungsröhrchen für Gestänge sind bereits im Rumpf eingeklebt
- Motor- und Tankraum sind zum Schutz vor Treibstoff versiegelt
- Zwei verschiedene Farbvarianten stehen zur Auswahl, jeweils mit oder ohne Motor
- Komplette(!) Baukastenausstattung mit Motorträger, Tank, lenkbarem Bugfahrwerk, Anlenkungsteilen und einem mehrfarbigen Dekorbogen

**Erforderliches Zubehör**

- 5-Kanal-Fernsteuersystem 
- 5 Servos
- LiFe RX Pack 6,6V / 2.100mAh ORI60504
- Charger Clubman Best.-Nr. ORI30125
- Verbrennungsmotor 10cm<sup>2</sup> 2T oder 15cm<sup>2</sup> 4T (nicht bei GX-61-Version)
- Spinner
- Glühkerzenstecker mit Akku & Ladegerät
- Synthetik-Treibstoff 10% Nitromethan

Trainer-Flugmodell für Verbrennungsmotoren  
**GP CALMATO ST 1400**

**Entdecke den Kunstflugpiloten in Dir...!**

Die Calmato-Trainerreihe blickt auf eine lange und sehr erfolgreiche Historie zurück. Unzählige Piloten erlernten auf diesen Modellen die hohe Kunst des Fliegens. Gerade erfahrene Piloten bevorzugen die Calmatos auch als Alltagsmodelle, da die erprobte Technik ausgelassenen Flugspaß garantiert. Aufsetzend auf dem Calmato 40 Schulterdecker-Trainer, ist der ST der nächste logische Schritt. Hier finden sich die optimalen Flugeigenschaften des Schulterdeckers wieder, obwohl es sich beim Calmato ST um einen Tiefdecker handelt. Hier ist in bemerkenswerterweise der Spagat zwischen der Konstruktion eines Kunstflug-Tiefdeckers mit den gewünschten Flugeigenschaften eines Schulterdeckers gelungen. Die Steuerung des ST erfolgt über alle drei Achsen, so ist das Modell voll kunstflugtauglich. Der Calmato ST ist in robuster und leichter Balsa-Sperrholz-Bauweise aufgebaut, die Tragflächen und das Heckleitwerk sind in klassischer Balsa-Rippenbauweise erstellt. Alle Holzteile sind mehrfarbig bespannt und bestechen durch ihre saubere Verarbeitung. Insgesamt richtet sich der Calmato ST 1400 GP an geübte Einsteiger, die mit ihrem Modell erste Kunstflugmanöver erlernen wollen. Die kurze Bauzeit und die überragenden Flugeigenschaften machen den ST zur ersten Wahl in seiner Klasse!



1. Die Randbögen der Tragflächen sind mit Winglets ausgestattet, die dem Calmato ST maximale Flugstabilität bei Kunstflugfiguren verleihen. 2. Der geteilte Motorträger ermöglicht den Einbau aller handelsüblichen Verbrennungsmotoren. 3. Die Modelle sind weitestgehend vorgefertigt. Mit nur wenigen Handgriffen steht das Modell startbereit auf der Piste. 4. Die Servos und die RC-Anlage sind über den Rumpfausschnitt auf der Tragflächenunterseite bequem zugänglich.

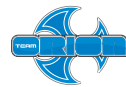

**Erforderliches Zubehör**

- 4-Kanal-Fernsteuersystem
- 4 Servos
- Verbrennungsmotor 5,0 - 6,0cm<sup>3</sup> 2T
- LiFe RX Pack 6,6V / 2.100mAh ORI60504
- Ladegerät
- Luftschraube
- Spinner
- Glühkerzenstecker mit Akku & Ladegerät
- Synthetik-Treibstoff 10% Nitromethan



**GP CALMATO ST 1400**  
 Best.-Nr. 11062R (rot)  
 Best.-Nr. 11062BL (blau)

# Calmato ST

## GP 1400



**RC-Funktionen**  
 Höhenruder, Seitenruder mit Spornfahrwerk, Querruder, Motordrossel

**Technische Daten**  
 Spannweite: 1.300 mm; Länge: 1.190 mm; Flächeninhalt: 28,9 dm<sup>2</sup>;  
 Gewicht: 1.800 g; Motor: 5,0 bis 6,0 cm<sup>3</sup> 2T

Vorbildgetreues Kunstflugmodell aus EPP ReadySet / PIP  
**EDGE 540 RED BULL AIRRACE**

**Motorsport auf höchsten Niveau...!**

Das Original der EDGE 540 wurde überaus erfolgreich in der Red Bull Airrace-Serie eingesetzt. Durch das schnelle Ansprechverhalten und das absolut neutrale Flugverhalten, eignet sich die EDGE 540 perfekt für die Red Bull Airrace-Serie.

Die Flugeigenschaften der KYOSHO EDGE 540 stehen dem Original in nichts nach. Das Modell der Edge ist in geschäumter Bauweise erstellt, alle Formteile sind bereits mehrfarbig lackiert. Der Antrieb des Modells erfolgt mit einem drehmomentstarken Brushless-Motor in Verbindung mit einem LiPo-Akkupack. Daraus ergibt sich ein traumhaftes Gewichts-Leistungs-Verhältnis, so dass das Modell bei Vollgas senkrecht in den Himmel zieht. Der spezielle Brushless-Regler ist mit einer Schutzschaltung für den LiPo-Akku ausgestattet. Das Wechseln des Akkus erfolgt bequem durch einen Deckel im Rumpf. Die Anlenkung von Höhen-, Seiten- und Querruder erfolgt durch Miniatur-Servos. Die Servos sind bereits fertig im Modell eingebaut. Die Gestänge zu den Rudern sind ebenfalls flugfertig montiert und korrekt eingestellt. Die ARF-Version wird komplett mit Servos, Brushless-Motor und Brushless-Regler geliefert. Alle Komponenten sind flugfertig im Modell eingebaut. Das ReadySet verfügt darüber hinaus über ein 4-Kanal 2.4GHz-Fernsteuersystem, einen LiPo-Akku und das passende Balancer-Ladegerät.

Schon am Boden zieht die Edge 540 neugierige Blicke auf sich! Einmal in der Luft, zeigt das Modell dann sein volles Potential! Torque-Rollen, Loopings, gerissene Manöver – die KYOSHO Edge 540 hat es einfach drauf! Darüber hinaus besticht die Edge 540 durch ihr völlig neutrales Rollverhalten und ihre hohe Wendigkeit. Das atemberaubende Flugbild und das attraktive Design der Edge 540 faszinieren Piloten und Zuschauer gleichermaßen.



**EDGE 540 RED BULL AIRRACE**  
**PETER BESENYEI**  
 Best.-Nr. 10355RS-BE (ReadySet)



**EDGE 540 RED BULL AIRRACE**  
**PETER BESENYEI**  
 Best.-Nr. 10355BE (ARF)



**Erforderliches Zubehör ARF**

- 5-Kanal Fernsteuersystem
- Computerladegerät X-Treme Charger X7 Dual Power 082-6065
- Team Orion Avionics 3s-LiPo 11,1V / 1.800mAh ORI60051 oder
- Team Orion Avionics 3s-LiPo 11,1V / 2.100mAh ORI60055

**Erforderliches Zubehör ReadySet**

- 8x Mignon-Akku (Sender) ORI13502



1. Die Edge 540 ist aus dem geschäumten Material EPP hergestellt. Sämtliche Dekors sind aufgedruckt - es wurde gänzlich auf die Verwendung von Aufklebern verzichtet.
2. Die Servos für das Höhen- und Seitenruder sitzen direkt in der Rumpfwand unterhalb des Höhenleitwerks. So erfolgt die Anlenkung direkt und spielfrei.
3. Der Brushless-Direktantrieb verleiht der Edge 540 atemberaubende Flugleistungen, die dem Original in nichts nachstehen!
4. Das 2.4GHz-Fernsteuersystem ST6DF ist im Lieferumfang des ReadySets enthalten.

**Technische Daten**

Spannweite: 1.215 mm; Länge: 1.160 mm;  
 Gewicht ca.: 1.020 g; Motor EP: 350W; LiPo:  
 11,1V (3s); Regler: 30A

**RC-Funktionen**

Höhenruder, Seitenruder, Querruder, Motor





#### Features

- Vorbildgetreuer Nachbau des erfolgreichen Red Bull Airracer's
- Alle Formteile in geschäumter Bauweise aus EPP
- Fertig aufgebrachtes Dekor in hochwertiger Bedruckung
- Leistungsstarker Brushless-Motor mit hervorragendem Wirkungsgrad
- Brushless-Regler, flugfertig programmiert
- Mit nur wenigen Handgriffen ist das Modell startklar
- Einfache Handhabung am Boden und in der Luft
- Kompromislose Kunstflugeigenschaften
- Wahlweise lieferbar als ARF- oder RTF-Version
- RTF-Version komplett mit 2.4GHz- Fernsteuersystem, LiPo-Akku und Balancer-Ladegerät



**MESSERSCHMITT Bf109E**  
 Best.-Nr. 10864 (EP) / Best.-Nr. 11864 (GP)

**Technische Daten**

Spannweite: 1.420 mm; Länge: 1.210 mm; Flächeninhalt: 34 dm<sup>2</sup>; Gewicht:  
 2.650 g; Motor EP: Brushless-Motor: 600-800W; Motor GP: 7,5 cm<sup>3</sup> 2T /  
 11,5 cm<sup>3</sup> 4T

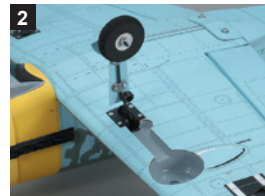

1. Die Landeklappen sind vorbildgetreu als Spreizklappen ausgelegt und erhöhen die Flugstabilität im Langsamflug. 2. Das Einziehfahrwerk ist funktionsfähig eingebaut, die Radkästen sind bereits fertig verkleidet. 3. Der blau eloxierte Alu-Motorträger ist variabel und für Brushless-Motoren mit 600 bis 800W ausgelegt. 4. Der zweiteilige Motorträger ist aus Kunststoff gefertigt und nimmt alle gängigen Verbrennungsmotoren auf.

**KYOSHO-Warbirds der Extra-Klasse!**

KYOSHOs Warbird Collection umfasst die erfolgreichsten Jäger aus dem 2. Weltkrieg! Dabei bestechen die Modelle durch ihre leichte Bauweise und das innovative Finish mit bedruckter Folie. Die Tarnmuster und sämtliche Details wie Schriftzüge, Nieten und Deckel sind bereits fertig auf der treibstofffesten Folie aufgedruckt und vermitteln ein Höchstmaß an Detailtreue.

Die Modelle der Warbird Collection sind in konventioneller Balsa-Sperrholz-Bauweise aufgebaut. Die Motorhauben sind aus GfK gefertigt und bereits mehrfarbig lackiert. Auspufftrappen und andere Beschlagteile liegen als Spritzteile bei. Als weitere Besonderheit verfügen alle Warbirds serienmäßig über ein eingebautes Einziehfahrwerk mit fertig verkleideten Fahrwerksschächten. Und auch die Landeklappen sind bereits ausgearbeitet und können mit einem Servo voll funktionsfähig angelenkt werden. Die Anlenkung der Querruder erfolgt über zwei Servos, die jeweils direkt in der Tragfläche platziert sind. So ergeben sich besonders kurze Gestänge, die eine präzise & spielfreie Anlenkung der Ruder garantieren. Neben den vorgefertigten Formteilen enthalten die Baukästen das fertig montierte Einziehfahrwerk, Räder, Fahrwerksabdeckungen, tiefgezogene Kabinenhaube, sämtliche Kleinteile sowie das erforderliche RC-Zubehör.

Einmal in der Luft, bestechen die Warbirds durch ihre rundum perfekten Flugeigenschaften. Die hohe Wendigkeit der Modelle, prädestiniert die Warbirds für wilde Luftkämpfe auf dem Modellflugplatz! Sowohl am Boden als auch in der Luft besticht diese Serie mit ihrer unvergleichlichen Optik! Damit sind die KYOSHO Warbirds einfach eine Klasse für sich...!

**RC-Funktionen**

Höhenruder; Seitenruder; Querruder; Motor; Einziehfahrwerk; Landeklappen

**Features**

- Leichter Aufbau in konventioneller Balsa-Sperrholz-Bauweise
- Folienbespannung mit aufgedruckten Tarnmustern und vielen Details
- Motorhaube aus GfK, fertig lackiert
- Fertig eingebautes Einziehfahrwerk
- Voll funktionsfähige Landeklappen
- Anlenkung der Querruder über zwei separate Servos
- Kompletter Lieferumfang
- Sehr wendiges und gutmütiges Flugverhalten



#### Erforderliches Zubehör (EP)

- 7-Kanal-RC-Anlage
- 6 St. Speed-Servos
- 2 St. Servoverlängerungskabel 100 cm
- 4 St. Servoverlängerungskabel 25 cm
- Charger Advantage ProSpec Best.-Nr. ORI30128
- Brushless-Motor AL50-750M Best.-Nr. AL50-750M
- LiPo-Akku 18,5V / 4.000 mAh Best.-Nr. ORI60073
- Regler Alpha Control Pro 60A BEC Best.-Nr. 059-0060
- Luftschraube 12x8 APC



#### Erforderliches Zubehör (GP)

- 7-Kanal-RC-Anlage
- 7 St. Speed-Servos
- 2 St. Servoverlängerungskabel 100 cm
- 4 St. Servoverlängerungskabel 25 cm
- LiFe RX Pack 6,6V / 2.100mAh ORI60504
- Charger Clubman Best.-Nr. ORI30125
- Verbrennungsmotor 6,5 cm<sup>3</sup> 2T / 9,5 cm<sup>3</sup> 4T
- Luftschraube, je nach verwendetem Motor
- Treibstoff, je nach verwendetem Motor



#### HIEN 50

Best.-Nr. 10867 (EP) / Best.-Nr. 11867 (GP)

RC-Funktionen: Höhenruder; Seitenruder; Querruder; Motor; Einziehfahrwerk; Landeklappen  
Technische Daten: Länge: 1.049mm; Spannweite: 1.405mm; Gewicht: 2.650g



#### SUPERMARINE SPITFIRE

Best.-Nr. 10861 (EP) / Best.-Nr. 11861 (GP)

RC-Funktionen: Höhenruder; Seitenruder; Querruder; Motor; Einziehfahrwerk; Landeklappen  
Technische Daten: Länge: 1.049mm; Spannweite: 1.405mm; Gewicht: 2.650g



#### FOCKE WULF FW190 50

Best.-Nr. 10868 (EP) / Best.-Nr. 11868 (GP)

RC-Funktionen: Höhenruder; Seitenruder; Querruder; Motor; Einziehfahrwerk; Landeklappen  
Technische Daten: Länge: 1.120mm; Spannweite: 1.420mm; Gewicht: 2.650g



#### CURTISS P40 WARHAWK 50

Best.-Nr. 10862 (EP) / Best.-Nr. 11862 (GP)

RC-Funktionen: Höhenruder; Seitenruder; Querruder; Motor; Einziehfahrwerk; Landeklappen  
Technische Daten: Länge: 1.182mm; Spannweite: 1.422mm; Gewicht: 2.500g

**The Big Bang...!**

KYOSHO's Warbird Collection umfasst die erfolgreichsten Jäger aus dem 2. Weltkrieg! Dabei bestechen die Modelle durch ihre leichte Bauweise und das innovative Finish mit bedruckter Folie. Dabei sind die Tarnmuster und sämtliche Details wie Schriftzüge, Nieten und Deckel bereits fertig auf der treibstofffesten Folie aufgedruckt.

Alle Modelle der Warbird Collection sind in konventioneller Balsa-Sperrholz-Bauweise aufgebaut. Die Motorhauben sind aus GfK gefertigt und bereits mehrfarbig lackiert. Die Auspufftrappen liegen als Spritzteile bei. Als weitere Besonderheit verfügen alle Warbirds serienmäßig über ein eingebautes Einziehfahrwerk mit fertig ausgebauten Fahrwerksschächten. Und auch die Landeklappen sind bereits ausgearbeitet und können mit einem Servo voll funktionsfähig angelenkt werden.

Die Anlenkung der Querruder erfolgt über zwei Servos, die jeweils direkt in der Tragfläche platziert sind. So ergeben sich besonders kurze Gestänge, die eine präzise & spielfreie Anlenkung der Ruder garantieren.

Einmal in der Luft, bestechen die Warbirds durch ihre rundum perfekten Flugeigenschaften. Die hohe Wendigkeit der Modelle, prädestiniert die Warbirds für wilde Luftkämpfe auf dem Modellflugplatz! Sowohl am Boden als auch in der Luft besticht diese Serie mit ihrer unvergleichlichen Optik!

Neben den vorgefertigten Formteilen enthalten die Baukästen das fertig montierte Einziehfahrwerk, Räder, Fahrwerksabdeckungen, tiefgezogene Kabinenhaube, sämtliche Kleinteile sowie das erforderliche RC-Zubehör.

Durch die Synthese von ausgefeilter Technik und bedrucktem Folien-Finish setzen die KYOSHO-Warbirds derzeit den Maßstab in dieser Klasse!



1. Die seitlichen Auspufftrappen sind als Spritzteile gefertigt und verleihen dem Modell optisch den letzten Schliff. 2. Die Landeklappen sind voll funktionsfähig und verringern wirksam die Geschwindigkeit im Landeanflug. 3. Das Einziehfahrwerk ist bereits fertig im Flügel eingebaut und passt perfekt in den Ausschnitt. Die Radkästen sind bereits verkleidet. Ebenso sind die Anlenkungen schon vormontiert. 4. Der Aufbau des Modells erfolgt in konventioneller Balsa-Sperrholz-Leichtbauweise. Die ausgefeilte Tragflächengeometrie verleiht dem Modell die erforderliche Wendigkeit in der Luft.



**P-51D MUSTANG 90**  
Best.-Nr. 11892

**Technische Daten**

Spannweite: 1.812 mm; Länge: 1.493 mm; Gewicht: 4.500 g;  
Flächeninhalt: 58,28 dm<sup>2</sup>; Motor: 15 cm<sup>3</sup> 2T / 25 cm<sup>3</sup> 4T







**ARF**

**FOCKE WULF Ta152H 90**  
Best.-Nr. 11895

**Technische Daten**

Spannweite: 2.071 mm; Länge: 1.542 mm; Gewicht: 4.500 g;  
Flächeninhalt: 52 dm<sup>2</sup>; Motor: 15 cm<sup>3</sup> 2T / 25 cm<sup>3</sup> 4T



**ARF**

**SUPERMARINE SPITFIRE 90**  
Best.-Nr. 11891

**Technische Daten**

Spannweite: 1.820 mm; Länge: 1.435 mm; Gewicht: 4.500 g;  
Flächeninhalt: 60,28 dm<sup>2</sup>; Motor: 15 cm<sup>3</sup> 2T / 25 cm<sup>3</sup> 4T



**Erforderliches Zubehör**

- 7-Kanal RC-Anlage
- 7 St. Speed Servos
- 2 St. Servoverlängerungskabel 100 cm
- 4 St. Servoverlängerungskabel 25 cm
- LiFe RX Pack 6,6V / 2.100mAh ORI60504
- Charger Clubman ORI30125
- Verbrennungsmotor 15 cm<sup>3</sup> 2T / 25 cm<sup>3</sup> 4T
- Luftschraube, je nach verwendetem Motor
- Treibstoff, je nach verwendetem Motor

**Features**

- Leichter Aufbau in konventioneller in Balsa-Sperrholz-Bauweise
- Bedruckte Bügelfolie mit Tarnmuster und sämtlichen Details
- Motorhaube aus GfK, fertig lackiert
- Fertig eingebautes Einziehfahrwerk im Lieferumfang enthalten
- Voll funktionsfähige Landeklappen
- Anlenkung der Querruder über zwei separate Servos
- Kompletter Lieferumfang: Motorträger, Tank, Fahrwerksdrähte, Räder sowie sämtliche Kleinteile
- Sehr wendiges und gutmütiges Flugverhalten
- Unübertroffene Optik am Boden und in der Luft!



**Waterworld**

Die Macchi M.33 ist ein italienisches Wasserflugzeug, das zur Teilnahme an der Schneider-Trophy 1925 gebaut wurde. Es handelte sich dabei um einen Einsitzer mit zwei Schwimmern, der von der Firma Macchi entwickelt wurde. Der Wettbewerb 1925 fand in Baltimore, Maryland, USA statt. Zwei Macchi M.33 nahmen teil, geflogen von Giovanni De Briganti and Leutnant Morselli. De Briganti erreichte mit seiner Maschine den dritten Platz mit einer Durchschnittsgeschwindigkeit von 271,08 km/h.

Die Flugeigenschaften der KYOSHO Macchi M.33 können sich sehen lassen und stehen dem Original in nichts nach. Besonders die vorbildgetreuen Starts und Landungen auf dem Wasser faszinieren Pilot und Zuschauer gleichermaßen. Das vorhersehbare, gutmütige Verhalten und die unverwechselbare Optik machen die KYOSHO Macchi M.33 zum absoluten Eyecatcher auf dem Wasser und in der Luft.



**MACCHI M33 50**  
Best.-Nr. 10079 (EP) / Best.-Nr. 11079 (GP)



**Erforderliches Zubehör (EP-Modelle)**

- 5-Kanal RC-Anlage
- 4 St. Speed-Servos
- 2 St. Servoverlängerungskabel 100 cm
- 2 St. Servoverlängerungskabel 25 cm
- Charger Advantage ProSpec ORI30128
- Brushless-Motor AL50-750M AL50-750M
- LiPo-Akku 18,5V / 4.000 mAh ORI60073
- Regler Alpha Control Pro 60A BEC 059-0060
- Luftschraube 12x8 APC



**Erforderliches Zubehör (GP-Modelle)**

- 5-Kanal RC-Anlage
- 5 St. Speed-Servos
- 2 St. Servoverlängerungskabel 100 cm
- 2 St. Servoverlängerungskabel 25 cm
- Receiver Pack 1600 Straight ORI12228
- Charger Clubman ORI30125
- Verbrennungsmotor 6,5 cm<sup>3</sup> 2T / 9,5 cm<sup>3</sup> 4T
- Luftschraube, je nach verwendetem Motor
- Treibstoff, je nach verwendetem Motor



**PHANTOM 70**  
Best.-Nr. 10077 (EP) / Best.-Nr. 11077 (GP)

RC-Funktionen: Höhenruder; Seitenruder; Querruder; Motor  
Technische Daten: Länge: 1.260mm; Spannweite: 1.400mm; Gewicht: 2.500g

**For Speedfreaks only...!**

Jeder Flugbegeisterte hat schon von dem legendären Reno Air Race gehört. Bei diesen Rennen geht es darum, in einer vorgegebenen Zeit möglichst viele Runden um einen mit Pylonen abgesteckten Kurs zu fliegen. Mit der Kelly F1 und der Phantom können Sie das Flair dieser faszinierenden Rennserie in vollen Zügen selbst erleben. Beide Modelle gehören zu KYOSHOs Super-Quality-Serie und bestechen durch die perfekte Verarbeitung. Der leichte GFK-Rumpf ist bereits fertig lackiert. Die Motorhaube und die Radverkleidungen sind ebenfalls aus GFK gefertigt und bestechen durch die saubere Verarbeitung und das geringe Gewicht. Die Tragfläche und das Höhenleitwerk sind in Balsa-Rippen-Leichtbauweise aufgebaut. Alle Holzteile sind bereits mehrfarbig bespannt.

Insgesamt erhält man mit der Kelly und der Phantom zwei hochkarätige Air Racer, die in puncto Baukastenausstattung und Verarbeitungsqualität in Ihrer Klasse Maßstäbe setzen. Werden die Modelle mit einem 11,5 cm<sup>3</sup> 4-Takt-Motor ausgestattet, ist sogar der Sound „echt“.



**KELLY 70**  
Best.-Nr. 10075 (EP) / Best.-Nr. 11075 (GP)

RC-Funktionen: Höhenruder; Seitenruder; Querruder; Motor  
Technische Daten: Länge: 1.260mm; Spannweite: 1.400mm; Gewicht: 2.500g



Super Quality Series Kunstflugmodell  
**EDGE 540 RED BULL AIRRACE**



RC-Funktionen  
 Höhenruder, Seitenruder,  
 Querruder, Motor



**EDGE 540 RED BULL AIRRACE**  
**KIRBY CHAMBLISS**  
 Best.-Nr. 10065CHB (EP) / Best.-Nr. 11065CHB (GP)

**Technische Daten**  
 Spannweite: 1.400 mm; Länge: 1.360 mm;  
 Flächeninhalt: 35,4 dm<sup>2</sup>; Gewicht ca.: 2.450 g;  
 Motor GP: 6,5cm<sup>3</sup> 2T / 8,5cm<sup>3</sup> 4T

Red Bull® Marks are licensed by Red Bull GmbH/Austria.



**Take it to the Limit...!**

Das Original der EDGE 540 wurde erfolgreich in der Red Bull Airrace-Serie eingesetzt. Durch das schnelle Ansprechverhalten und das absolut neutrale Flugverhalten, eignet sich die EDGE 540 perfekt für die Red Bull Airrace Serie. Die Flugeigenschaften der KYOSHO EDGE 540 stehen dem Original in nichts nach. Das vorhersehbare, gutmütige Verhalten und die Symmetrie verleihen der EDGE 540 auch auf dem Rückenflug dieselben Flugeigenschaften wie in der normalen Fluglage. Der Aufbau des Modells erfolgt in leichter Balsa-Sperrholz-Bauweise. Die Tragflächenhälften in Balsa-Rippen-Leichtbauweise besitzen eine Steckung und werden seitlich an den Rumpf angesetzt. Alle Bauteile sind gewichtsoptimiert und bestechen durch die präzise Fertigungsqualität. Der Rumpf ist in besonders leichter Gitterbauweise aufgebaut. Alle Bauteile sind mehrfarbig mit Folie bespannt, die vor dem Aufbringen bereits das komplette Dekor aufgedruckt bekommen hat. Die Motorhaube und die Radverkleidungen aus sind aus GfK gefertigt und bereits mehrfarbig lackiert. Die Querruderservos sitzen jeweils direkt in der Tragfläche, so dass die Ruder auf kürzestem Wege angelenkt werden.

**Elektroversion**

Die Elektroversion besitzt eine spezielle Akkuaufnahme aus Sperrholz zur sicheren Befestigung des LiPo-Akkus. Zur Befestigung des Motors ist eine CNC-gefräste Befestigung aus Aluminium im Lieferumfang enthalten, die die Montage aller handelsüblichen Außenläufer-Motoren ermöglicht. Das Seitenruder wird über Seile angelenkt, was eine besonders spielfreie Ansteuerung ermöglicht. Die Anlenkung der Höhenruder erfolgt klassisch über ein Y-Gestänge.

**Verbrennerversion**

Bei der GP-Version sitzen die Servos zentral im Rumpf, die Anlenkung des Heckleitwerks erfolgt klassisch über Steuerdrähte. Der Motor wird auf zwei Kunststoff-Trägern montiert, die die Vibration auf die Zelle minimieren. Der Tank ist im vorderen Teil des Rumpfes gelagert, so dass kurze Schlauchverbindungen realisiert werden können.

In der Luft besticht die Edge 540 durch ihr exzellentes Flugverhalten und die unverwechselbare Optik. Je nach Motorisierung, können mit dem Modell alle nur denkbaren Flugmanöver vollzogen werden. Dabei geht das Modell völlig neutral durch alle Figuren und vermittelt dem Piloten stets ein präzises Steuergefühl.



**Erforderliches Zubehör EP-Version**

- 5-Kanal RC-Anlage
- 4 St. Speed-Servos
- 2 St. Servoverlängerungskabel 100 cm
- 2 St. Servoverlängerungskabel 25 cm
- X-Treme Charger X8
- Brushless-Motor AL50-480M, AL50-480M
- Regler Alpha Control Pro 80A BEC, 059-0080
- LiPo-Akku 18,5V/4.000mAh, ORI60073
- Luftschraube 14x8 APC

**Erforderliches Zubehör GP-Version**

- 5-Kanal RC-Anlage
- LiFe RX Pack 6,6V / 2.100mAh ORI60504
- 5 St. Speed-Servos
- 2 St. Servoverlängerungskabel 100 cm
- 2 St. Servoverlängerungskabel 25 cm
- Verbrennungsmotor 6,5 cm<sup>3</sup> 2T oder 8,5 cm<sup>3</sup> 4T
- Luftschraube, je nach verwendetem Motor
- Treibstoff, je nach verwendetem Motor
- Passendes Ladegerät

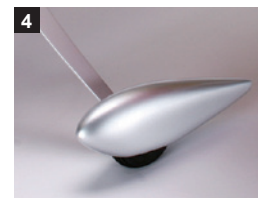

1. Die Edge 540 ist wahlweise als Elektro- oder Verbrennerversion lieferbar. Je nach Version, ist der Rumpf für die Aufnahme der Antriebskomponenten entsprechend vorbereitet. 2. Die Servos für das Höhen- und Seitenruder sitzen vorn im Rumpf, unterhalb der Tragfläche. Die Anlenkung der Ruder erfolgt klassisch über Schubstangen. 3. Die Edge 540 ist in konventioneller Balsa-Sperrholz-Leichtbauweise aufgebaut. Sämtliche Dekors sind auf der Bespannfolie aufgedruckt, es wurde gänzlich auf die Verwendung von Aufklebern verzichtet. 4. Die formschönen Radverkleidungen sind aus GfK gefertigt.

# RENNBOOTE





K-MARINE  
KYOMIHO MARINE RACING

K

K

K

EP HiSpeed-Rennboot ReadySet  
**SUNSTORM 600**

**Sunstorm ReadySet - Easy OffShore Model Racing!**

Rennboote ziehen jeden in ihren Bann. Das liegt an den atemberaubenden Geschwindigkeiten, die das Wasser irgendwann so hart wie Stein werden lassen, aber auch am Flair des Jet-Sets, der einfach dazu gehört. Von beidem etwas, liefert Ihnen KYOSHO mit dem Sunstorm ReadySet frei Haus. Das 590mm lange Boot ist komplett fahrfertig aufgebaut. Sämtliches Zubehör wie Akku und Ladegerät ist im Set enthalten. Ein Rennboot benötigt als Element zwar Wasser, aber nur unter dem Rumpf und nicht im Bootsinnern. Dieses muss absolut dicht sein. Die hochwertige Perflex-Fernsteuerung, die mit einem elektronischen Regler arbeitet, ist in einer wasserdichten Wanne untergebracht. Die Konstruktion des Bootes ist so ausgelegt, dass es kentersicher und somit unsinkbar ist, ein wichtiger Aspekt auf einem Gewässer und in einer Situation, wo man nicht unmittelbar beim Havaristen eintrifft. Um den Motor bei richtiger Temperatur zu halten, ist er mit einer Wasserkühlung ausgestattet, ein Merkmal, das sonst nur Profi-Rennern vorbehalten ist. Sunstorm leads to Funstorm.

 **readysset**  
**SUNSTORM 600**  
Best.-Nr. 40021C

**Technische Daten**

Länge: 590 mm; Breite: 220 mm;  
Höhe: 200 mm; Gewicht: 1.200 g;  
Motor: 540er



**Erforderliches Zubehör**  
• 8x Akku AA 2700mAh Best.-Nr. ORI13502  
• Charger EZ Pro AM Best.-Nr. ORI30401

**Features**

- Das KYOSHO ReadySet beinhaltet das fahrfertig aufgebaute Modell mit eingebautem Fernsteuersystem, Antriebsakku und Ladegerät
- CAD-optimierter Bootskörper für hohen Topspeed
- Leistungsstarker 540er-Elektromotor mit integrierter Wasserkühlung
- Elektronischer Fahrtenregler zur feinfühligsten Steuerung des Elektromotors
- Wasserdicht verklebter, einteiliger ABS-Rumpf
- Schiffsständer, Stevenrohr mit Welle, Ruderanlage und sämtliches(!) Zubehör im Lieferumfang enthalten!
- Fertig aufgebracht, mehrfarbiger Dekorbogen



Radio Controlled Electric Powered Racing Boat

**SUNSTORM 600**



EP HiSpeed-Rennboot ReadySet  
**AIRSTREAK 500 | VE**

# AiStreak



**EP AIRSTREAK 500**  
 Best.-Nr. 40116-T6

**Das Rumpfdesign ist der Schlüssel zum Erfolg!**  
 Mit der AirStreak 500 setzt KYOSHO die rasante Gangart auf dem Wasser nahtlos fort. Das Modell im Power-Boat-Style wird fahrfertig geliefert. Die Steuerung erfolgt durch das bewährte KYOSHO Perfex-Fernsteuersystem, das bereits im Modell eingebaut ist. Alle Anlenkungen und Verkabelungen sind bereits montiert. Die Steuerung des Motors erfolgt über einen hochfrequent getakteten, elektronischen Drehzahlsteller. In Verbindung mit dem leistungsstarken, wassergekühlten 540er-Elektromotor, wird so eine unvergleichliche Performance erzielt. Das Ruderblatt ist beweglich aufgehängt, so dass es bei Kollisionen mit Treibgut wegklappen kann.

**Features**

- Fahrfertig aufgebautes ReadySet mit Perfex-Fernsteuersystem
- Wassergekühlter 540er-Elektromotor
- Hohe Toppseed auf dem Wasser
- Starke Optik im Power-Boat-Style
- Fertig aufgebrachter Dekorbogen
- Einfaches Handling



**Technische Daten**

Länge: 650 mm; Breite: 180 mm; Gewicht: 1.250 g; Motor: 540er



**Erforderliches Zubehör EP**

- 8x Akku AA 2700mAh Best.-Nr. ORI13502
- Akku Rocket Pack 7,2V / 3.300mAh Best.-Nr. ORI10304
- Charger Advantage Clubman Best.-Nr. ORI30125



**EP AIRSTREAK VE**  
 Best.-Nr. 40116VE

Die AirStreak VE setzt in puncto Performance neue Maßstäbe auf dem Wasser! Das Rennboot ist mit dem wassergekühlten Vortex Marine Brushless-System ausgestattet, der aus einem 2s LiPo-Pack versorgt wird. Der Brushless-Motor besitzt 12 Turns mit 3.000kV, der Brushless-Regler mit BEC verfügt über eine maximale Belastbarkeit von 80A. Motor, Elektronik und der Antriebsakku sind über verschiedene Luken gut zugänglich. Alle Deckel sind abgedichtet, um das Eindringen von Wasser in den Rumpf zu vermeiden. Die Steuerung erfolgt durch das bewährte KYOSHO Perfex-Fernsteuersystem, das bereits im Modell eingebaut ist.

**Features**

- Fahrfertig aufgebautes ReadySet mit Perfex-Fernsteuersystem
- Wassergekühltes Brushless-Antriebssystem von Team Orion
- Ausgelegt für den Antrieb mit LiPo-Akkus
- Fertig aufgebrachter Dekorbogen
- Bewegliches Ruderblatt
- Einstellbare Trimmklappen
- Wasserdichte RC-Box



**Technische Daten**

Länge: 915 mm; Breite: 240 mm; Höhe: 195 mm; Gewicht: 2.000 g; Motor: Vortex Marine Brushless



**Erforderliches Zubehör**

- 2 x IBS LiPo-Pack 7,4V / 4.000mAh ORI14124
- 8 St. AA-NIMH-Akkus (Sender)
- Team Orion Computerlader Advantage RaceSpec ORI30127

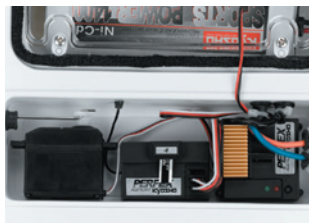

EP HiSpeed-Rennboot ReadySet

## TWIN STORM 800 | VE

# TWIN STORM

ELECTRIC TWIN POWERED RACING BOAT

# 800



### EP TWINS TORM 800 Best.-Nr. 40031CN-T6

#### Der Sturm bricht los...!

Rennboote ziehen jeden in ihren Bann. Das liegt an den atemberaubenden Geschwindigkeiten, die das Wasser irgendwann so hart wie Stein werden lassen, aber auch am Flair des Jet-Sets, der einfach dazu gehört. Mit der Twin Storm bricht auf jedem Gewässer der Sturm los! Die Steuerung des Modells erfolgt über das bewährte KT-3HS Perfex-Fernsteuersystem. Damit ist die Twin Storm bestens gerüstet für den Einsatz auf dem rauen Gewässer.

#### Features

- Fahrfertig aufgebautes Rennboot mit Perfex-Fernstersystem
- Einteiliger ABS-Rumpf mit weißer, glänzender Oberfläche
- Wassergekühlter, elektronischer Drehzahlsteller für 14,4V
- Leistungsstarker Antrieb durch zwei wassergekühlte 550er-Elektromotoren mit 2 Antriebsakkus
- Wasserdichte RC-Box
- Leichtgängiger, effizienter Hydro-Antrieb mit Getriebe
- Lieferung komplett mit RC-Anlage, Motoren, elektronischem Regler und sämtlichen Kleinteilen sowie Dekorbogen und Zubehör
- Beeindruckende Performance auf dem Wasser!



#### Technische Daten

Länge: 935 mm; Breite: 260 mm; Höhe: 190 mm; Gewicht: 2.600 g;  
Motor: 550er x2



#### Erforderliches Zubehör EP

- 8x Akku AA 2700mAh Best.-Nr. ORI13502
- 2x Akku Rocket Pack 7,2V / 3.300mAh Best.-Nr. ORI10304
- Charger Advantage Clubman Best.-Nr. ORI30125

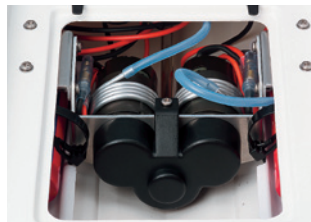
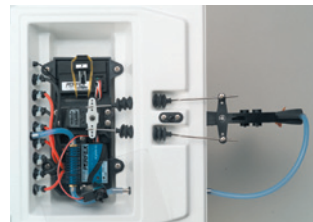

### EP TWIN STORM VE Best.-Nr. 40031VE

Die Twin Storm VE setzt in puncto Performance neue Maßstäbe auf dem Wasser! Das Rennboot ist mit dem wassergekühlten Vortex Marine Brushless-System ausgestattet, das aus zwei 2s LiPo-Packs versorgt wird. Der Brushless-Motor besitzt 9 Turns mit 2.250kV, der Brushless-Regler mit BEC verfügt über eine maximale Belastbarkeit von 120A.

#### Features

- HiPerformance-Rennboot mit Vortex Marine Brushless-Antrieb
- ReadySet mit KT6 Perfex-Fernstersystem
- Einteiliger ABS-Rumpf mit weißer, glänzender Oberfläche
- Wassergekühlter 120A-Regler und Brushless-Motor
- Ausgelegt für zwei 2s-LiPo-Packs 7,4V / 5.400mAh
- Zwei Trimmklappen
- Hohe Geschwindigkeit auf dem Wasser
- Wasserdichte RC-Box
- Leichtgängiger, effizienter Hydro-Antrieb mit Getriebe
- Lieferung komplett mit RC-Anlage, Brushless-Motor, 120A Brushless-Regler und sämtlichen Kleinteilen, sowie Dekorbogen und Zubehör



# BRUSHLESS

#### Technische Daten

Länge: 915 mm; Breite: 240 mm; Höhe: 195 mm; Gewicht: 2.000 g;  
Motor: Vortex Marine Brushless



#### Erforderliches Zubehör

- 2 x IBS LiPo-Pack 7,4V / 4.000mAh ORI14124
- 8 St. AA-NIMH-Akkus (Sender)
- Team Orion Computerlader Advantage RaceSpec ORI30127



# SEGEL- YACHTEN



**Match-Race...!**

Der America's Cup ist eine Legende unter den Segelrennen. Es wird mit so genannten 12M-Yachten in einem Match-Race Boot gesegelt. Nur der Beste steht am Ende einer langen Serie von Rennen auf dem Treppchen. Die eingesetzten Segelschiffe sind wahre High-Tech-Geräte, die kompromisslos auf Geschwindigkeit und Erfolg getrimmt sind. Diese Klasse ist Vorbild für die Fortune gewesen. KYOSHO hat mit dem Modell ein Boot konstruiert, welches unter vielfältigen Bedingungen optimal läuft, sei es bei Schwachwind oder Starkwind.

Die Fortune 612 II wird komplett fahrfertig als ReadySet geliefert. Das KYOSHO Perflex-Fernsteuersystem ist bereits fertig im Modell montiert. Das Modell besteht durch die unzähligen, fein detaillierten Beschlagteile, die diese Yacht zu einem absoluten Eye-catcher machen. Die Figuren sind im Lieferumfang des Modells enthalten. Insgesamt erwirbt man mit dem Boot ein reinrassiges Remsegelboot, welches selbst für Anfänger leicht zu beherrschen ist.

**FORTUNE 612 II****Best.-Nr. 40041****Technische Daten**

Länge: 612 mm; Breite: 130 mm; Höhe: 1.135 mm; Gewicht: 1.050 g; Segelfläche: 21,85 dm<sup>2</sup>

**Features**

- Fahrfertig aufgebautes ReadySet mit Perflex-Fernsteuersystem
- Leichter Rumpf aus ABS, mehrfarbig lackiert
- Liebevoll nachgeformte Beschlagteile
- Mastteile aus hochwertigem Aluminium
- Fertig genähte Segel aus leichter Spezialfaser
- Figuren im Lieferumfang enthalten
- Top-Performance auf dem Wasser
- Schiffsständer im Lieferumfang enthalten

**Erforderliches Zubehör**

- 12x-Akku AA 2700mAh
- Best.-Nr. ORI13502
- Charger EZ Pro AM Digital
- Best.-Nr. ORI30402

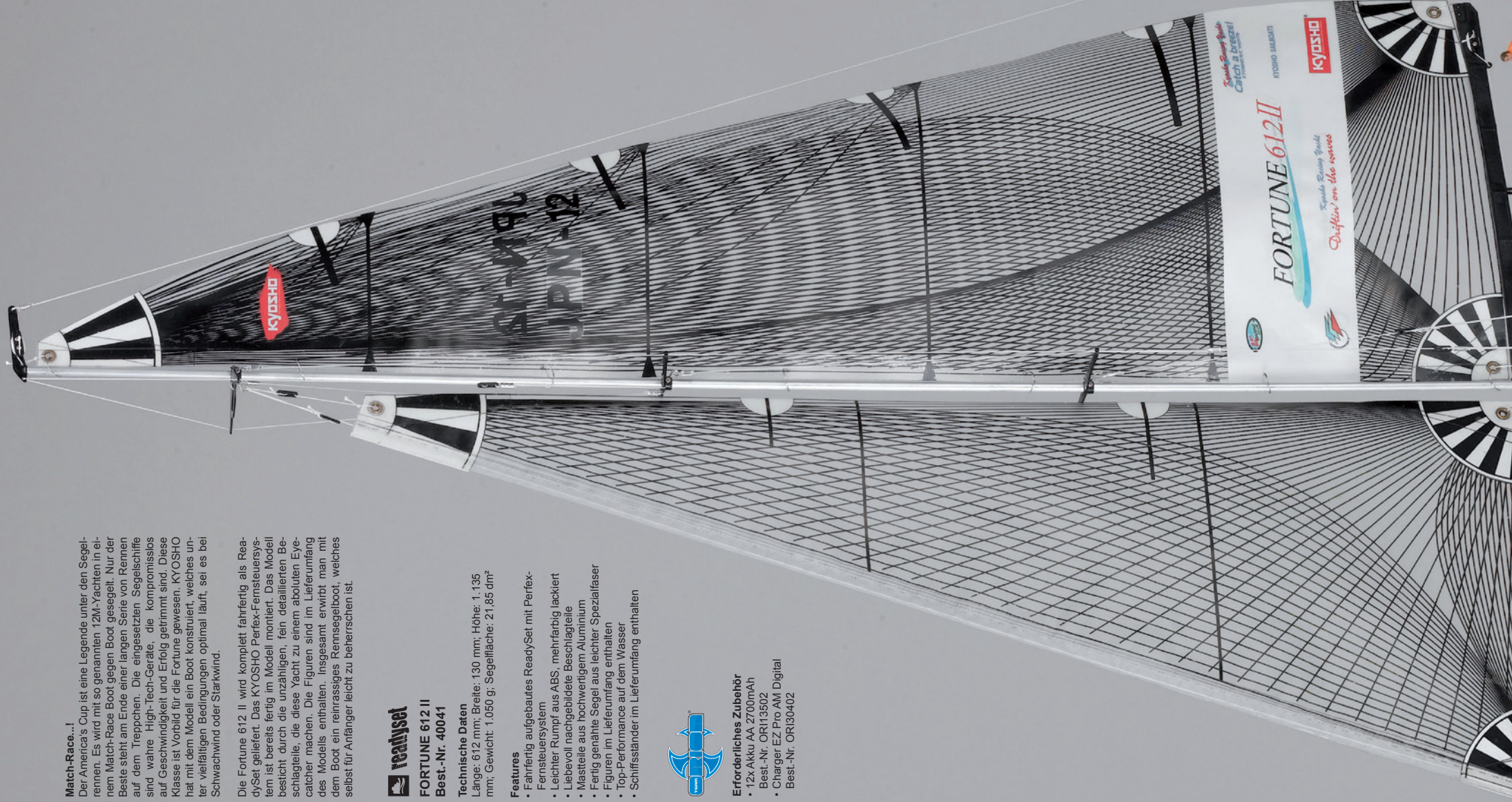



# FORTUNE 612 II

*1:40 Scale Radio Controlled Racing Yacht*

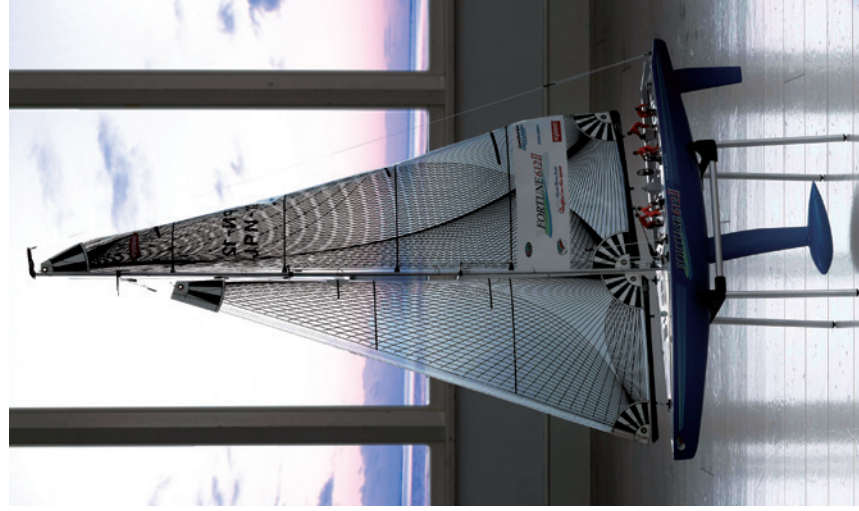

1. Die fein detaillierten Beschlagteile und die Figuren sind im Lieferumfang des Modells enthalten. 2. Die RC-Elektronik ist wassergeschützt im Rumpf untergebracht. Die Luken im Rumpf werden mit speziell abgedichteten Deckeln verschlossen. 3. Das Ruder ist für den Transport abnehmbar und verleiht dem Modell eine hervorragende Wendigkeit bei jeder Weiterlage. 4. Das Segel aus Spezialfaser ist mehrfarbig bedruckt und verleiht dem Modell eine vorbildgetreue Optik.

# SEADOLPHIN 770 II

### Faszination Segeln!

Die Seadolphin 770 II ist ein kompaktes Segelboot für den ambitionierten Wassersportler. Bei der Konstruktion des Modells wurde besonderer Wert auf einen realistischen Look und gute Segeleigenschaften gelegt. Selbst bei starkem Wind ist es nicht möglich, die Seadolphin zu kentern. Der schlanke Kiel mit seinem hohen Anteil an Ballast und das großzügig dimensionierte Ruder sorgen für eine gute Manövrierfähigkeit des Bootes. Das Boot verfügt aber nicht nur über große Stabilität, sondern ist auch schnell. Damit bietet das Boot allen Spaß des Segelns. Der Baukasten enthält alle notwendigen Teile und Segel zur Erstellung des Modells. Ein mitgelieferter Bootsständer erleichtert die Arbeiten. Das Modell wird komplett fahrfertig als ReadySet geliefert. Die Steuerung erfolgt über das bewährte KYOSHO

Perfex-Fernsteuersystem. Der Rumpf und das Deck sind besonders hochwertig aus GfK gefertigt und bestechen durch ihre besonders resistente Oberfläche.

### Features

- Einteiliger GfK-Rumpf mit fertig verklebtem Deck
- Fertiges Segel aus leichter Spezialfaser
- Mastteile aus hochwertigem Aluminium
- Beschlagteile im Lieferumfang enthalten
- Top-Performance auf dem Wasser
- Schiffsständer im Lieferumfang enthalten

### Technische Daten

Länge: 770 mm; Breite: 165 mm; Höhe: 1.320 mm;  
Gewicht: 1.950 g; Segelfläche: 23,45 dm<sup>2</sup>



SEADOLPHIN 770 II

Best.-Nr. 40912



### Erforderliches Zubehör

- 12x Akku AA 2700mAh Best.-Nr. ORI13502
- Charger EZ Pro AM Digital Best.-Nr. ORI30402



1. Die Segel sind aus einem besonders leichten und haltbaren Fasermaterial genäht und aufwändig bedruckt. 2. Die fein detaillierten Beschlagteile runden die geniale Optik der Seadolphin ab und verleihen ihr den perfekten Look. 3. Der GfK-Rumpf ist sauber verarbeitet und besitzt eine schlanke Bauform. Über eine Luke im Deck sind alle Komponenten der RC-Anlage bequem zugänglich.

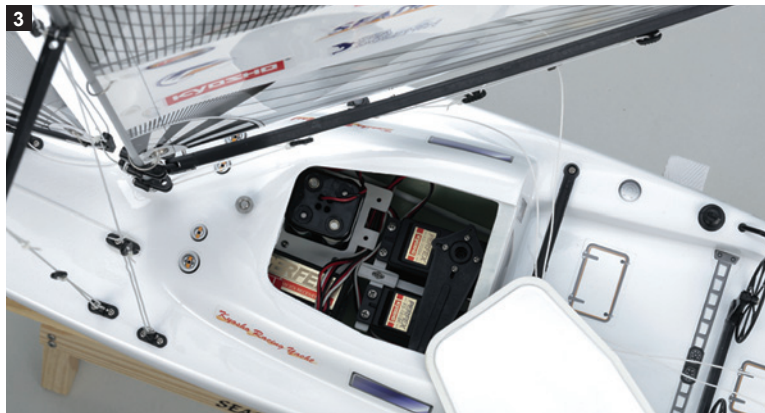

# SEADOLPHIN 770 II



RC-Segelyacht  
**FAIRWIND III**



**Features**

- Fahrfertig aufgebautes ReadySet mit Perflex-Fernsteuersystem
- Leichter, lackierter Rumpf aus GfK
- Liebevoll nachgebildete Beschlagteile
- Mastteile aus hochwertigem Aluminium
- Genähte Segel aus besonders leichter und haltbarer Spezialfaser
- Top-Performance auf dem Wasser
- Schiffsständer aus Holz im Lieferumfang enthalten



**FAIRWIND III**  
 Best.-Nr. 40622



# FAIRWIND III

**Unser Scale-Klassiker mit GfK-Rumpf als hochwertiges ReadySet**

Die Fairwind III ist das klassische Segelmodellboot, welches einen idealen Kompromiss zwischen Segeleigenschaften und Optik darstellt. Der Bootskörper ist für ein besonders gutes Handling im Wasser ausgelegt. Die breite Kielflosse sorgt für große Stabilität und Geradeauslauf auch bei hohen Schräglagen. Es wurde sehr genau auf die Balance zwischen Segelschwerpunkt und Schwerpunkt des Unterwasserschiffes geachtet. Dies verleiht dem Modell sehr ruhige und angenehme Segelcharakteristika.

Die Fairwind III wird fahrfertig aufgebaut als ReadySet geliefert. Dabei ist das Perflex-Fernsteuersystem bereits im Modell eingebaut und justiert. Der Rumpf ist einteilig aus GfK gefertigt und schließt den Kiel mit ein. Der Baukasten enthält alle erforderlichen Kleinteile, leichte Segel das Rigg und einen Bootsständer für bequemes Arbeiten am Boot.

Das Rigg der Fairwind III ist 7/8-getakelt. Mit dieser Konfiguration wurde eine genügend große Segelfläche geschaffen, die selbst die kleinste Brise einzufangen vermag. Aber die Fairwind III bietet eben nicht nur erstklassige Segeleigenschaften. Der Baukasten ist mit einem aufwändigen Beschlagsatz versehen, der dem Boot eine unverwechselbare Optik verleiht. Damit gehört sie zu den Schmuckstücken auf jedem Segelrevier.



**Erforderliches Zubehör**

- 12x Akku AA 2700mAh Best.-Nr. ORI13502
- Charger EZ Pro AM Digital Best.-Nr. ORI30402

**Technische Daten**

Länge: 900 mm; Breite: 225 mm; Höhe: 1.560 mm;  
 Gewicht: 3.600 g; Segelfläche: 38,1 dm<sup>2</sup>



1. Der hochwertige GfK-Rumpf ist fertig lackiert und besticht durch seine makellos glänzende Oberfläche. 2. Die RC-Komponenten sind in einem separaten Fach untergebracht. So ist die Elektronik wassergeschützt und gleichzeitig gut zugänglich für Wartungsarbeiten. 3. Die unzähligen Beschlagteile sind liebevoll nachgebildet und verleihen dem Modell optisch den letzten Schliff. Alle Beschlagteile sind im Lieferumfang enthalten. 4. Das Ruder ist großzügig dimensioniert und verleiht dem Modell eine hervorragende Wendigkeit.

**Die Königsklasse!**

Die Seawind ist das Flaggschiff der Segelflotte von KYOSHO. Das Design wurde an die berühmten Racer aus den Segelregatten „Round the World“ angelehnt. Alle Designanstrengungen wurden in kompromislose Performance gesteckt. Das Ergebnis kann sich sehen lassen.

Der Kiel, die Kielflosse und der Rumpf wurden so optimiert, daß die benetzte Fläche besonders gering ist. Dies sorgt für ein Minimum an Reibung und ein Maximum an Speed. Deshalb wurde die Kielflosse sehr schmal ausgeführt. Der Ballast besteht aus einer „Torpedobombe“ mit einem sehr hohen Gewichtsanteil und sorgt für ein hohes aufrichtendes Moment. Das Vorschiff ist in seiner Linienführung sehr schmal. Damit lassen sich Wellen am besten durchschneiden. Zum Heck wird das Boot dann breit und am Spiegel besitzt es eine scharfe Abrisskante. Insgesamt wird über diese Maßnahmen eine gerin-

gere Wellenbildung erreicht, was letztendlich wiederum zu hoher Geschwindigkeit führt. Das Rigg ist ¾-getakelt. Das obere Mastende steht frei und kann bei böigem Wetter leicht ausfedern. Dies wirkt stabilisierend auf die Segeleigenschaften. Das Rigg wird über Unter- und Oberwanten getrimmt. Hinzu kommt ein massiver Baumniederholer aus Aluminiumdrehteilen. So lässt sich der Mast in seiner Biegung und seinem dynamischen Verhalten auf entsprechende Wetterbedingungen einstellen.

Die Seawind bietet alles, was der ambitionierte Segler sucht. Stabilität, Speed, Wendigkeit und wie immer bei KYOSHO auch noch Optik. Der Baukasten enthält bis auf die Fernsteuerelektronik wirklich alles, was zum Betreiben des Modells erforderlich ist. KYOSHO-Komplett, eine Eigenschaft mit hohem Anspruch an die Qualität.



**SEAWIND**  
Best.-Nr. 40460

**Technische Daten**

Länge: 998 mm; Breite: 226 mm; Höhe: 1.870 mm;  
Gewicht: 3.000 g; Segelfläche: 39 dm²



**Erforderliches Zubehör**

- 2-Kanal-Fernsteuersystem
- Ruderservo
- Segelwinde
- Receiver Pack 1900 Hump  
Best.-Nr. ORI12254
- Charger Advantage Clubman  
Best.-Nr. ORI30125



1. Der Bausatz der Seawind ist weitgehend vorgefertigt. Alle Formteile sind tiefgezogen oder werden an Spritzlingen geliefert. 2. Der klappbare Schiffsständer aus Holz ist im Lieferumfang des Modells enthalten. 3. Die fein detaillierten Beschlagteile runden die geniale Optik der Seawind ab und verleihen Ihr den perfekten Look.

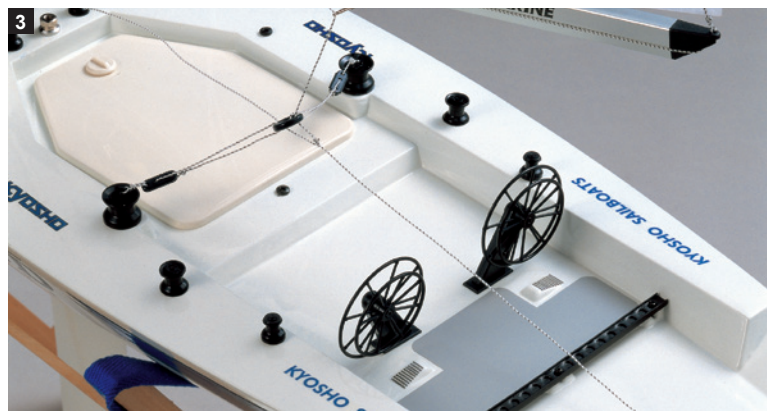

RC-Segelyacht

## SEAWIND CARBON EDITION



# SEA WIND

RACINGYACHT

### Die High-End Segelyacht!

Die Carbon Edition der Seawind besticht durch ihre einzigartige Verarbeitung und ihre unübertroffene Optik. Der Rumpf ist komplett aus Kohlefasern gefertigt. Die sichtbare Gewebestruktur im Rumpf verleiht dem Modell seine Exklusivität. Das Deck ist blau eingefärbt und bereits wasserdicht mit dem Rumpf verklebt. Weiterhin enthält der Baukasten alle erforderlichen Beschlagteile sowie die fertig genähten Segel und die profilierten Mastteile aus hochwertigem Aluminium.

Die Seawind bietet alles, was der ambitionierte Segler sucht, Stabilität, Speed, Wendigkeit und Optik. KYOSHO Komplett - eine Eigenschaft mit hohem Anspruch an die Qualität.

Ob für den Wettbewerb bei Modelljachtrennen oder nur zum Spaß an freien Tagen. Der neu entwickelte Carbon-Rumpf liefert in jeder Situation eine atemberaubende Performance. Das geringe Gewicht in Verbindung mit der Stabilität und der Biegefestigkeit verspricht eine viele Jahre andauernde verlässliche Leistung auf höchstem Niveau. Die Qualität der Carbonfasern wird durch eine zweifarbige Gelschicht geschützt. So macht die Seawind Carbon sowohl am Ufer als auch auf dem Wasser eine Top-Figur!



### SEAWIND CARBON EDITION Best.-Nr. 40462



#### Erforderliches Zubehör

- 2-Kanal-Fernsteuersystem
- Ruderservo
- Segelwinde
- Receiver Pack 1900 Hump  
Best.-Nr. ORI12254
- Charger Advantage Clubman  
Best.-Nr. ORI30125

#### Technische Daten

Länge: 998 mm; Breite: 226 mm; Höhe: 1.870 mm;  
Gewicht: 3.000 g; Segelfläche: 39 dm<sup>2</sup>



1. Das speziell geformte Ruder verleiht der Seawind eine hohe Wendigkeit. 2. Die Karbon-Struktur ist in der Oberfläche des Rumpfs sichtbar. 3. Der lange Ballastkiel garantiert eine exzellente Performance auch bei starkem Wind. 4. Die fein detaillierten Beschlagteile runden die geniale Optik der Seawind ab und verleihen Ihr den perfekten Look.



Reibahle (Ø 3,05 mm)  
Best.-Nr. YKW-01  
Reibahle (Ø 4,05 mm)  
Best.-Nr. YKW-02



Konischer Handbohrer,  
Best.-Nr. 36219



Konischer Handbohrer mit  
Messvorrichtung  
Best.-Nr. 36219P



Haken-Werkzeug  
Best.-Nr. 80156  
Ideal zum Einhängen der Federn am Resonanzschalldämpfer. Gleichzeitig praktisches Tool zum Einstellen des Front-Stabs.



Kreuzschlüssel SW 5,5/7/8/10  
Best.-Nr. 80164

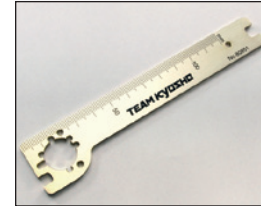

Werkzeug für -Schwungscheibe  
Best.-Nr. 80951B



Fahrzeugstand, hoch  
Best.-Nr. 87651



Stoßdämpfer-Befüllstation  
Best.-Nr. 36218

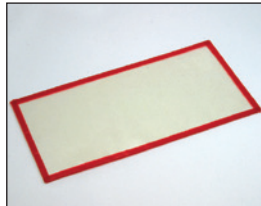

GfK-Gel-Platte  
Best.-Nr. 96160

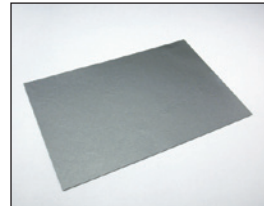

Abschirmplatte für Empfänger  
Best.-Nr. 96174



Trimmblei  
Best.-Nr. 96161



Treibstofffilter, mittel  
Best.-Nr. 39308



Silikonschlauch  
Best.-Nr. 96183BL (blau)  
Best.-Nr. 96183SG (rauchgrau)



Treibstoffschlauch  
Best.-Nr. 92213



Spiralschlauch für Kabelbäume  
Best.-Nr. 1796BL (blau)  
Best.-Nr. 1796R (rot)



Kabelbinder lösbar für Akkus  
Best.-Nr. 1704-KP (pink)  
Best.-Nr. 1704-KY (gelb)  
Best.-Nr. 1704 (schwarz)



Kabelbinder, schwarz  
Best.-Nr. 1700BK  
Best.-Nr. 1701BK  
Best.-Nr. 1702BK

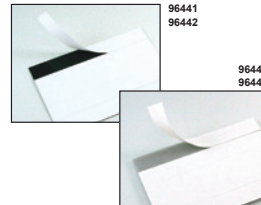

Doppelseitiges Sponge-Tape  
Best.-Nr. 96441 (1mm dick)  
Best.-Nr. 96442 (3mm dick)  
Best.-Nr. 96443 (5mm dick)  
Best.-Nr. 96445 (3mm dick)

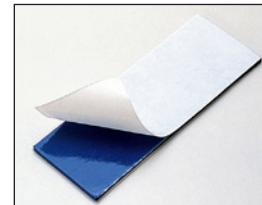

Selbstklebender Kautschuk  
Best.-Nr. 96446 (3 mm)  
Best.-Nr. Z-8006 (5 mm)

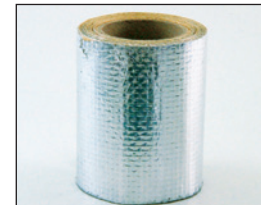

Aluminium-Tape  
Best.-Nr. 96165



Antennenhalter aus Alu  
Best.-Nr. 1710V

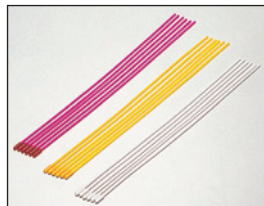

Antennenrohre  
Best.-Nr. 1705 (weiß)  
Best.-Nr. 1706 (neonpink)  
Best.-Nr. 1707 (neongelb)  
Best.-Nr. 1708 (schwarz)



Transponderhalter  
Best.-Nr. 39043



Spezialöl für Kugellager  
Best.-Nr. 96625



Multi-Starterbox  
Best.-Nr. 36209



Reifenschleifmaschine KRF  
Multi Tire  
Best.-Nr. 36304



Adapter für Reifenschleifmaschine  
Best.-Nr. 36214-03



Adapter 1/8 für Reifenschleifmaschine  
Best.-Nr. 36214-01





Silikonfett für Differentiale (1.000 ~ 30.000 cps) Best.-Nr. 96501 ~ 96506

Hochleistungsfett | Best.-Nr. 96508  
Freilauf-Fett | Best.-Nr. 96509



Silikonöl (100~1.300cps)  
Best.-Nr. SIL0100 ~ SIL1300  
Silikonöl (2.000~7.000cps)  
Best.-Nr. SIL2000 ~ SIL7000  
Best.-Nr. SIL10000 (10.000 cps)  
Best.-Nr. SIL50000 (50.000 cps)  
Best.-Nr. SIL100000 (100.000 cps)  
Best.-Nr. SIL300000 (300.000 cps)  
Best.-Nr. SIL500000 (500.000 cps)



Sortierkasten für Silikonöle  
Best.-Nr. 96172



Teflon-Fett  
Best.-Nr. 96162

Wärmeleitpaste  
Best.-Nr. 96175



Silikon  
Best.-Nr. 96152



Superkleber für Reifen  
Best.-Nr. 96154



Luftfilteröl (100 ml)  
Best.-Nr. 96169



HG-Luftfilteröl (100 ml)  
Best.-Nr. 96176

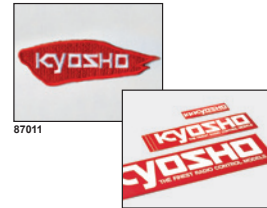

KYOSHO-Aufnäher | Best.-Nr. 87011

KYOSHO-Aufkleber  
Best.-Nr. 4101 (11 x 4 cm)  
Best.-Nr. 4102 (35 x 9 cm)  
Best.-Nr. 4103 (90 x 22 cm)



KYOSHO-Wimpelkette  
Best.-Nr. 4109

KYOSHO-Banner  
Best.-Nr. 4107



KYOSHO-Dekorbogen  
Best.-Nr. 39081

KYOSHO-Dekorbogen  
Best.-Nr. 39778



Pitmat Schrauberplatte Big K (M)  
Best.-Nr. 80821



Pitmat Schrauberplatte Big K (L)  
Best.-Nr. 80822



Pit Box DX  
Best.-Nr. 80460  
Maße: 542 x 300 x 397 mm

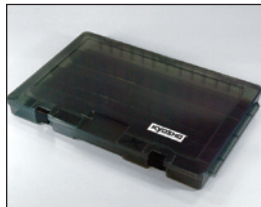

Sortierkasten L  
Best.-Nr. 80463  
Maße: 410 x 264 x 43 mm

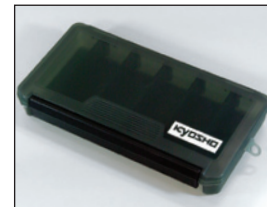

Sortierkasten M  
Best.-Nr. 80464  
Maße: 232 x 122 x 32 mm



Sortierkasten XS (3 Stk)  
Best.-Nr. 80466  
Maße: 89 x 36 x 26 mm



Sortierkasten  
Best.-Nr. 80462  
Maße: 330 x 230 x 65 mm



Sortierkasten S  
Best.-Nr. 80465  
Maße: 120 x 83 x 25 mm



Alu-Koffer für Werkzeug  
Best.-Nr. 80446



Pit Box  
Best.-Nr. 80461  
Maße: 420 x 240 x 330 mm



Ersatzverschlüsse Pit Box  
Best.-Nr. 80461-01



Profi-Tragetasche (S)  
Best.-Nr. 87613  
Maße: 410 x 250 x 360 mm



Profi-Tragetasche (M)  
Best.-Nr. 87614  
Maße: 300 x 500 x 450 mm



Profi-Tragetasche (L)  
Best.-Nr. 87615  
Maße: 350 x 550 x 540 mm



Tragetasche KYOSHO  
Best.-Nr. 87616



Sendertasche KYOSHO  
Best.-Nr. 87823  
Maße: 120 x 83 x 25 mm

## C-RINGE

C11	No.1-C11	10pcs
-----	----------	-------



## E-RINGE

E1.5	No.1-E015	10pcs
E2.0	No.1-E020	10pcs
E2.5	No.1-E025	10pcs
E3.0	No.1-E030	10pcs
E4.0	No.1-E040	10pcs
E5.0	No.1-E050	10pcs
E6.0	No.1-E060	10pcs
E7.0	No.1-E070	6pcs
E10.0	No.1-E100	6pcs



## MUTTERN

M2x1.6	No.1-N2016	10pcs
M2.6x2.0	No.1-N2620	10pcs
M3x2.4	No.1-N3024	10pcs
M4x3.2	No.1-N4032	10pcs



## STOPPMUTTERN

M2.6x3.0	No.1-N2630N	5pcs
M3x3.3	No.1-N3033N	5pcs
M3x4.3	No.1-N3043N	5pcs
M4x5.5	No.1-N4055N	5pcs



## ALU-STOPPMUTTERN

M3x3.3(Blue)	No.1-N3033NA-B	5pcs
M3x3.3(Red)	No.1-N3033NA-R	5pcs
M3x3.3(Silver)	No.1-N3033NA-S	5pcs
M3x4.3(Blue)	No.1-N3043NA-B	5pcs
M3x4.3(Red)	No.1-N3043NA-R	5pcs
M3x4.3(Silver)	No.1-N3043NA-S	5pcs



## MUTTERN MIT BUND

M3x3.7	No.1-N3037F	10pcs
M4x4.5	No.1-N4045F	10pcs
M4x4.5(Steel/Blue)	No.1-N4045F-B	8pcs
M4x4.5(Steel/Red)	No.1-N4045F-R	8pcs



## STOPPMUTTERN MIT BUND

M4x5.6	No.1-N4056FN	5pcs
M4x5.6(Steel/Blue)	No.1-N4056FN-B	8pcs
M4x5.6(Steel/Red)	No.1-N4056FN-R	8pcs



## ALU-STOPPMUTTERN MIT BUND

M4x4.5(Blue)	No.1-N4045FNA-B	4pcs
M4x4.5(Gold)	No.1-N4045FNA-G	4pcs
M4x4.5(Red)	No.1-N4045FNA-R	4pcs
M4x4.5(Silver)	No.1-N4045FNA-S	4pcs



## LINSENKOPF-SCHRAUBEN

M2.6x4	No.1-S02604	10pcs
M2.6x6	No.1-S02606	10pcs
M2.6x8	No.1-S02608	10pcs
M2.6x12	No.1-S02612	10pcs
M3x6	No.1-S03006	10pcs
M3x8	No.1-S03008	10pcs
M3x10	No.1-S03010	10pcs
M3x12	No.1-S03012	10pcs
M3x16	No.1-S03016	10pcs
M3x18	No.1-S03018	10pcs
M3x25	No.1-S03025	10pcs
M3x30	No.1-S03030	10pcs
M4x6	No.1-S04006	10pcs
M4x10	No.1-S04010	10pcs
M4x15	No.1-S04015	10pcs
M4x20	No.1-S04020	10pcs



## LINSENKOPF-TREIBSCHRAUBEN

M2.6x6	No.1-S02606TP	10pcs
M2.6x8	No.1-S02608TP	10pcs
M2.6x12	No.1-S02612TP	10pcs
M3x8	No.1-S03008TP	10pcs
M3x10	No.1-S03010TP	10pcs
M3x12	No.1-S03012TP	10pcs
M3x15	No.1-S03015TP	10pcs
M3x18	No.1-S03018TP	10pcs
M3x20	No.1-S03020TP	10pcs
M4x10	No.1-S04010TP	10pcs
M4x15	No.1-S04015TP	10pcs
M4x20	No.1-S04020TP	10pcs



## TITAN-LINSENKOPF-SCHRAUBEN

M3x8	No.1-S03008T	10pcs
M3x10	No.1-S03010T	10pcs
M3x12	No.1-S03012T	10pcs
M3x15	No.1-S03015T	8pcs



## LINSENKOPF-IBUSSCHRAUBEN

M2.6x5	No.1-S12605H	10pcs
M3x6	No.1-S13006H	10pcs
M3x8	No.1-S13008H	10pcs
M3x10	No.1-S13010H	10pcs
M3x12	No.1-S13012H	10pcs
M3x15	No.1-S13015H	10pcs
M3x18	No.1-S13018H	10pcs
M3x25	No.1-S13025H	5pcs
M4x8	No.1-S14008H	10pcs
M4x10	No.1-S14010H	10pcs
M4x15	No.1-S14015H	5pcs
M4x18	No.1-S14018H	5pcs
M4x20	No.1-S14020H	5pcs
M4x22	No.1-S14022H	5pcs



## TITAN-LINSENKOPF-IBUSSCHRAUBEN

M3x6	No.1-S13006HT	8pcs
M3x8	No.1-S13008HT	8pcs
M3x10	No.1-S13010HT	8pcs
M3x12	No.1-S13012HT	8pcs
M3x15	No.1-S13015HT	8pcs



## ZYLINDERKOPF-IBUSSCHRAUBEN

M2.6x10	No.1-S22610	5pcs
M2.6x12	No.1-S22612	5pcs
M3x8	No.1-S23008	5pcs
M3x10	No.1-S23010	5pcs
M3x12	No.1-S23012	5pcs
M3x15	No.1-S23015	5pcs
M3x18	No.1-S23018	5pcs
M3x20	No.1-S23020	5pcs
M3x22	No.1-S23022	5pcs
M3x25	No.1-S23025	5pcs
M3x30	No.1-S23030	5pcs
M4x10	No.1-S24010	5pcs



## ZYLINDERKOPF-IBUSSCHRAUBEN MIT BUND

M3x6	No.1-S23006F	5pcs
M3x8	No.1-S23008F	5pcs
M4x8	No.1-S24008F	5pcs
M4x10	No.1-S24010F	5pcs



## LINSEN-SENKKOPF-SCHRAUBEN

M2.6x8	No.1-S32608	10pcs
M2.6x12	No.1-S32612	10pcs
M3x6	No.1-S33006	10pcs
M3x8	No.1-S33008	10pcs
M3x10	No.1-S33010	10pcs
M3x12	No.1-S33012	10pcs
M3x14	No.1-S33014	10pcs
M3x16	No.1-S33016	10pcs
M3x18	No.1-S33018	10pcs
M3x30	No.1-S33030	10pcs
M4x6	No.1-S34006	10pcs
M4x10	No.1-S34010	10pcs
M4x12	No.1-S34012	10pcs
M4x15	No.1-S34015	10pcs
M4x18	No.1-S34018	10pcs
M4x20	No.1-S34020	10pcs



**LINSEN-INBUS-SENKKOPF-SCHRAUBEN**

M3x5	No.1-S33005H	10pcs
M3x6	No.1-S33006H	10pcs
M3x8	No.1-S33008H	10pcs
M3x10	No.1-S33010H	10pcs
M3x15	No.1-S33015H	10pcs
M3x18	No.1-S33018H	10pcs
M4x6	No.1-S34006H	10pcs
M4x10	No.1-S34010H	10pcs
M4x12	No.1-S34012H	10pcs
M4x15	No.1-S34015H	10pcs
M4x18	No.1-S34018H	6pcs
M4x20	No.1-S34020H	5pcs
M4x25	No.1-S34025H	5pcs

**SENKKOPF-TREIBSCHRAUBEN**

M2.6x6	No.1-S32606TP	10pcs
M2.6x8	No.1-S32608TP	10pcs
M2.6x12	No.1-S32612TP	10pcs
M3x6	No.1-S33006TP	10pcs
M3x8	No.1-S33008TP	10pcs
M3x10	No.1-S33010TP	10pcs
M3x12	No.1-S33012TP	10pcs
M3x15	No.1-S33015TP	10pcs
M3x18	No.1-S33018TP	10pcs
M4x15	No.1-S34015TP	10pcs
M4x20	No.1-S34020TP	10pcs
M4x25	No.1-S34025TP	10pcs

**TITAN-LINSEN-SENKKOPF-SCHRAUBEN**

M3x8	No.1-S33008T	10pcs
M3x10	No.1-S33010T	10pcs
M3x12	No.1-S33012T	10pcs
M3x15	No.1-S33015T	8pcs
M4x6	No.1-S34006T	8pcs
M4x10	No.1-S34010T	6pcs
M4x15	No.1-S34015T	5pcs
M4x20	No.1-S34020T	4pcs

**TITAN-INBUS-SENKKOPF-SCHRAUBEN**

M3x6	No.1-S33006HT	8pcs
M3x8	No.1-S33008HT	8pcs
M3x10	No.1-S33010HT	8pcs
M3x12	No.1-S33012HT	8pcs
M3x15	No.1-S33015HT	8pcs

**TITAN-SENKKOPF-TREIBSCHRAUBEN**

M3x8	No.1-S33008TPT	10pcs
M3x10	No.1-S33010TPT	10pcs
M3x12	No.1-S33012TPT	10pcs
M3x15	No.1-S33015TPT	8pcs
M4x15	No.1-S34015TPT	4pcs
M4x20	No.1-S34020TPT	4pcs
M4x25	No.1-S34025TPT	4pcs

**RUNDKOPF-SCHRAUBEN**

M2x8	No.1-S42008	10pcs
M2x10	No.1-S42010	10pcs
M2x15	No.1-S42015	10pcs
M2.6x25	No.1-S42625	10pcs
M2.6x30	No.1-S42630	10pcs
M3x6	No.1-S43006	10pcs
M4x12	No.1-S43012	10pcs

**RUNDKOPF-TREIBSCHRAUBEN**

M2x8	No.1-S42008TP	10pcs
M2x10	No.1-S42010TP	10pcs
M3x8	No.1-S43008TP	10pcs
M3x12	No.1-S43012TP	10pcs
M3x15	No.1-S43015TP	10pcs

**GEWINDESTIFTE**

M3x3	No.1-S53003	10pcs
M3x4	No.1-S53004	10pcs
M3x5	No.1-S53005	10pcs
M3x6	No.1-S53006	10pcs
M3x10	No.1-S53010	10pcs
M3x12	No.1-S53012	10pcs
M3x14	No.1-S53014	5pcs
M3x20	No.1-S53020	5pcs
M3x25	No.1-S53025	5pcs
M4x4	No.1-S54004	10pcs
M4x8	No.1-S54008	10pcs
M4x12	No.1-S54012	10pcs
M4x20	No.1-S54020	5pcs
M5x4	No.1-S55004	5pcs
M5x40	No.1-S55040	5pcs

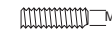
**SCHEIBEN**

M2x6x0.4	No.1-W200604	10pcs
M2.6x7x0.5	No.1-W260705	10pcs
M3x8x0.5	No.1-W300805	10pcs
M3x10x1	No.1-W301010	10pcs
M4x10x0.5	No.1-W401005	10pcs
M4x10x0.8	No.1-W401008	10pcs
M5x12x0.8	No.1-W501208	10pcs
M7x11x0.5	No.1-W701105	5pcs
M7x11x1.0	No.1-W701110	5pcs

**FEDERSCHEIBEN**

M3x6x1.5	No.1-W300615S	10pcs
----------	---------------	-------

**PRÄZISIONS-KUGELLAGER IN HOCHWERTIGER JAPAN-QUALITÄT**

No.	a	b	c	Typ	Menge
BRG030	2.0	5.0	2.5	S	4
BRG019O	3.0	6.0	2.0	O	2
BRG007	3.0	6.0	2.5	S	2
BRG007F	3.0	6.0	2.5	F	2
BRG027O	3.0	8.0	2.5	O	2
BRG009	3.0	8.0	4.0	S	2
BRG023	3.0	7.0	3.0	S	2
BRG013	4.0	7.0	2.5	S	2
BRG013F	4.0	7.0	2.5	F/S	2
BRG027FO	4.0	8.0	2.0	F/O	2
BRG020O	4.0	8.0	2.0	O	2
BRG003	4.0	8.0	3.0	S	4
BRG003SUS	4.0	8.0	3.0	ST/S	2
BRG102SUS	4.0	9.0	4.0	ST/A	1
BRG103	4.8	10.0	4.0	A	1
BRG002	5.0	8.0	2.5	S	4
BRG002SUS	5.0	8.0	2.5	ST/S	2
BRG028	5.0	9.0	3.0	S	2
BRG001	5.0	10.0	4.0	S	4
BRG001SUS	5.0	10.0	4.0	ST/S	2
BRG001TS	5.0	10.0	4.0	T/S	4
BRG022	6.0	10.0	3.0	S	2
BRG006	6.0	12.0	4.0	S	2
BRG025	6.0	13.0	5.0	S	2
BRG029	7.0	11.0	3.0	S	2
BRG011	8.0	12.0	3.5	S	2
BRG004	8.0	14.0	4.0	S	4
BRG012O	8.0	16.0	4.0	O	2
BRG005	8.0	16.0	5.0	S	2
BRG021	8.0	22.0	7.0	S	2
BRG026	9.0	14.0	4.5	S	1
BRG014	10.0	15.0	4.0	S	2
BRG014TS	10.0	15.0	4.0	T/S	2
BRG008	12.0	18.0	4.0	S	2
BRG018	12.0	21.0	5.0	S	2
BRG017O	20.0	25.0	4.0	O	1
BRG015	3/16	3/8	3.0	S	2

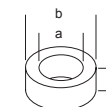
**Typ F (Bund)**

**Typ O (offen)**

**Typ S (Dichtringe)**

**Typ A (Drucklager)**

**Typ N (Nadellager)**
**für HELIKOPTER**

96881	2.0	5.0	2.3	F	2
96882	3.0	7.0	3.0	F	2
96894	3.0	7.0	3.0	S	2
96883	3.0	8.0	4.0	F	2
96897	3.0	8.0	4.0	S	2
96884	4.0	7.0	2.5	F	2
96885	4.0	9.0	4.0	F	2
96896	4.0	9.0	4.0	S	2
EH9	4.0	10.0	4.0	S	2
96886	5.0	11.0	5.0	F	2
96887	5.0	14.0	5.0	F	2
96895	6.0	12.0	4.5	A	2
EH37	7.0	14.0	3.5	O	1
EH16	7.0	14.0	5.0	S	1
96889	7.0	17.0	5.0	S	2
96694	8.0	12.0	12.0	ONE	1
CA6109	8.0	19.0	6.0	S	2
CA6117	9.0	16.0	6.5	A	2
96890(EH38)	10.0	6.0	12.0	ONE	1
96891	10.0	19.0	5.0	S	2
96893	12.0	24.0	6.0	S	2
96695	20.0	32.0	7.0	S	1

**Modellsport - mehr als nur ein Hobby...**

Hinter der Abkürzung „RC“ verbirgt sich das englische Wort „Radio Control“, zu deutsch Fernsteuerung. Ferngelenkte Modelle gibt es zu Lande, zu Wasser und in der Luft. RC-Modelle sind entweder maßstabsgetreue Modelle von in natura existierenden Vorbildern oder rein zweckmäßige, auf Hochleistung hin optimierte Modelle. Beiden Gattungen ist jedoch eines gemeinsam: Sie wurden mit viel Sorgfalt entwickelt und müssen deshalb auch mit viel Sorgfalt zusammengebaut und gepflegt werden. Obwohl RC-Modelle zumeist relativ klein wirken, dürfen sie auf keinen Fall mit Spielzeug verwechselt werden! Im Gegensatz zu Kaufhaus-Spielzeug sind RC-Modelle hochtechnische Geräte. Für RC-Modelle gibt es Tuningteile zur Nachrüstung und eine gesicherte Ersatzteilversorgung - für den Fall des Falles. Auf den folgenden Seiten möchten wir Ihnen unsere KYOSHO-Modelle näher vorstellen. Lassen Sie sich überraschen, was KYOSHO alles zu bieten hat!

**Aller Anfang ist einfach!**

Der Einstieg in ein neues Hobby bedeutet, sich mit neuen technischen Zusammenhängen und Abläufen vertraut zu machen. Kein anderes Hobby vereint derart viele technische Bereiche wie der Modellbau: Materialkunde, Oberflächenbehandlung, Elektronik, Verbrennungsmotorentechnik und das nötige Fingerspitzengefühl beim Steuern der Modelle. Egal, für welche Sparte der RC-Modelle Sie sich entscheiden, bei KYOSHO finden Sie ein reichhaltiges Angebot. Die Grundausrüstung für den Bau von RC-Modellen besteht vornehmlich aus Werkzeug und einem geeigneten Tisch, auf dem das Modell aufgebaut werden kann. Auf den folgenden Seiten erhalten Sie detaillierte Informationen über die Funktionsweise einzelner Komponenten in RC-Modellen. Diese Grundlagen helfen Ihnen später beim Verstehen der einzelnen technischen Abläufe in einem RC-Modell.



**Modelle mit Elektroantrieb**

Diese Antriebsart ist einfach zu handhaben und eignet sich besonders für Einsteiger in das Hobby Modellsport. Abgesehen von Modellen für Wettbewerbseinsatz, sind bei den meisten KYOSHO-Modellen mit Elektroantrieb der Elektromotor und der elektronische Fahrtenregler im Baukasten enthalten. Akkus und Ladegeräte finden Sie am Ende des Katalogs. Bitte beachten Sie unsere jeweiligen Zubehöreffempfehlungen zu den einzelnen Modellen.



**Modelle mit Verbrennerantrieb**

Verbrennungsmotoren entwickeln eine beachtliche Leistung bei erstaunlich geringem Hubraum. Abgesehen von Modellen für den Wettbewerbseinsatz sind bei den meisten KYOSHO-Modellen Verbrennungsmotor und Schalldämpfer im Baukasten enthalten. Sie benötigen zusätzlich Treibstoff, Glühkerzenstecker mit Akku und passende Glühkerzen. Bitte beachten Sie unsere jeweiligen Zubehöreffempfehlungen zu den einzelnen Modellen.

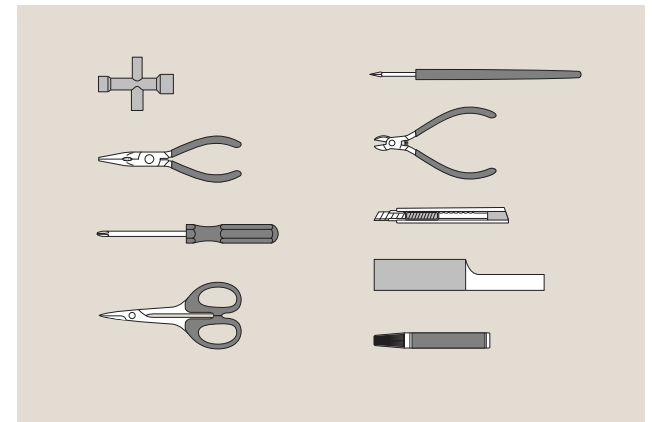

**Werkzeug**

In vielen Baukästen ist bereits ein Satz Standard-Werkzeug enthalten. Für die komplette Montage des Modells und spätere Wartungsarbeiten sind jedoch weitere Werkzeuge erforderlich. Eine Auswahl der wichtigsten Werkzeuge finden Sie oben in der Abbildung.

## ELEKTROMOTOREN

Jedes Modell mit Elektroantrieb besitzt einen Elektromotor. Elektromotoren sind einfach in der Handhabung, leise im Betrieb und entwickeln sehr hohe Leistungen. Elektromotoren unterscheiden sich nach ihrer Baugröße, Art der Magnete, Anzahl der Wicklungen auf dem Anker und der Lagerungsart des Ankers im Gehäuse. Entscheidend für die Leistungscharakteristik eines Elektromotors sind in erster Linie die Wicklungen auf dem Anker.

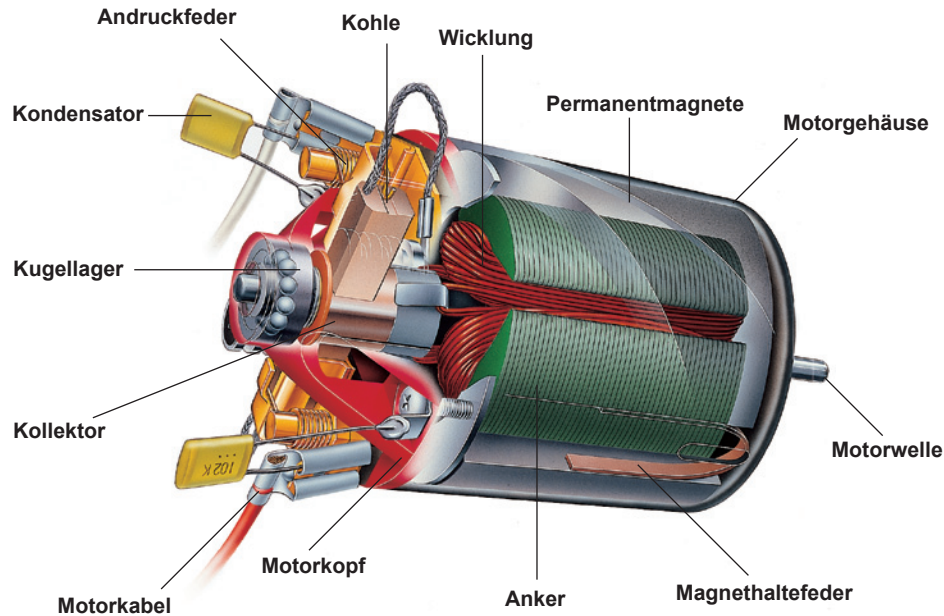

### ERFORDERLICHES ZUBEHÖR

#### Akkus

Akkumulatoren können elektrische Ladung über eine längere Zeit hinweg speichern. Im Gegensatz zu normalen Trockenbatterien können Akkus bis ca. 1.000-mal wieder aufgeladen werden. Akkus können erheblich höhere Ströme abgeben als Trockenbatterien. Akkupacks unterscheiden sich durch die Zellchemie, die Zellenzahl, die Kapazität und das Gewicht der Zellen.

#### Ladegeräte

Nickel-Akkus müssen vor ihrem Einsatz im Modell mit einem Ladegerät geladen werden. Alle KYOSHO-Ladegeräte besitzen eine Endabschaltung, um ein Überladen des Akkus zu vermeiden. Ladegeräte werden unterschieden nach dem Abschaltungsverfahren, der maximal möglichen Zellenzahl, die geladen werden kann und der Versorgungsspannung, die das Ladegerät zum Laden benötigt (12 V= oder 230 V~). KYOSHO bietet Ladegeräte mit zwei Arten der Endabschaltung an. Beim **Delta-Peak**-Verfahren wird der Verlauf der Spannungskurve des Akkus gemessen. Die zweite Art sind Ladegeräte mit Zeitschaltuhr. Nach einer bestimmten Zeit wird die Ladung des Akkus beendet.



## Verbrennungsmotoren

Alle Modelle mit Verbrennerantrieb werden durch einen Verbrennungsmotor angetrieben. Verbrennungsmotoren unterscheiden sich durch ihr Funktionsprinzip (2- oder 4-Takt), die Hubraumgröße und das Zündsystem (Selbstzündler oder Magnetzündler). Alle selbstzündenden Modellmotoren benötigen als Treibstoff ein Gemisch aus Öl, Methanol und Nitromethan. Motoren mit Magnetzündung benötigen in der Regel ein Gemisch aus Benzin und Öl.

Glühkerze wird mit Glühkerzenklemme und Spannungsquelle von 1,5 - 2,0 V zum Glühen gebracht

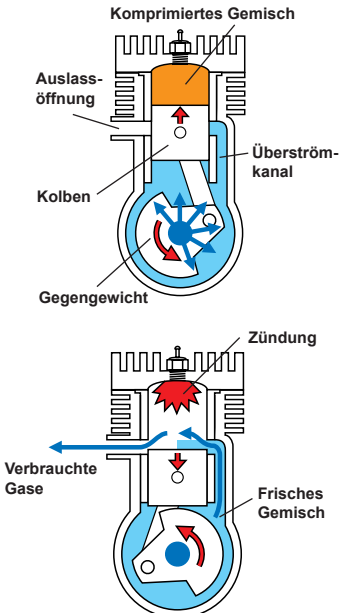
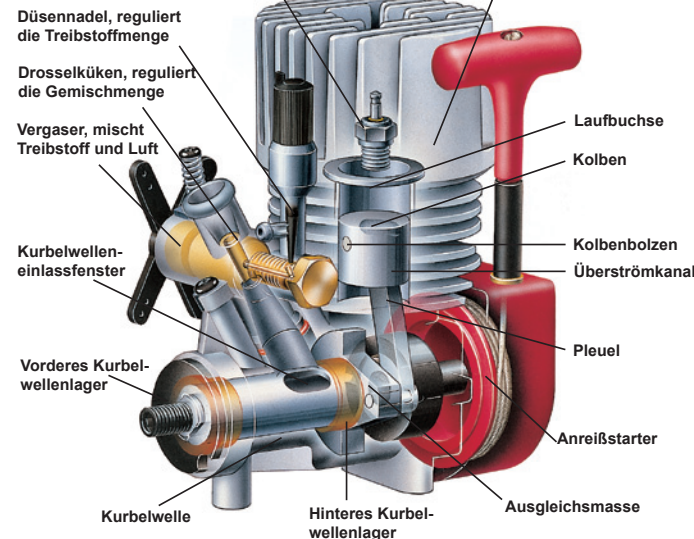

### ERFORDERLICHES ZUBEHÖR

#### Treibstoff

Der Treibstoff für Modellmotoren mit Selbstzündung und Magnetzündung enthält Öl zur Schmierung und Kühlung der beweglichen Teile. Achten Sie beim Kauf von Treibstoff unbedingt darauf, dass ausschließlich synthetisches Öl im Treibstoff enthalten ist. Rizinusöl und andere Mineralöle auf Naturbasis veruften stark bei der Verbrennung und beschädigen den Motor.

#### Zubehör

Für den Betrieb von Verbrennungsmotoren werden einige Zubehörteile benötigt. Die Tankflasche erleichtert das Befüllen des Tanks im Modell mit Treibstoff. Der Glühkerzenschlüssel dient zum Ein- und Ausbau der Glühkerze im Zylinderkopf. Zum Vorglühen der Glühkerze benötigen Sie einen Glowstarter.

#### Anreißstarter

In den letzten Jahren hat sich der Anreißstarter aufgrund seiner Praktikabilität in der Wettbewerbsszene sowie auch bei „normalem“ Einsatz von RC-Cars durchgesetzt. Bei aufgesetzter Glühkerzenklemme kann mit nur einem Ziehen am Starterseil der Motor gestartet werden. Die Kraft des Seilzugs wird auf die Kurbelwelle übertragen und der Motor springt an. Ein Freilauf trennt den Anreißstarter vom laufenden Motor, so dass keine Schäden entstehen können. Der Anreißstarter wird nur beim Starten aktiv.

#### Motorengrößen

Die Motorengrößen werden nach dem Hubraum bezeichnet. Eine Umrechnungstabelle für die gängigsten Motorengrößen von Kubikinchen zu den bei uns üblichen cm<sup>3</sup> finden Sie nebenstehend.



Kubikinchen	cm <sup>3</sup>
0.10	1,8
0.21	3,5
0.25	4,0
0.30	5,0
0.40	6,5
0.60	10
0.90	15

**Proportional-Fernsteuersysteme im Vergleich zu gewöhnlichem RC-Spielzeug**

Im anspruchsvollen Modellsport werden heute ausschließlich so genannte Proportional-Fernsteuersysteme eingesetzt. Eine kleine Bewegung am Sender bedeutet auch nur eine kleine Bewegung des Modells - die Steuerwege werden also proportional übertragen.

Einfaches RC-Spielzeug besitzt oft nur einen Knopf am Sender, um die Funktionen rechts / links und vorwärts / rückwärts zu steuern. Die Geschwindigkeit kann damit nicht sauber gesteuert werden, gleiches gilt für das Kurvenfahren.

Erst die Einführung von Proportional-Fernsteuersystemen machte es überhaupt möglich, Modelle aller Art exakt und präzise zu steuern.

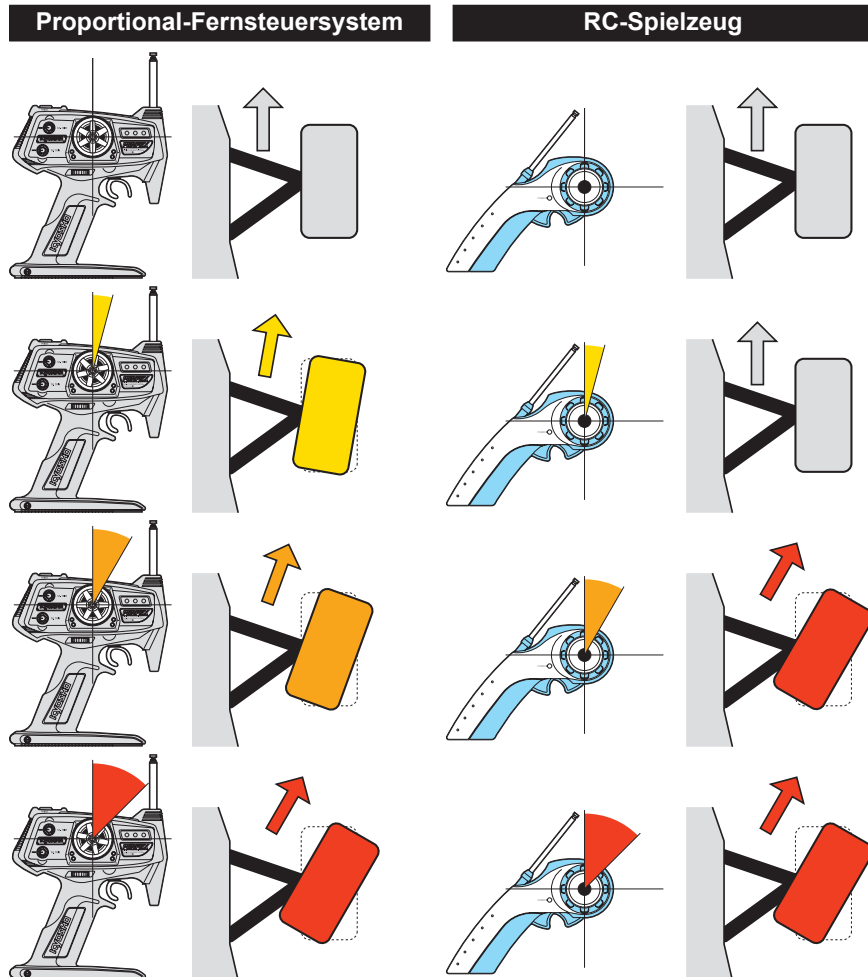
**Das Funktionsprinzip des Fernsteuersystems**

Die Fernsteuerung sorgt für die Übertragung Ihrer Steuerbefehle zum Modell. Dies geschieht mit Hilfe von elektromagnetischen Wellen, die mit einer bestimmten Frequenz schwingen. Die exakte Frequenz wird über sogenannte Quarze am Sender und Empfänger eingestellt. Diese Quarze bestehen aus einem präzise geschliffenen Kristall, der an zwei hauchdünnen Goldfädchen aufgehängt ist. Neuere Systeme arbeiten mit so genannten PLL-Synthesizern und erzeugen die Frequenz durch Schwingkreise.

Damit verschiedene Modelle gleichzeitig kontrolliert betrieben werden können, gibt es verschiedene Kanäle, auf denen die Fernsteuersysteme dieses Frequenzbandes eingestellt werden können. Hierzu kann man zwischen verschiedenen Sender- und Empfängerquarzen wählen. So hat beispielsweise auf dem 35MHz-Band der Kanal 61 die Frequenz 35.010 MHz. Ein Modell auf der Frequenz 35.020 MHz kann gleichzeitig auf Kanal 62 fliegen. Diese feine Abstufung in viele verschiedene Kanäle ermöglicht ein gemeinsames, störungsfreies Freizeitvergnügen. Damit es nicht zu gegenseitigen Störungen von Fernsteuerungen kommt, gibt es eine klare Frequenzordnung, die vorschreibt, auf welchem Frequenzband welche Arten von Modellen zugelassen sind.

**2.4GHz-Technik**

Zunehmend wird zur Steuerung von Modellen aller Art auf das 2.4GHz-Band zurückgegriffen. Dieses Frequenzband ist weltweit harmonisiert und für den Betrieb von Modellen zugelassen. Je nach verwendetem System, scannt der Sender direkt nach dem Einschalten das Frequenzband und sucht sich freie Kanäle heraus. Diese Frequenz teilt er dem Empfänger mit und es erfolgt der Abgleich zwischen Sender und Empfänger. Dabei verfügt jeder Sender über eine eindeutige ID, die bei der Bindung (Pairing) an den Empfänger übermittelt hat. Alternativ gibt es Systeme, die mehrmals pro Sekunde die Frequenz wechseln und jeden Kanal nur für einen winzigen Augenblick belegen.

Die Vorteile dieser neuen Technik sind vielfältig. Zum einen entfällt das Absprechen der Frequenzen unter den RC-Piloten. Doppelbelegungen der gleichen Frequenz und die damit verbundenen Störungen des Modellbetriebs gehören der Vergangenheit an. Zum anderen sind Störungen durch Rundfunksender, hochfrequent getaktete Regler, Knackimpulse u.ä. ausgeschlossen, da diese von dem Frequenzspektrum der 2.4GHz-Technik weit entfernt sind. Die Übertragung der Datenpakete erfolgt dabei wesentlich breitbandiger als es für die Datenmenge erforderlich wäre. Durch dieses Verfahren können schmalbandige Störquellen keinen Einfluss mehr auf die Signalqualität nehmen.



# Sicherheit und Rücksicht

## Rücksicht nehmen!

Betreiben Sie Ihr Modell nur dort, wo Sie niemanden stören oder gefährden. RC-Modelle können sehr hohe Geschwindigkeiten erreichen und dadurch Verletzungen oder Sachschäden verursachen!



## Rücksicht auf Kinder

Kinder betrachten RC-Modelle als Spielzeug. Achten Sie darauf, dass Sie beim Betrieb Ihres Modells keine Menschen oder Tiere gefährden.



## Das richtige Umfeld

Betreiben Sie Ihr Modell grundsätzlich nicht auf öffentlichen Straßen! Autofahrer könnten versuchen, dem Modell auszuweichen und dabei schwere Unfälle verursachen.

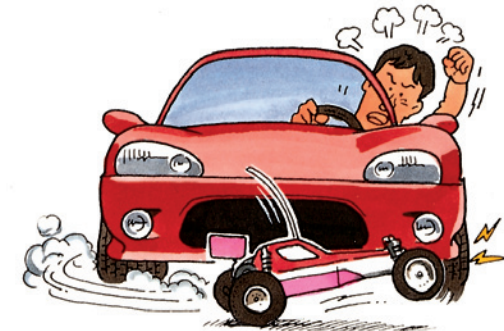

## Das richtige Umfeld für Flugmodelle

Betreiben Sie Ihr Modell grundsätzlich nicht in der Nähe von Hochspannungsleitungen, Bahngleisen oder Einflugschneisen!



## Modellversicherung

Der Betrieb eines RC-Modells ist mit viel Verantwortung verbunden. RC-Modelle können durchaus großen Sachschaden verursachen. Wir empfehlen den Abschluss einer Modell-Haftpflichtversicherung. Sie können eine derartige Versicherung entweder zusätzlich zu Ihrer bestehenden Haftpflichtversicherung abschließen oder durch den Eintritt in einen entsprechenden Verein. Vereine gehören Dachverbänden an, die Versicherungen mit verschiedenen Deckungssummen anbieten.

## Frequenzkontrolle

Bevor Sie Ihr Modell in Betrieb nehmen, ist der erste(!) Schritt zu prüfen, ob andere RC-Piloten in der Nähe sind und auf welchen Kanälen diese Ihre Modelle betreiben. Erst wenn Sie sichergestellt haben, dass Ihr Kanal auch wirklich frei ist, dürfen Sie Ihre Fernsteuerung einschalten!

## Funktionstest

Führen Sie zu Beginn des Modellbetriebs einen Reichweitentest Ihrer RC-Anlage mit eingeschobener Antenne durch. Entfernen Sie sich mit dem Sender ca. 25 m von Ihrem Modell und überprüfen Sie, ob alle Funktionen ordnungsgemäß arbeiten. Sprechen Sie Ihre Frequenzbelegung gegebenenfalls mit anderen Modellpiloten ab. Sie vermeiden so Unfälle durch eventuelle Doppelbelegungen des Kanals.



**Ferngelenkte RC-Cars**

RC-Cars faszinieren jung und alt gleichermaßen. Die einen nehmen an Rennen teil und optimieren ihre Modelle auf bestmögliches Fahrverhalten, die anderen bauen ihre Modelle mit viel Liebe zum Detail und stellen das Prachtstück in die Vitrine. Die Ansprüche an RC-Cars sind so vielseitig wie unser Programm. Wir führen RC-Cars in verschiedenen Maßstäben. RC-Cars können generell in zwei Gruppen unterteilt werden: Glattbahnfahrzeuge (OnRoad) und Geländefahrzeuge (OffRoad). OnRoader sind für gleichmäßigen Beton- oder Straßenbelag entwickelt worden, so wie z.B. unsere PureTen-Serienmodelle. Die OffRoader dagegen mögen es gerne etwas ungleichmäßiger, Schutt- und Geröllpisten sind ihr Zuhause. Unsere Modelle sind mit Elektro- oder Verbrennerantrieb ausgestattet, je nach Modellserie haben Sie sogar die Wahl zwischen den beiden Antriebsvarianten beim gleichen Modelltyp.

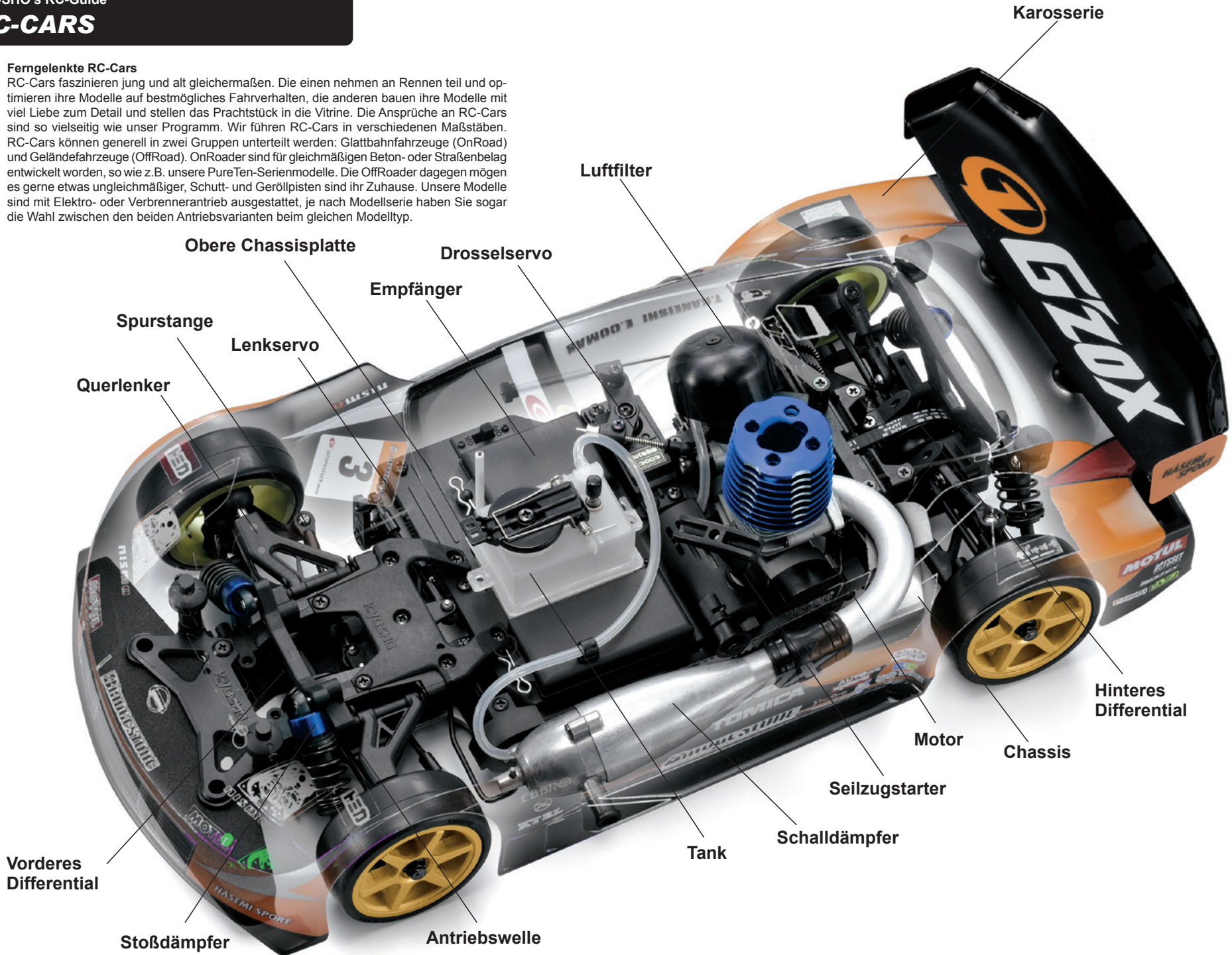

Karosserie

Luftfilter

Obere Chassisplatte

Drosselservo

Empfänger

Spurstange

Lenkservo

Querlenker

Hinteres Differential

Motor

Chassis

Seilzugstarter

Tank

Schalldämpfer

Vorderes Differential

Stoßdämpfer

Antriebswelle



## Tuning bei RC-Modellen

Genau wie z.B. in der Formel 1, wird auch bei Wettbewerbsfahren ständig an der Verbesserung der Rundenzeiten gearbeitet. Veränderungen am Fahrwerk, andere Dämpfereinstellungen oder Reifen, Änderungen am Differentialgetriebe...! Der Aufwand im Modellrennsport ist wirklich kaum geringer als bei der Formel 1! KYOSHO bietet Ihnen ein umfangreiches Tuningteilprogramm für seine Modelle an, die in jeder Bauanleitung im hinteren Teil abgedruckt sind. Dort finden Sie auch die Auflistung der verschiedenen Ersatzteile, die für das jeweilige Modell erhältlich sind.

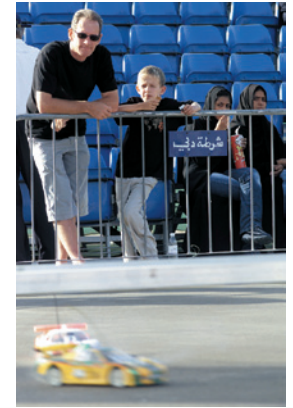
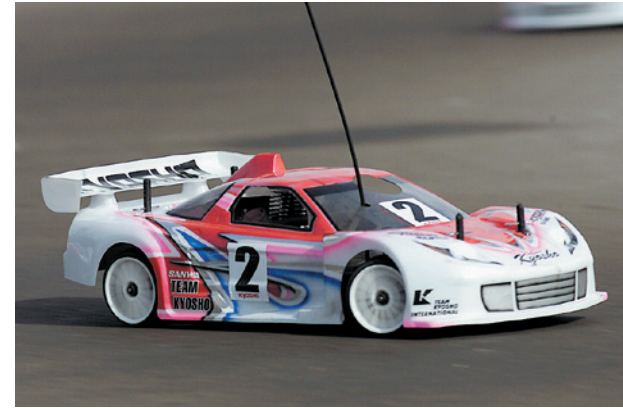
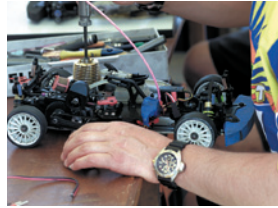

### GP RC-CARS

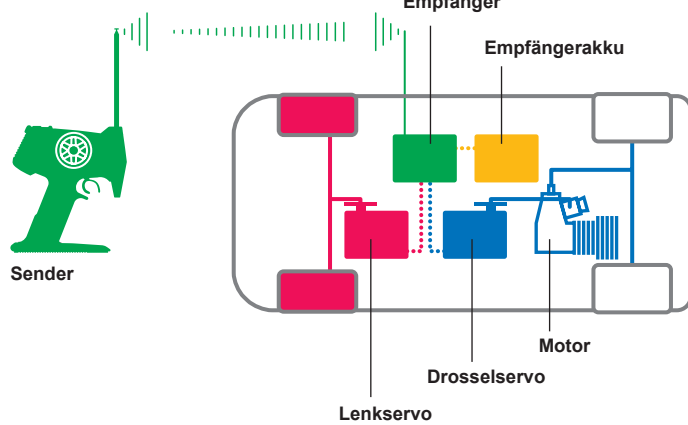

### EP RC-CARS

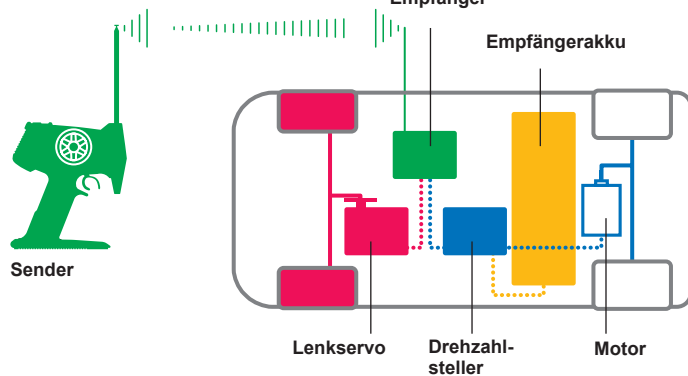

## RC-Funktionen

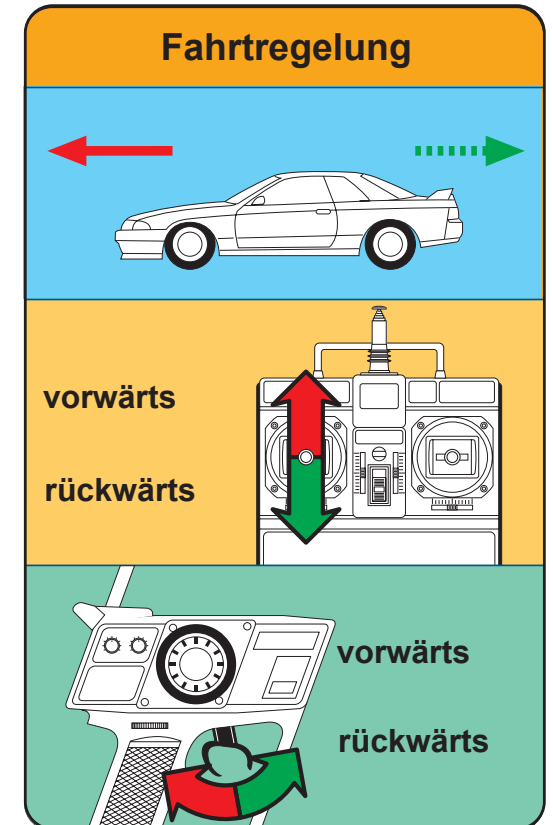
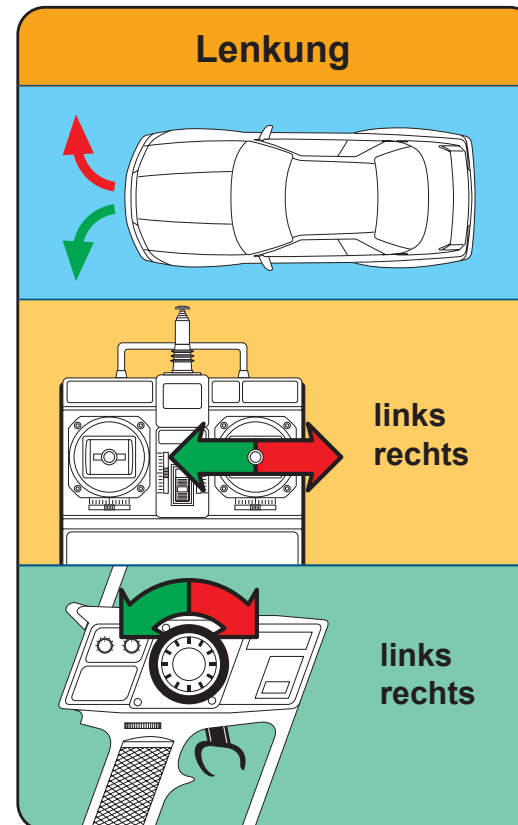

**Ferngesteuerte Flugmodelle**

Für ferngesteuerte Flugmodelle gelten dieselben Gesetze der Aerodynamik wie für ihre großen Vorbilder. RC-Modelle haben den Vorteil, dass man an ihnen viel mehr ausprobieren kann als bei echten Flugzeugen. Der Einsteiger in den RC-Flug sollte mit einem langsam fliegenden Modell beginnen. Damit kann er die Bedienung der RC-Anlage und die Eigenheiten seines Flugmodells erlernen. Sobald eine gewisse Erfahrung gesammelt wurde, kann jedes beliebige Modell gebaut werden. KYOSHO bietet eine Vielzahl von verschiedenen Modellen an, die wir Ihnen in der Rubrik Flugzeuge vorstellen möchten. Gemäß dem derzeitigen Trend finden Sie verstärkt Modelle mit Elektroantrieb. Die Leistungsfähigkeit dieser Antriebstechnik hat den Verbrennerantrieb in den letzten Jahren überholt. Große Modelle sind in der Regel einfacher zu fliegen als Modelle mit kleiner Spannweite, da sie langsamer fliegen und in der Luft leichter zu erkennen sind. KYOSHO bietet Trainermodelle an, die sich bestens beim Einstieg in die Fliegerei bewährt haben.



# RC-FUNKTIONEN

### Motordrossel

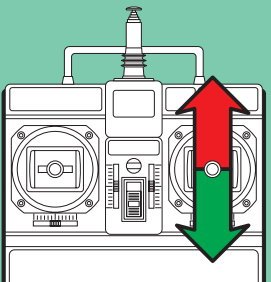

Vollgas  
Leerlauf

Geschwindigkeit höher oder niedriger

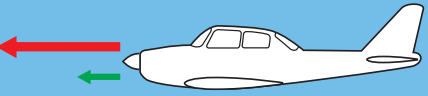

### Querruder

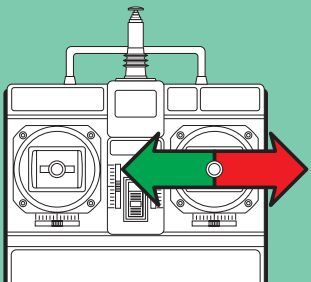

links  
rechts

Bewegen um die Längsachse

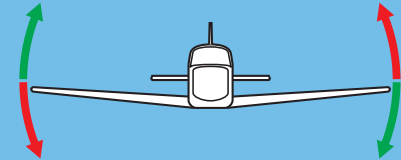

### Höhenruder

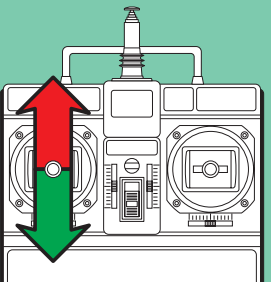

drücken  
ziehen

Bewegen um die Querachse

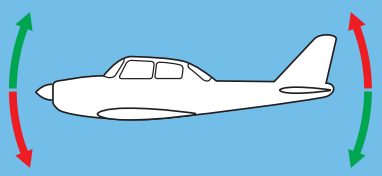

### Seitenruder

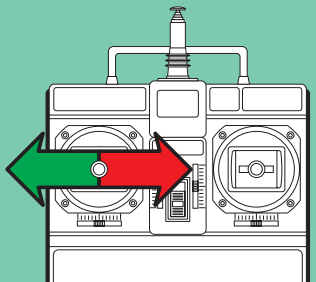

links  
rechts

Bewegen um die Hochachse

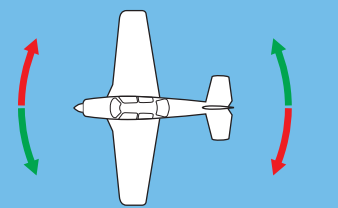
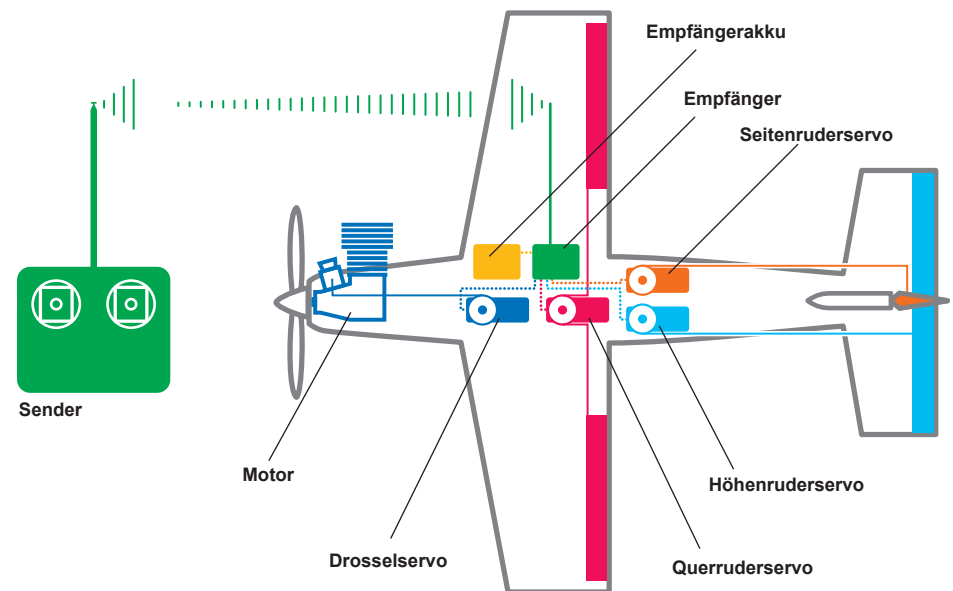

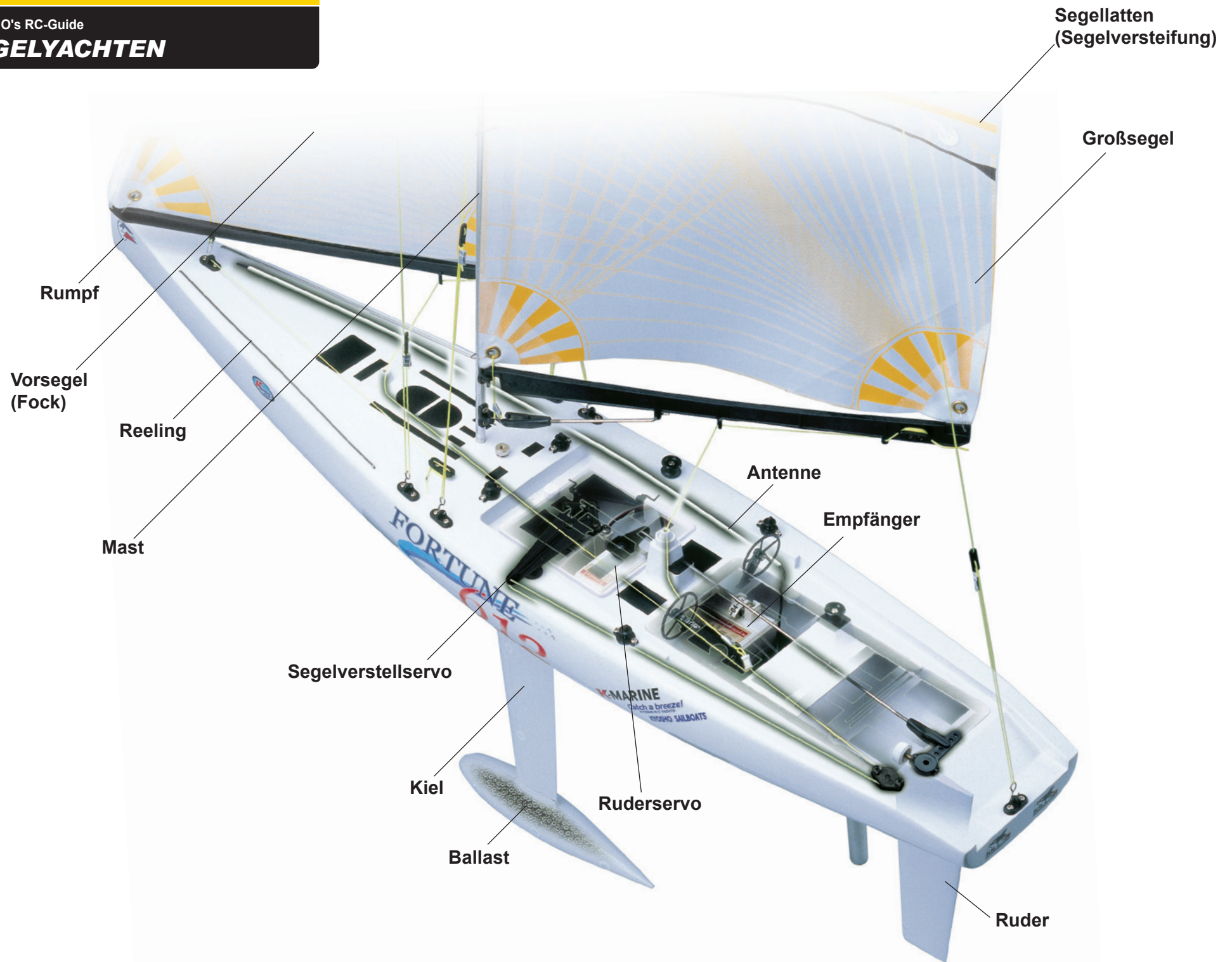

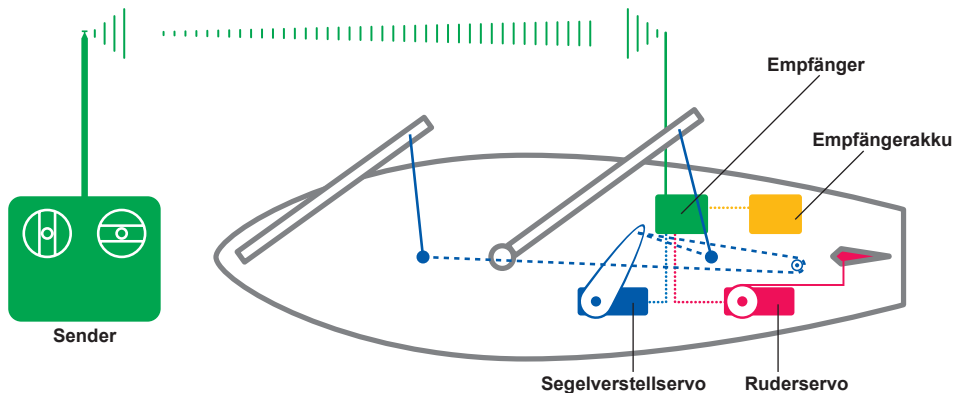
## RC-FUNKTIONEN

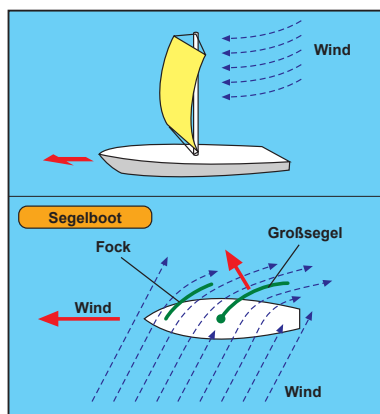
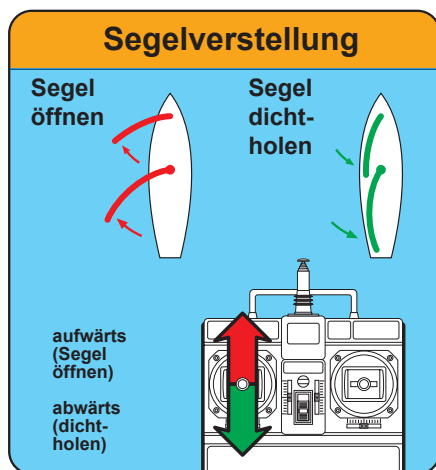
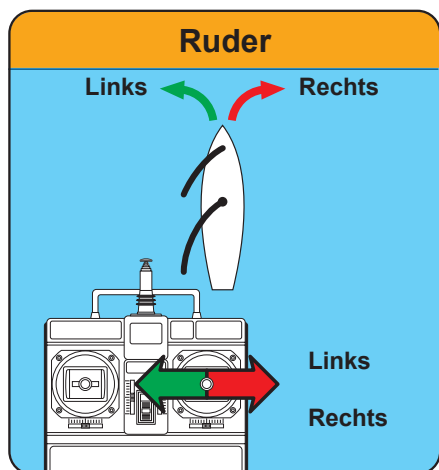

Das Bild links zeigt ein Boot, das vor dem Wind segelt. Größere Geschwindigkeiten werden bei halbem Wind erzielt. Die Segel stehen dabei in einem Winkel von 45° zum Wind, wie auf dem Bild rechts gezeigt.

Das Bild unten zeigt die möglichen Fahrrichtungen eines Segelbootes. Wenn das Boot in einem Winkel kleiner als 45° an den Wind heranfährt, fangen die Segel zu flattern an. Das Segelboot verliert dann an Fahrt. Um weiter gegen den Wind segeln zu können, muss die Yacht etwas vom Wind abfallen. Die Segel bekommen dann wieder genügend Wind, um das Boot vorwärts zu treiben.

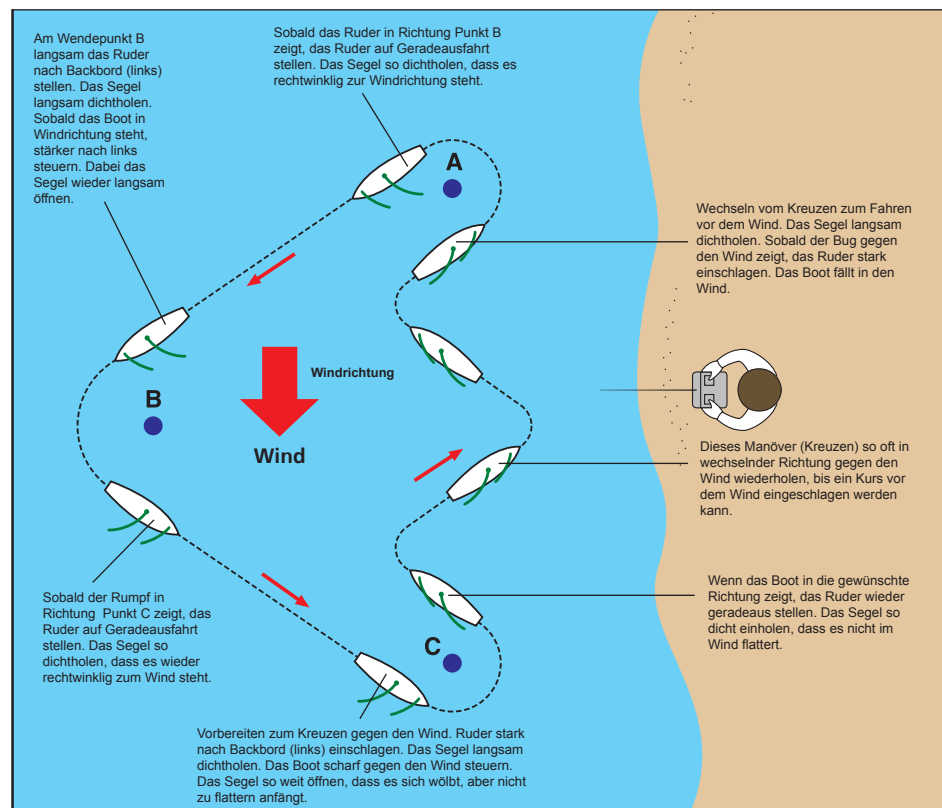

## Die möglichen Segelrichtungen

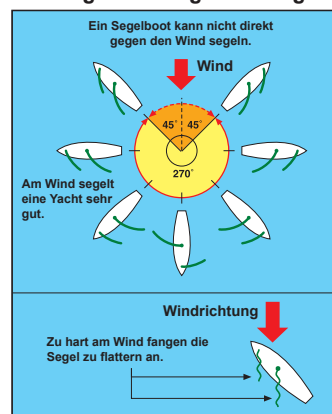

**KYOSHO - Ein echter Global Player!**

Das Hobby Modellsport ermöglicht das Zusammentreffen von Menschen über kulturelle und gesellschaftliche Grenzen hinweg. Die Modelle von KYOSHO stellen dabei die gemeinsame Basis für diese Verbindung dar. Seit über 44 Jahren stehen KYOSHO-Produkte für höchste Ansprüche an realitätsnahe Modelle. Die RC-Technik steht dabei im Mittelpunkt und ermöglicht immer wieder faszinierende Modelle für jeden Geschmack und jeden Anspruch. Diese Passion für qualitativ hochwertige Produkte spiegelt sich in jedem KYOSHO-Modell wieder und zeigt zugleich den neuesten Stand der Entwicklung des Modellsports auf. Durch Vertretungen in über 57 Ländern zeigt KYOSHO, dass die vielfältigen Aspekte der Menschen genutzt werden, um so die ultimativen Modelle zu konstruieren. Hier seien die amtierenden 1:8-Glattbahn- und Buggy-Weltmeisterschaftsmodelle ebenso genannt, wie die legendären Modelle aus der Red Bull Airrace-Serie. Natürlich werden die Bedürfnisse der Modellsportler in aller Welt jederzeit berücksichtigt, was nicht zuletzt zu Neuentwicklungen wie der dNaNo-Serie geführt hat. So wird KYOSHO auch in Zukunft, basierend auf den Erfahrungen eines global agierenden Unternehmens, innovative Konzepte im Modellsport hervorbringen.

**KYOSHO - Faszination rund um die Welt!****ASIA**

JAPAN	KYOSHO CORPORATION
BRUNEI	TOYKAR PTE LTD
CHINA PR	BBW HOBBY CO., LTD.
CHINESE TAIPEI	SHANG JING PLASTIC MODEL CO., LTD.
HONG KONG	KYOSHO (H.K.) CO.
INDONESIA	TOYKAR PTE LTD
KOREA	KOREA R/C DISTRIBUTION CO. LTD.
MACAU	KYOSHO (H.K.) CO.
MALAYSIA	TOYKAR PTE LTD
PAKISTAN	ARTECH CO.LTD.
SINGAPORE	TOYKAR PTE LTD

**MIDDLE EAST**

BAHRAIN	HOBBY CENTRE DUBAI
IRAN	IRAN RC CAR
ISRAEL	RC ZONE L.T.D
KUWAIT	AL HAMAR HOBBY MODEL EST
LEBANON	HOBBY CENTRE DUBAI
OMAN	HOBBY CENTRE DUBAI
QATAR	HOBBY CENTRE DUBAI
SAUDI ARABIA	HOBBY CENTRE DUBAI
U.A.E	HOBBY CENTRE DUBAI

**NORTH CENTRAL AMERICA**

CANADA	KYOSHO CORPORATION OF AMERICA
MEXICO	KYOSHO CORPORATION OF AMERICA
U.S.A.	KYOSHO CORPORATION OF AMERICA

**SOUTH AMERICA**

BRAZIL	HOBBY ONE
--------	-----------

**OCEANIA**

AUSTRALIA	DAWN TRADING
NEW ZEALAND	TOYMOD LTD.

**EUROPE**

ANDORRA	FRANCE DISTRIBUTION LOISIRS
AUSTRIA	<b>KYOSHO Deutschland GmbH</b>
BELGIUM (FRENCH)	FRANCE DISTRIBUTION LOISIRS
BELGIUM (FLEMISH)	<b>KYOSHO Deutschland GmbH</b>
CYPRUS	D.S.A.W. HOBBIES
CZECH REPUBLIC	<b>KYOSHO Deutschland GmbH</b>
DENMARK	<b>KYOSHO Deutschland GmbH</b>
FINLAND	KYOSHO SWEDEN AB
FRANCE	FRANCE DISTRIBUTION LOISIRS
GERMANY	<b>KYOSHO Deutschland GmbH</b>
GREECE	D.S.A.W.HOBBIES
HUNGARY	<b>KYOSHO Deutschland GmbH</b>
IRELAND	FDL - KYOSHO UK
ITALY	<b>KYOSHO Deutschland GmbH</b>
LUXEMBOURG	FRANCE DISTRIBUTION LOISIRS
NETHERLANDS	<b>KYOSHO Deutschland GmbH</b>
NORWAY	KYOSHO SWEDEN AB
POLAND	<b>KYOSHO Deutschland GmbH</b>
PORTUGAL	PEMAR MODEL S.A.
RUSSIA	HOBBY CENTER
SLOVAKIA	<b>KYOSHO Deutschland GmbH</b>
SPAIN	PEMAR MODEL S.A.
SWEDEN	KYOSHO SWEDEN AB
SWITZERLAND	NEIDHART S.A.
TURKEY	D.S.A.W. HOBBIES
UKRAINE	HOBBY CENTER
UNITED KINGDOM	FDL - KYOSHO UK

**AFRICA**

NAMIBIA	HOBBY WHOLESAL
SOUTH AFRICA	HOBBY WHOLESAL

# KYOSHO CORPORATION



KYOSHO-Rennstrecke  
Atsugi Operation Center



Head Office  
Central Tokyo



Atsugi Operation Center  
Atsugi, Kanagawa

**KYOSHO**  
THE FINEST RADIO CONTROL MODELS

# "11"



KYOSHO Hauptkatalog 2011, deutsch  
Best.-Nr. CO-2011



4044792051105

Technische Änderungen sind ohne vorherige Ankündigung möglich.  
Irrtum & Druckfehler sind vorbehalten.

Copyright ©2011 • KYOSHO Deutschland GmbH  
Printed in Germany

## KYOSHO CORPORATION

**ATSUGI OPERATION CENTER**  
153 Funako Atsugi  
Kanagawa 243, Japan

**HEAD OFFICE**  
1-9-3 Hrakawa-Cho, Chiyoda-Ku  
Tokyo 102-0093, Japan

website: <http://www.kyosho.com>

Vertrieb Deutschland, Dänemark, Niederlande, Belgien,  
Italien, Österreich, Ungarn, Tschechische Republik, Slowakei

**KYOSHO DEUTSCHLAND GmbH**  
Nikolaus-Otto-Straße 4  
D-24568 Kaltenkirchen  
Hotline: 04191-932678 (Mo.-Do.: 14.00-17.30 Uhr)

website: <http://www.kyosho.de>  
e-mail: [helpdesk@kyosho.de](mailto:helpdesk@kyosho.de)

Vertrieb Schweiz

**TEAM ORION EUROPE S.A.**  
Chemin du Pré-Fleuri 31  
CH-1228 Plan-les-Ouates  
Telefon: +41-22-757-1528

website: <http://www.kyosho.ch>  
e-mail: [info@kyosho.ch](mailto:info@kyosho.ch)