

# YANKEE

1/4

## PORSCHE 930 turbo

MADE IN FRANCE BY YANKEE S.A. - 10B, RUE DES NOVALLES - 21240 TALANT - TÉL. 80 57 17 2

### NOTICE DE PRÉPARATION

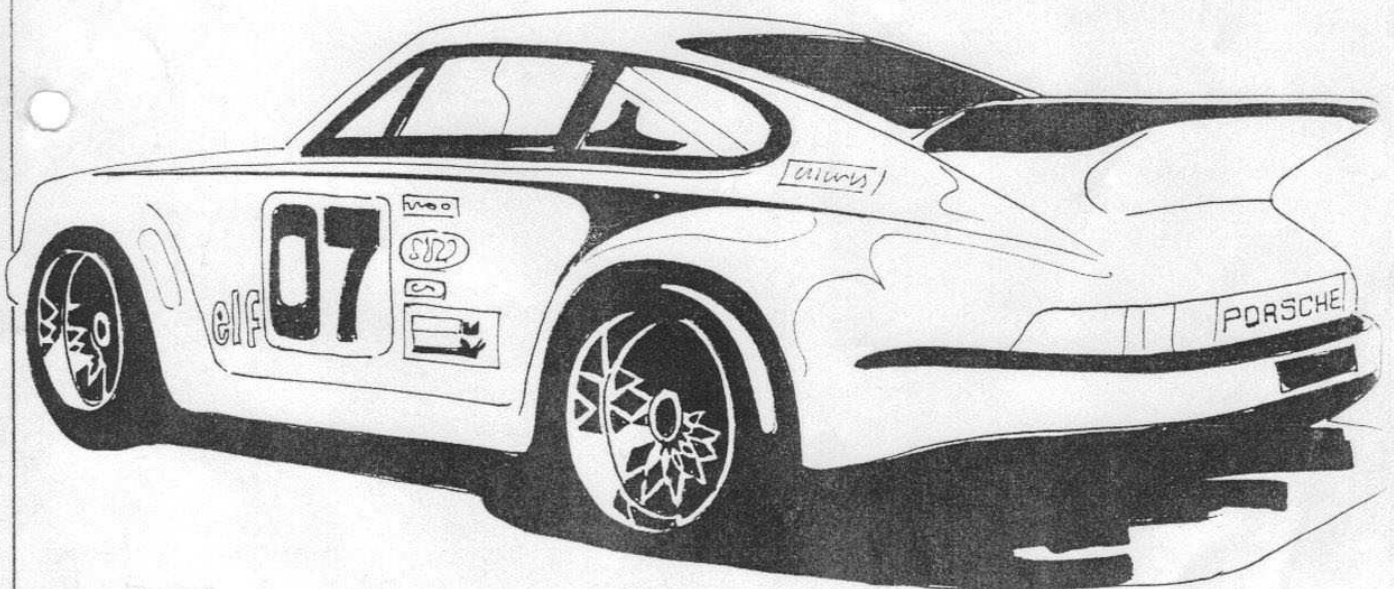

# ÉCLATÉ TRAIN AVANT

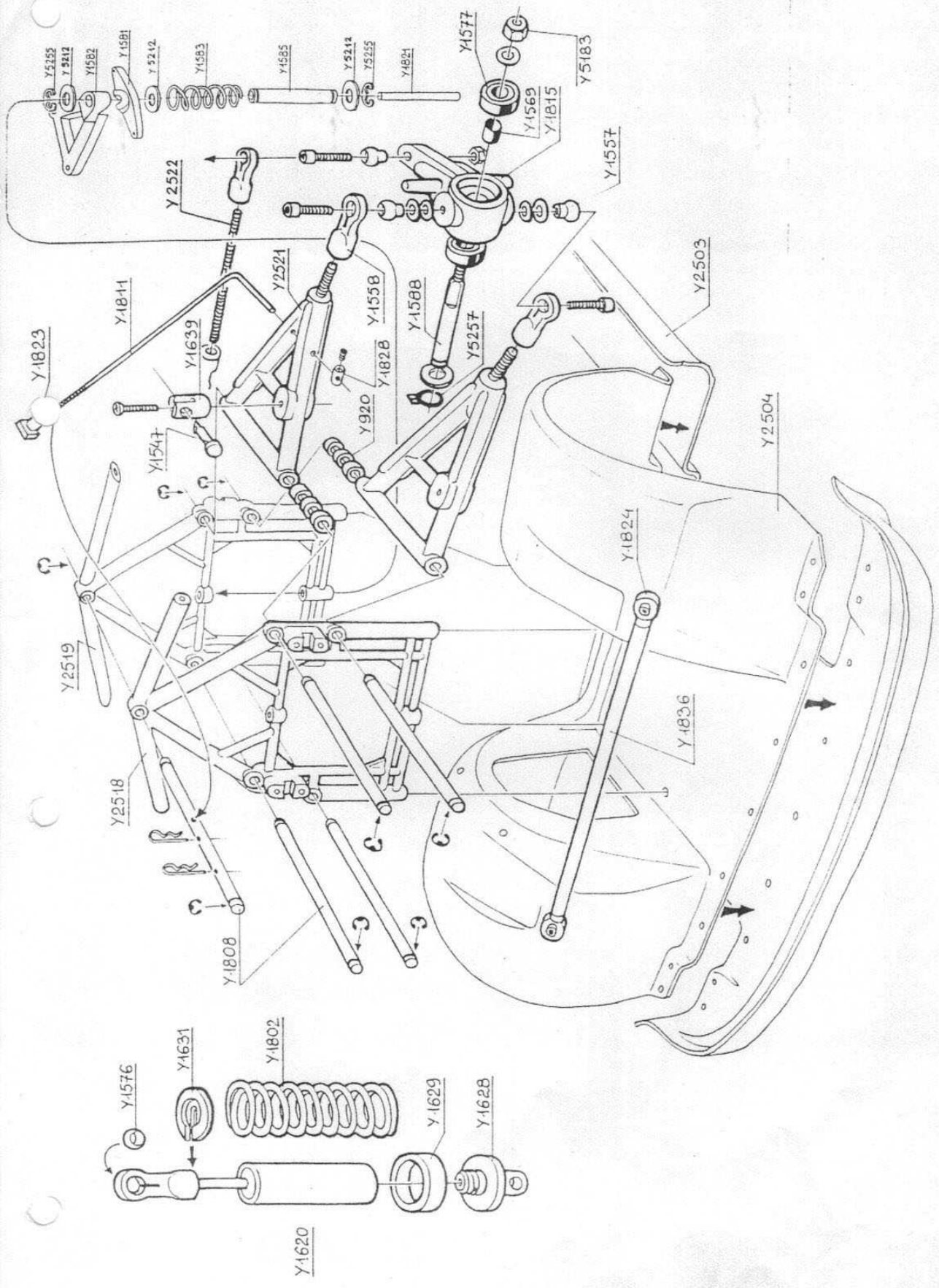

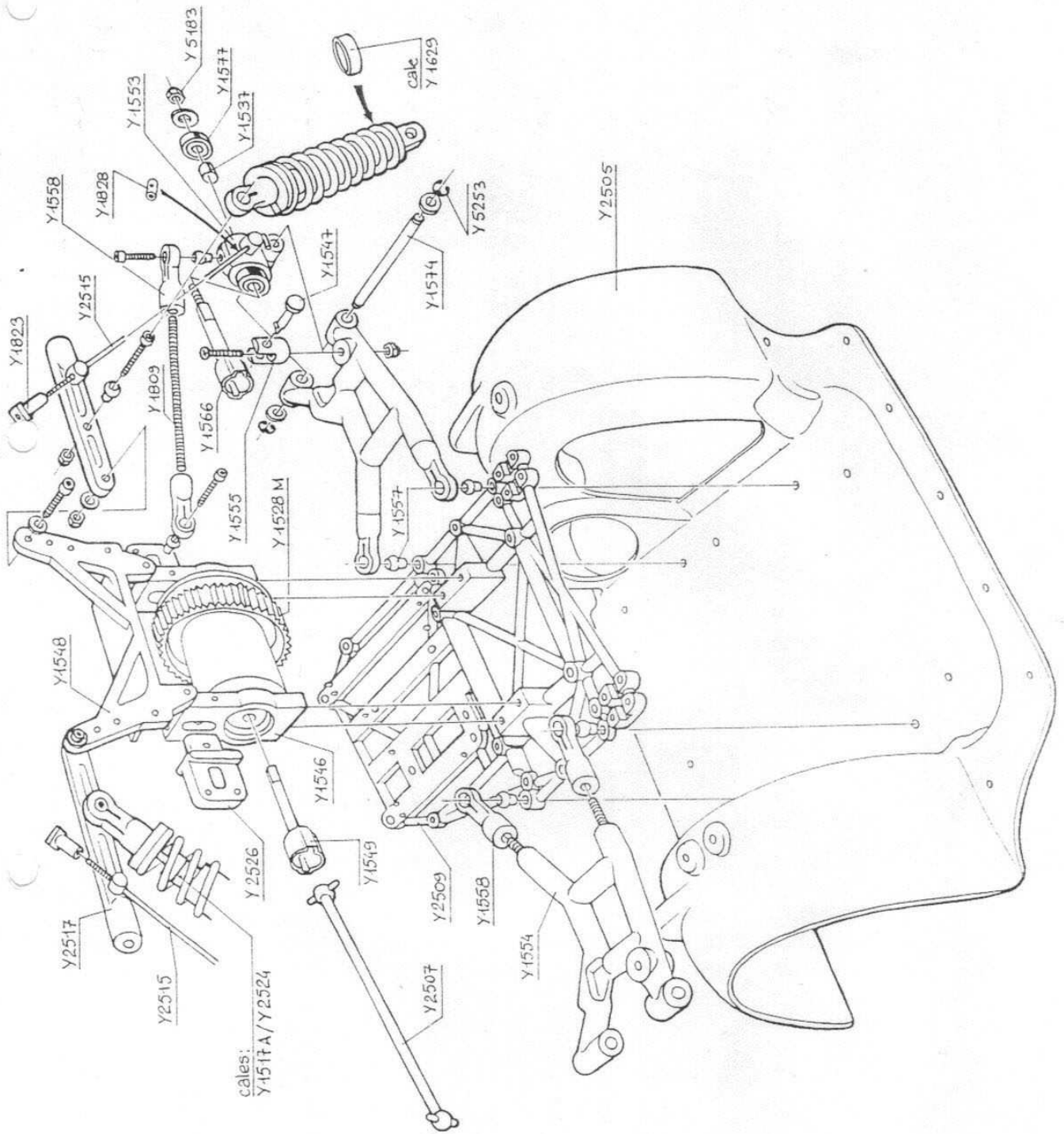

ECLATÉ TRAIN ARRIÈRE





## COMMANDE DE DIRECTION

Préparer les 2 bielles de commande de direction (tiges filetées Y1829 et chapes Y391)  
Enclipser les rotules Y392C dans les chapes.

Monter le ou les servos sur les supports Y1838.  
Fixer les biellettes sur le sautoir servo et sur les palonniers de servo.

Repérer les trous à percer sur le châssis pour fixer les supports.

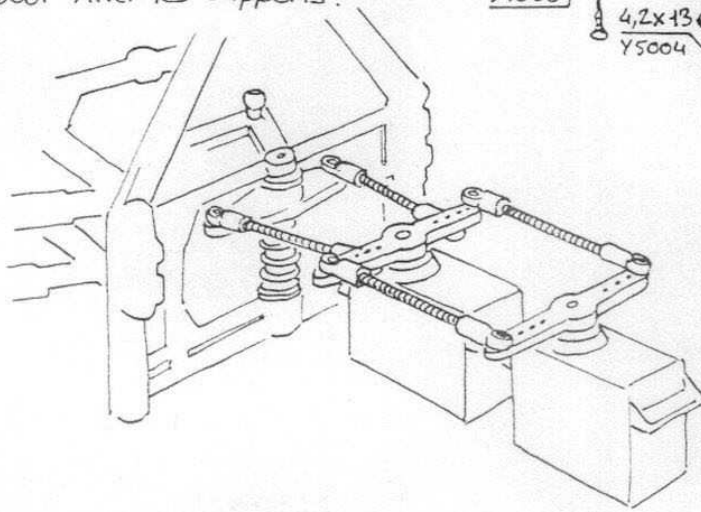
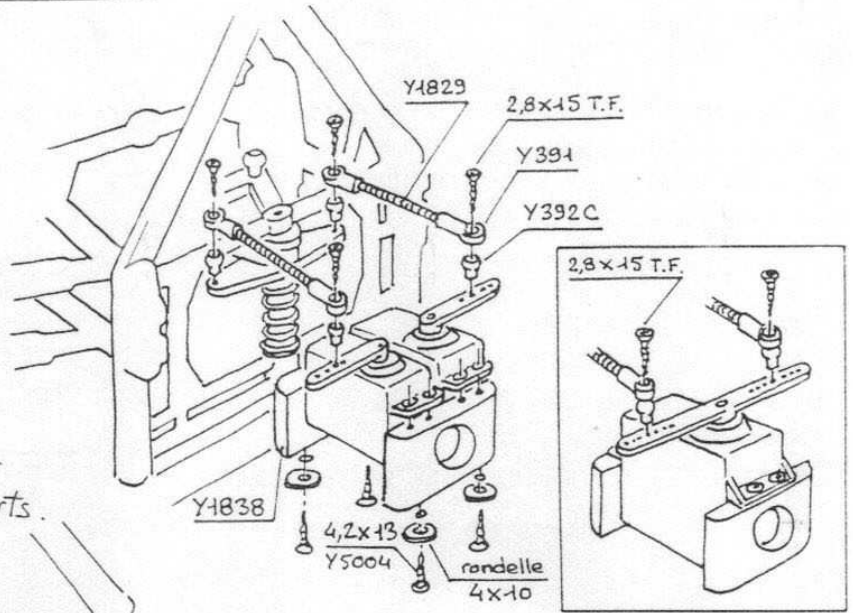

## COMMANDE GAZ-FREIN

Monter le servo gaz/frein sur la platine, ainsi que l'arrêt de gaines Y1591. Positionner la platine sur le châssis et repérer la hauteur nécessaire des colonnettes de fixation.

Couper les 2 colonnettes côté extérieur comme indiqué et fixer sur le châssis par 4 vis 4,2x19 ref Y5007 et 4 rondelles 4x10 ref Y5202.

Installer les câbles de commande.

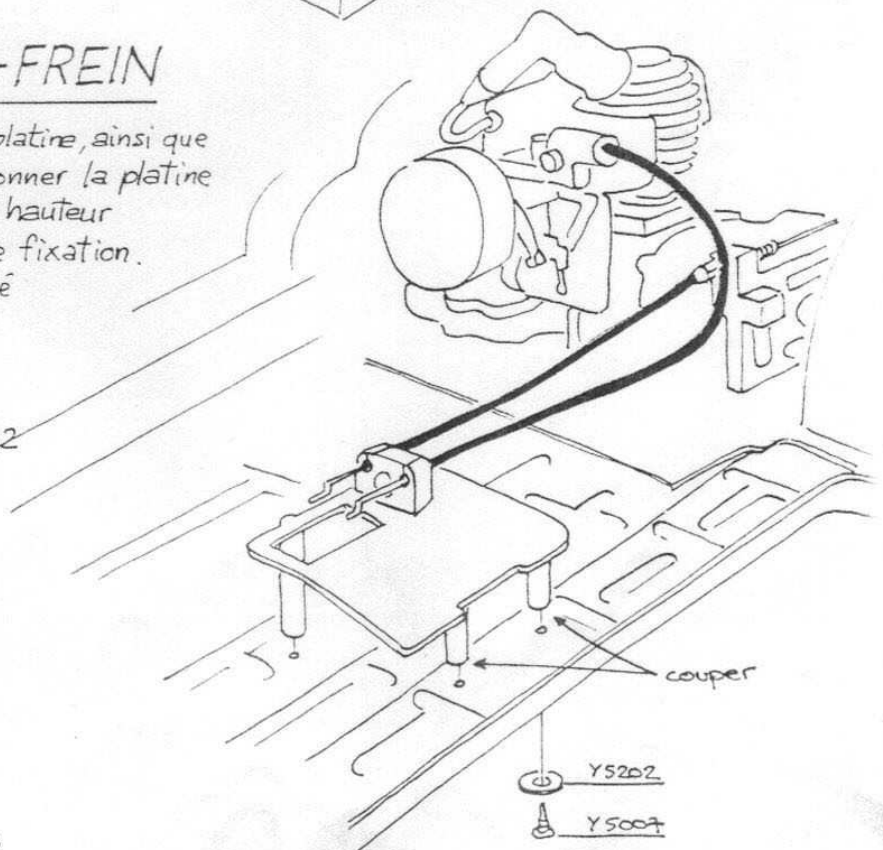
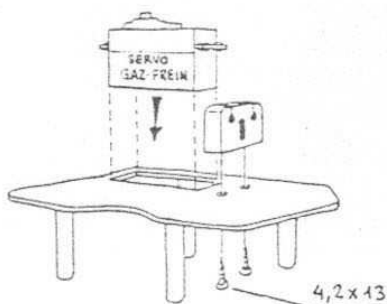

## PREPARATION DES ROUES

### AVANT (Roues étroites)

Enfiler les mousses Y1694 au fond des pneus. Ne pas les couper et veiller à une bonne répartition. Coller ensemble les extrémités de la mousse, une fois installée.

Enfiler la jante dans le pneu et rabattre les bordures du pneu dans les gorges du pourtour de la jante.

Coller à la cyanolite sur tout le pourtour.

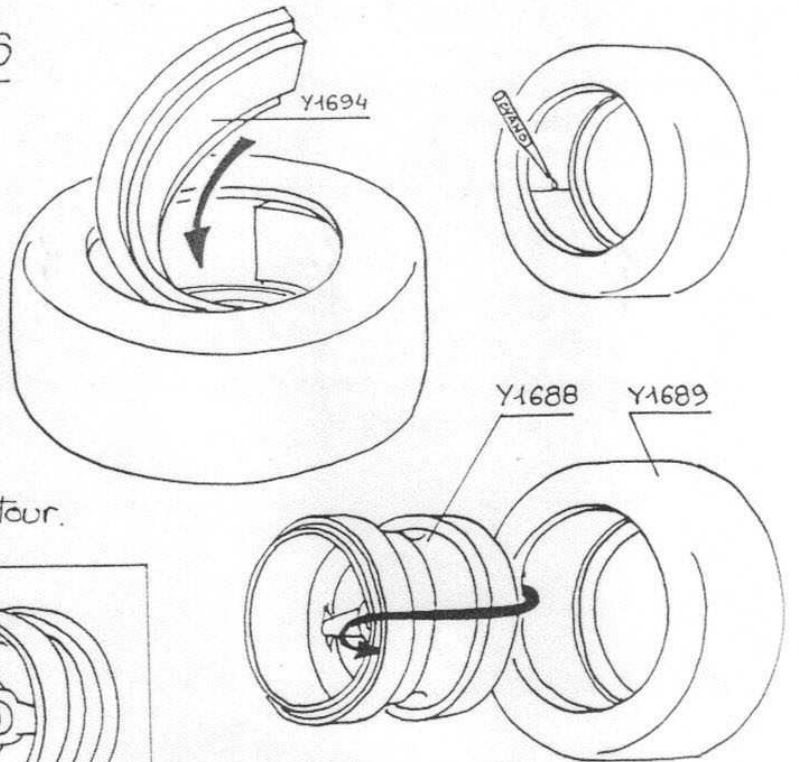

### FLASQUES TYPE BBS

A coller sur la jante avant peinture éventuelle.

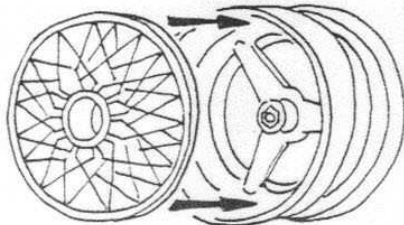

Jante avant : sans insert  
Jante arrière : avec insert métal.

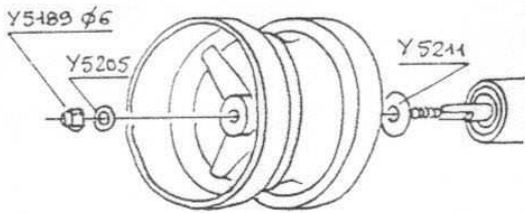

### MONTAGE:

Enfiler la roue sur l'axe, en intercalant une rondelle Y5211 entre le roulement et la jante. Bloquer, sans oublier la rondelle Y5205.

## CARROSSERIE/AILERON

(Aileron non compris dans le kit)

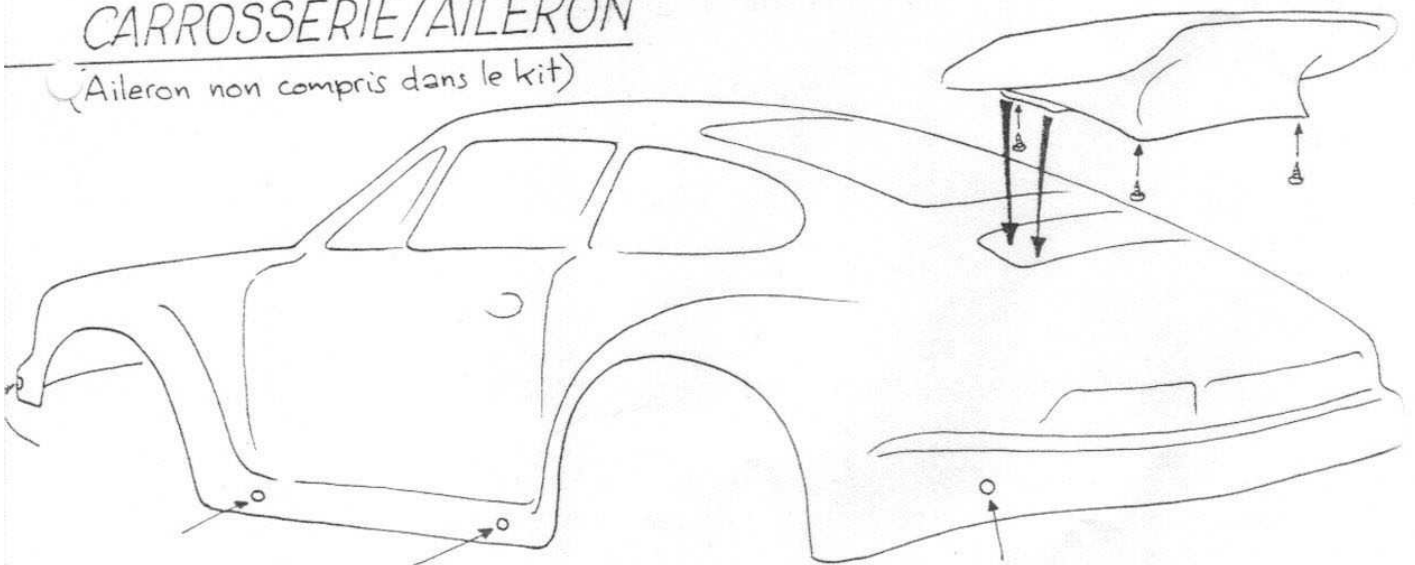

Découper la carrosserie comme indiqué. Fixer l'aileron avec du double-face aux points de contact, puis percer et terminer la fixation par 4 vis. Percer la carrosserie aux emplacements des plots de fixation sur le châssis.

# ECHAPPEMENT

(Moteur Kawasaki)

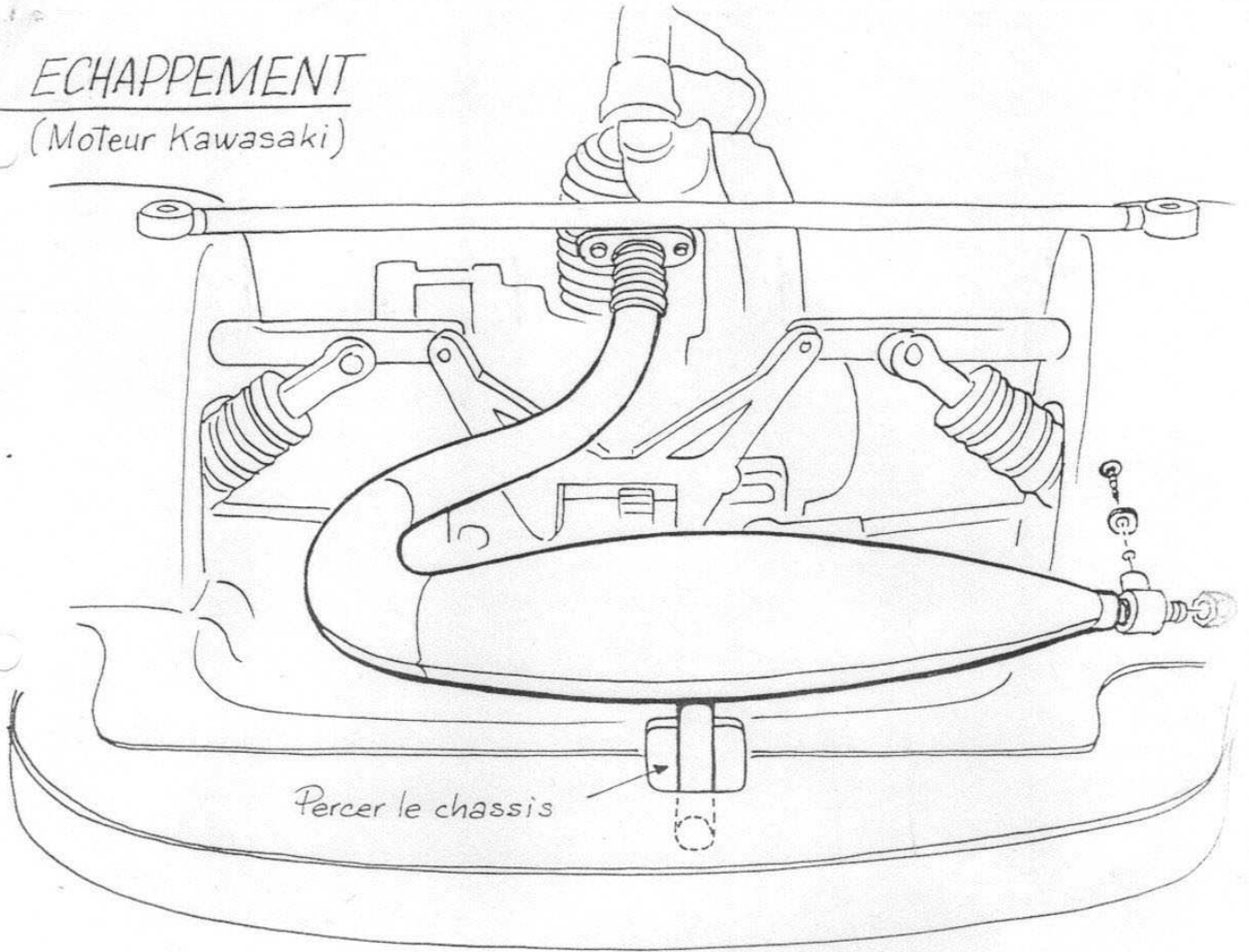

# REGLAGES

