

YANKEE BUGSTER

le fun et la puissance

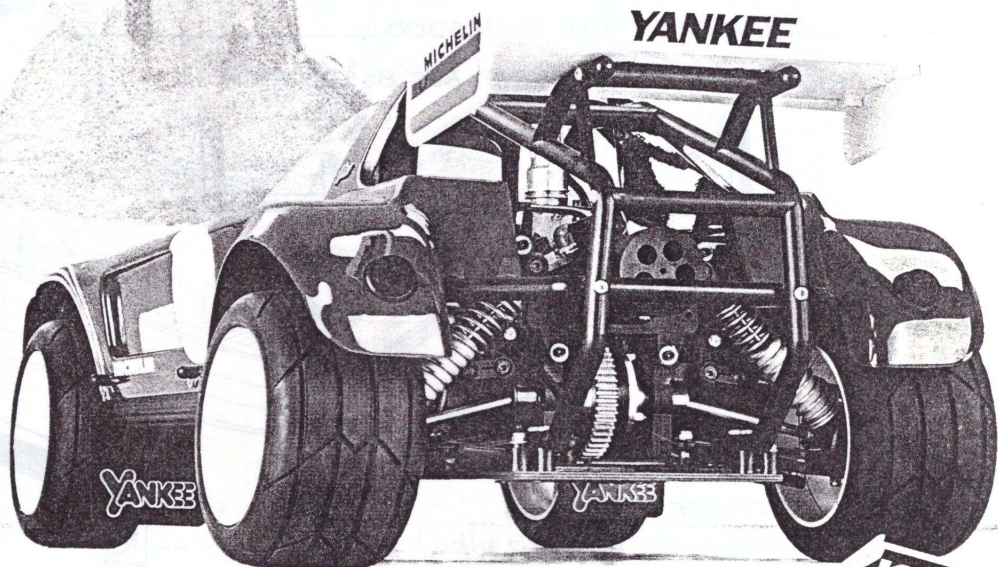

LE TOUT-TERRAIN A L'ÉCHELLE 1/4 LE PLUS PUISSANT DU MARCHÉ

Accélération foudroyante grâce au moteur à essence 22cc Zenoah à lanceur incorporé. Ses 4 amortisseurs hydrauliques et sa suspension à grand débattement lui procurent une tenue de route époustouflante. La coque lexan et les carénages inférieurs protègent entièrement l'intérieur. Pneus tous-chemins à gomme ultra-tendre.



MOTEUR ZENOAH
22 CC

LONGUEUR : 80 cm - LARGEUR : 45 cm - POIDS : 10 kg



C'EST UN PRODUIT

INFORMATIONS POINTS DE VENTE :

DRASTIC Parc d'Activité des Radars, 91350 GRIGNY - Tél. (1) 69 43 33 00 - Fax (1) 69 43 61 10



ELEMENTS MECANQUES PROPRES AU BUGSTER

POTENCE SUPPORT D'AMORTISSEURS : REF 80461600

AMORTISSEURS COURTS REF 80460500 AVEC RESSORTS 80461200

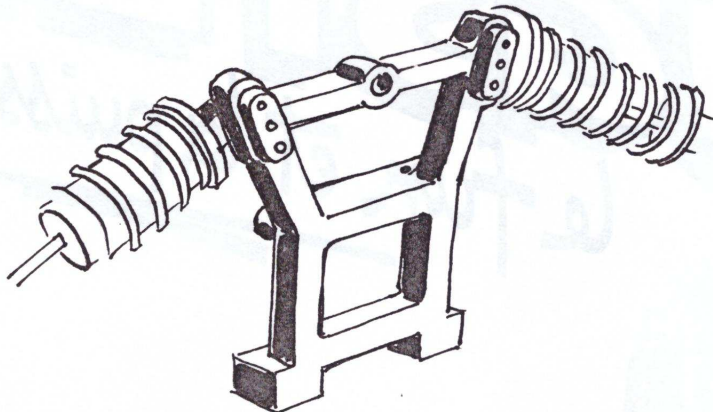

LIAISON ARCEAU ARRIERE REF 80225300

SUPPORTS ARRIERES DE CARROSSERIE REF 80520600

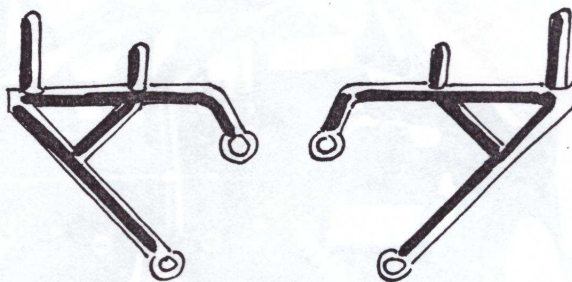

PARE-CHOC AVANT REF 80522100

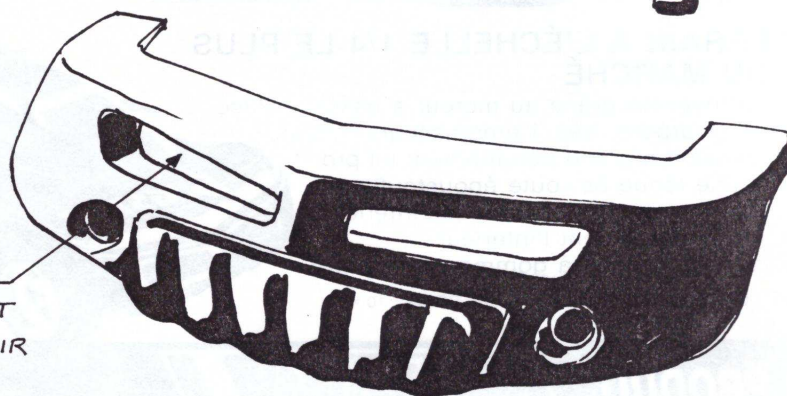

OUVRIR
IMPERATIVEMENT
LES PRISES D'AIR

DECO BUGSTER

REF 80226100

DECOUPER TOUS LES ADHESIFS AVEC SOIN.
POUR LES GRANDS ADHESIFS, ENLEVEZ SEULEMENT
UNE PETITE PARTIE DE LA FEUILLE DE PROTECTION.
POSITIONNEZ L'ADHESIF BIEN EN PLACE ET
COLLER LA PETITE PARTIE DECOUVERTE.
ENSUITE, ENLEVER PROGRESSIVEMENT
LE RESTE DE LA PROTECTION ET
COLLER AU FUR ET A MESURE.

Coller tout d'abord ①
avant de découper
la coque.

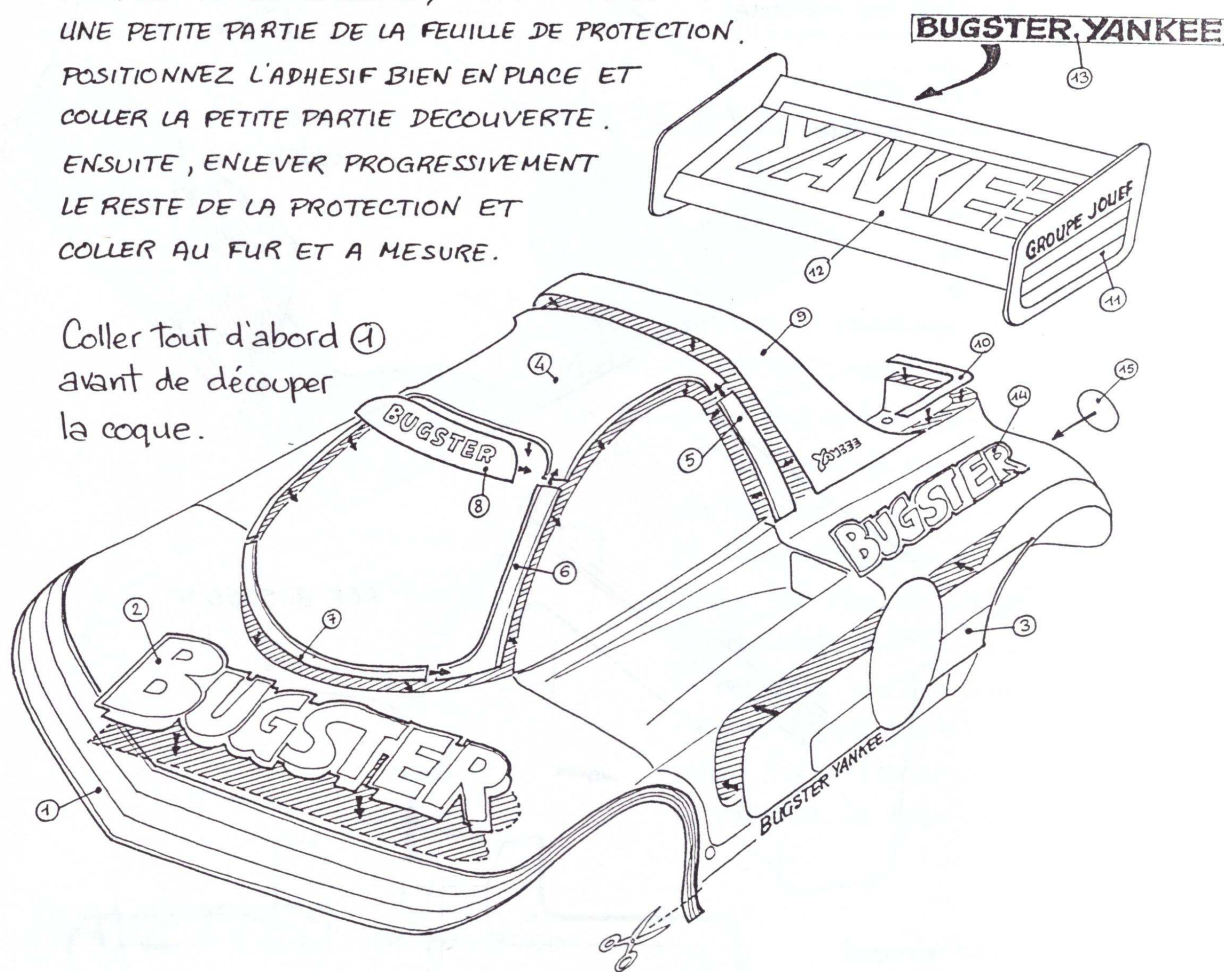

Il vous suffira ensuite de suivre l'adhésif pour découper l'avant de la coque.
Coller ensuite ② un peu à cheval sur ① (partie hachurée sur le dessin).
Coller les 2 parties ③ (gauche et droit) dans le renforcement latéral.
Coller ④ sur le toit. Attention, à cause de la forme bombée du toit,
procéder lentement et progressivement, du centre vers l'extérieur.
Coller ensuite les 2 ⑤, les 2 ⑥, puis ⑦ et ⑧.
Coller ⑨ sur l'arceau, puis les 2 ⑩ à l'arrière comme indiqué.
Terminer le collage par les éléments restants (11 à 14).

Pour peindre, il vous suffit de suivre la forme des adhésifs par l'intérieur.
Peindre le tour de l'arceau et le centre à l'arrière en noir.

BAS DE CAISSE LATÉRAUX

Découper soigneusement le pourtour en suivant les marques.

Percer les entrées d'air comme indiqué ci-contre.

Séparer les deux parties et poncez soigneusement le pourtour.

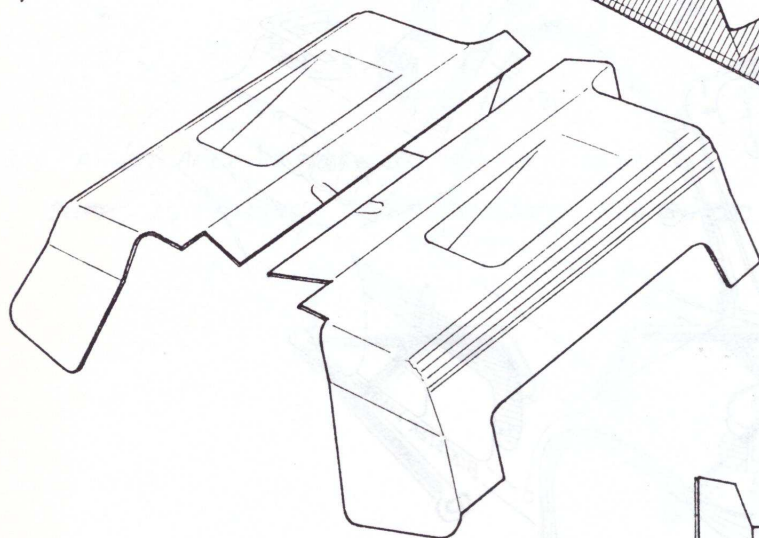
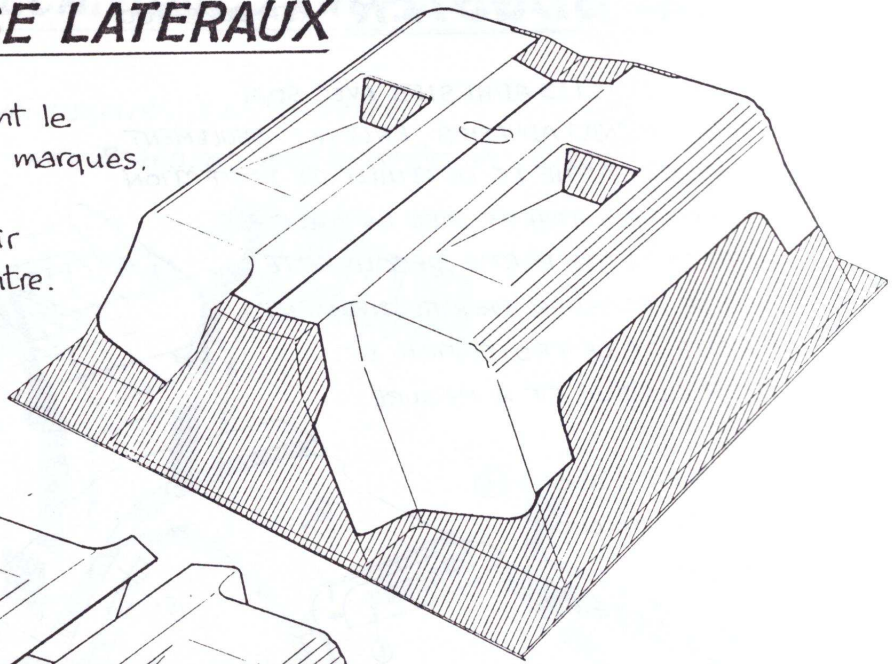

REF 80525000

Marquer l'emplacement des trous à percer ($\phi 4,5$) comme indiqué ci-contre, puis percer.

Découper également le passage d'arceau.

Positionnez sur le châssis, après avoir enlevé les potences support de carrosserie et vérifiez que rien ne frotte (roues, pignons etc..) Du côté gauche, il faut aussi enlever le réservoir.

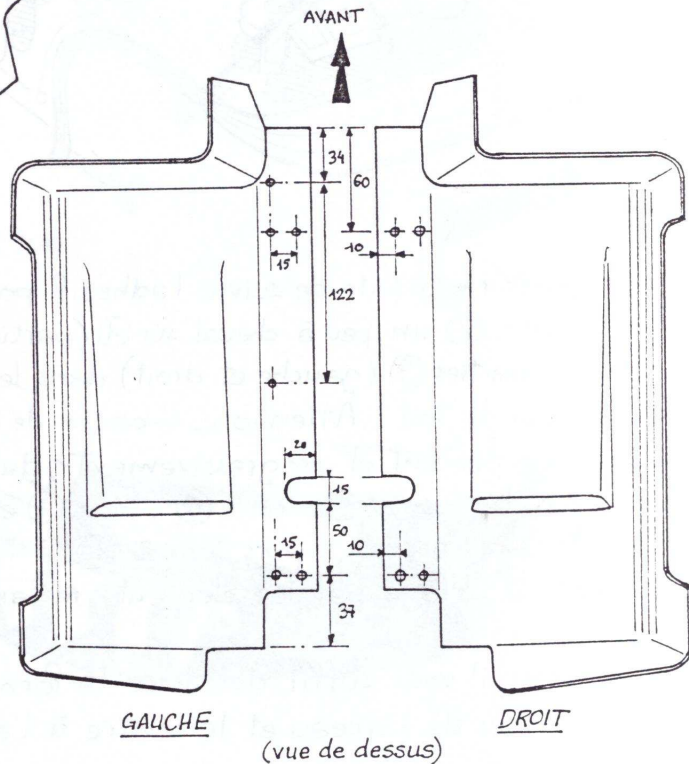

Marquer puis percer les trous de passage des supports de carrosserie (ϕ 7 mm).
Vérifiez le bon passage des tétons de fixation dans les trous.

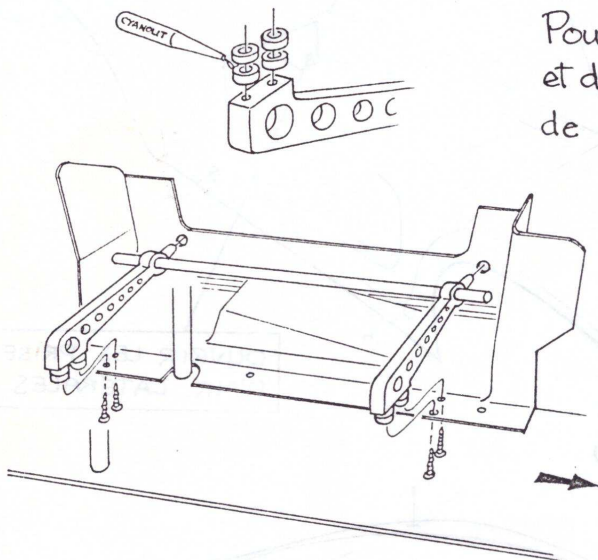
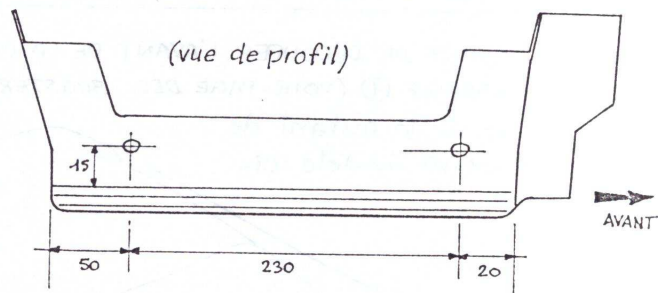

Pour faciliter le montage des potences et des entretoises, nous vous conseillons de les coller ensemble (dessin ci-contre) en veillant à ne pas boucher les trous.

Positionner ensuite les potences dans les bas de caisse, puis l'ensemble sur le châssis. Il ne reste qu'à visser par dessous (vis parker 4,2 x 25) pour fixer l'ensemble. Remonter le réservoir.

BAVETTES REF 80411400

Lorsque tout sera bien en place, positionner les deux bavettes à l'avant puis fixer à l'aide de 2 vis parker et 2 rondelles.

ATTENTION :
L'inscription en relief sur les bavettes doit être positionnée vers l'arrière.

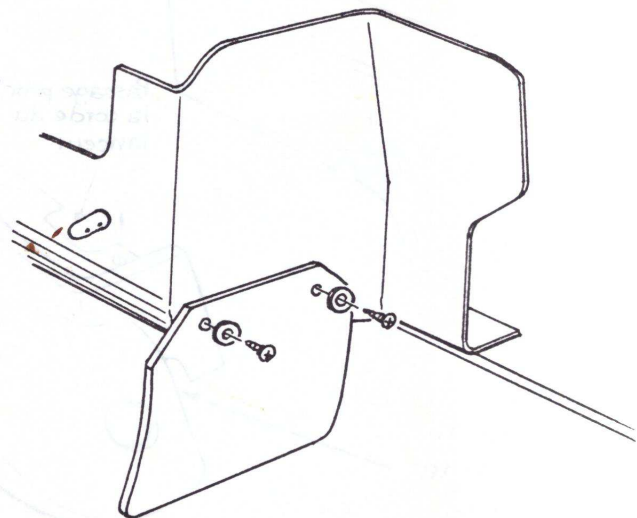

BUGSTER CARROSSERIE

REF 80528700

ATTENTION : AVANT DE DÉCOUPER L'AVANT DE LA CARROSSERIE , METTRE D'ABORD EN PLACE L'ADHESIF ① (VOIR PAGE DECO BUGSTER) , PUIS DÉCOUPER AUTOUR .

Découper ensuite le restant de la coque suivant modèle ci-dessous .

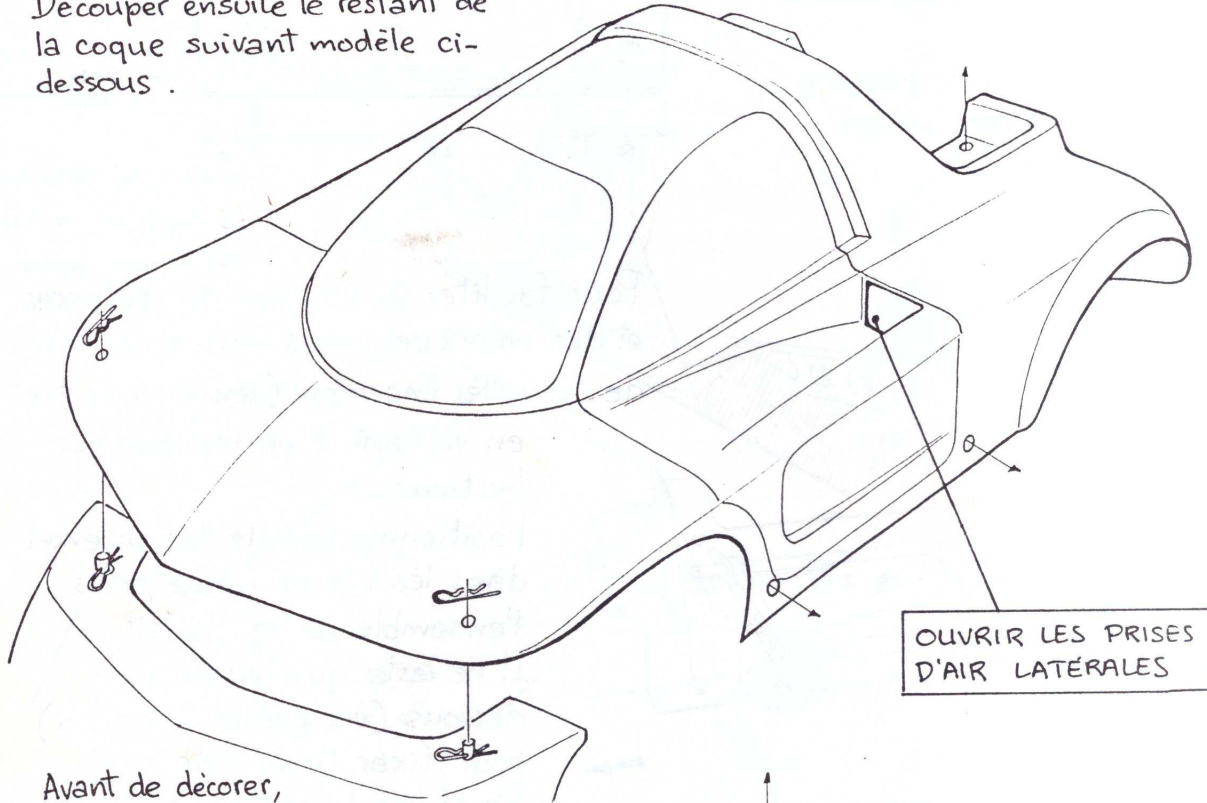

OUVRIR LES PRISES D'AIR LATÉRALES

Avant de décorer, mettre la coque en place et tracer l'emplacement des trous de fixation.

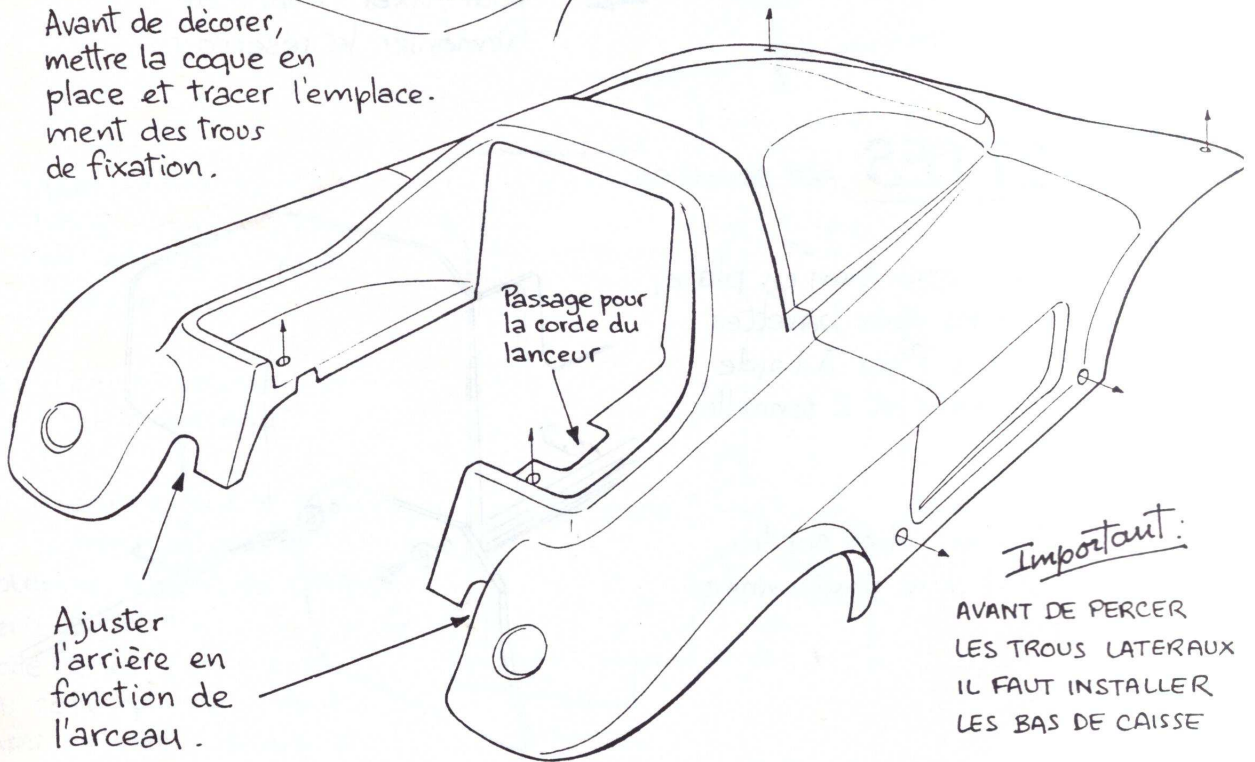

Passage pour la corde du lanceur

Ajuster l'arrière en fonction de l'arceau .

Important :

AVANT DE PERCER LES TROUS LATÉRAUX IL FAUT INSTALLER LES BAS DE CAISSE