

※組立てる前にこの説明書を良くお読みになり十分に理解してください。

INSTRUCTION MANUAL 組立/取扱説明書



PINEAPPLE
CAFÉ



FIELD BAJA BEETLE

1:10 SCALE RADIO CONTROLLED
.10 ENGINE POWERED
4WD QRC SERIES

フィールドバハビートル

目次 Index Inhaltsverzeichnis

●キットの他にそろえる物 Required for operation Das notwendige Zubehör Matériel nécessaire	2 ~ 3
●プロポの準備 Radio preparation Die RC-Anlage Préparation de la radio	3
●組立て前の注意 Before you begin Bevor Sie beginnen Avant de commencer	4
●本体の組立て Assembly Das Bauen Assemblage	5 ~ 20
●取扱いの注意 Operating your model safely Zu Ihrer Sicherheit Consignes de sécurité	21
●パーツリスト Spare parts & optional parts	22 ~ 24



安全のための注意事項

この無線操縦模型は玩具ではありません!

- この商品は高い性能を発揮するように設計されています。組立てに不慣れな方は、模型を良く知っている人にアドバイスを受け確実に組立ててください。
- 小さい部品があるので、組立て作業は幼児の手がとどかない所で必ずおこなってください。
- 動かして楽しむ場所は、万一の事故を考えて安全を確認してから、責任をもってお楽しみください。
- 組立てた後も、説明書がいつでも見られるように大切に保管してください。



SAFETY PRECAUTIONS

This radio control model is not a toy!

- First-time builders should seek advice from people having building experience in order to assemble the model correctly and to produce its performance to full extent.
- Assemble this kit only in places out of children's reach!
- Take enough safety precautions prior to operating this model. You are responsible for this model's assembly and safe operation!
- Always keep this instruction manual ready at hand for quick reference, even after completing the assembly.



ACHTUNG!

Dieses Modell ist kein Spielzeug!

- Anfänger sollten möglichst Rat bei Modellbaukundigen einholen, um das Modell richtig zusammenzubauen und gefahrlos bedienen zu können.
- Bauen Sie dieses Modell nur außer Reichweite von Kindern zusammen!
- Treffen Sie genügend Sicherheitsvorkehrungen, bevor Sie Ihr Modell bedienen! Sie alleine tragen die Verantwortung für Ihr Modell und dessen gefahrlose Bedienung!
- Bitte bewahren Sie diese Dokumentation zur späteren Verwendung auf.



ATTENTION!

Ce modèle n'est pas un jouet!

- Si vous êtes débutant dans le modèle réduit, prenez conseils auprès de modélistes confirmés afin d'utiliser votre modèle dans des conditions optimales.
- Assemblez ce kit en dehors de la portée de jeunes enfants!
- Prenez des précautions lors de l'utilisation. Vous seul êtes responsable des évolutions de votre modèle. La société KYOSHO ou son distributeur ne peuvent en aucun cas être tenus responsables des accidents pouvant survenir lors de l'utilisation de ce modèle!
- Gardez cette notice à portée de main afin de vous y référer rapidement.

1 2チャンネル2サーボ無線操縦機 (プロポ)
 Minimum 2 channel radio with 2 servos.
 Eine 2-Kanal Fernlenkanlage mit 2 Servos.
 Radio 2 voies avec 2 servos.

■スティックタイプ
 Stick-type
 Knüppelsteuerung
 A manches

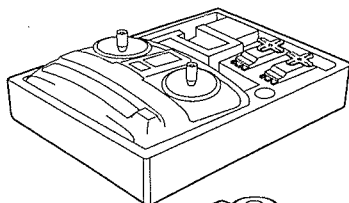

■ハンドルタイプ
 Wheel-type
 Drehknopfsteuerung
 A volant

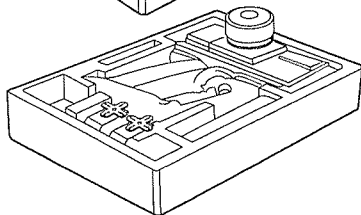

使用できるサーボサイズ
 Suitable servos
 Passende Servos
 Servos compatibles

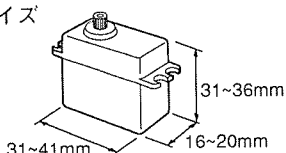

注意

地上用 (自動車用) のプロポ (2チャンネル2サーボ仕様) セットを必ず使用してください。(地上用以外使用禁止)
CAUTION: Only use a surface radio with 2 channels and 2 servos!
WICHTIG: Benutzen Sie ausschließlich eine 2-Kanal RC-Anlage mit 2 Servos für den Autobereich!
IMPORTANT: N'utilisez qu'une radio 2 voies avec 2 servos pour voitures!

■電池ボックス
 Battery Box
 Batteriehalter
 Boîtier à piles

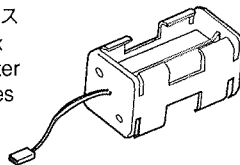

- ・プロポセットに付いているときは必要ありません。
- ・If already included with the radio, no battery box needs to be purchased separately.
- ・Wenn der Batteriehalter schon mit der RC-Anlage geliefert wird, brauchen Sie keinen gesondert kaufen.
- ・S'il est déjà fourni avec l'ensemble radio, il est inutile d'acheter un boîtier à piles séparé.

■単3乾電池
 AA-size Batteries
 AA Trockenbatterien
 Piles type AA

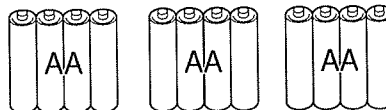

- プロポの取扱いは、プロポに付属の説明書を参考にしてください。
- For more information on the radio, refer to its instruction manual.
- Für mehr Einzelheiten über die RC-Anlage, lesen Sie bitte die Gebrauchsanweisung der RC-Anlage durch.
- Lisez la notice de la radio pour plus d'informations.

2 燃料と始動用具
 Required for engine starting:
 Zum Starten von Verbrennungsmotoren benötigtes Zubehör:
 Pour faire démarrer le moteur thermique:



警告

ガソリンや灯油は使用禁止
WARNING: Never use gasoline and kerosene!
VORSICHT: Verwenden Sie niemals handelsübliches Benzin und Diesel!
ATTENTION: N'utilisez jamais ni de l'essence ni du gasoil!

No.73301 スターターパック
 ●エンジン始動に必要な用具セット

■グロー燃料、燃料ポンプ
 Glow Fuel & Fuel Pump
 Kraftstoff & Tankflasche
 Carburant & Pipette



■ブースターコード
 Booster Cord
 Starterbatteriebox
 Chauffe bougie

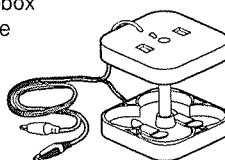

■プラグレンチ
 Plug Wrench
 Kreuzschlüssel
 Clé à bougie

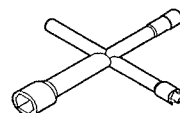

3 塗料 (ボディ塗装用)
 Paints (for painting the body shell)
 Farben (zur Lackierung der Karosserie)
 Peintures (pour peindre la carrosserie)



注意

スプレーカラーを使用する場合、缶の説明を良く読んでください。
CAUTION: Before using Kyosho Spray Colors, always read the explanations!
WICHTIG: Lesen Sie bitte zuerst die Gebrauchsanleitung der Sprayfarben sorgfältig durch!
IMPORTANT: Avant l'utilisation des Kyosho Spray Colors, lisez attentivement les explications!

No.2230

ポリカカラー
 (筆塗り塗料)
 POLYCA COLOR
 (Brush paints)
 (Pinselfarben)
 (Peintures à pinceau)



No.76301
 ~ 76511

京商スプレーカラー
 KYOSHO SPRAY COLOR



キットに入っている工具
TOOLS INCLUDED
GELIEFERTE WERKZEUGE
OUTILS FOURNIS

- 六角レンチ (1.5mm, 2mm)
Hex Wrench (1.5mm, 2mm)
Sechskantschlüssel (1.5mm, 2mm)
Clé allen (1.5mm, 2mm)



- 十字レンチ
Cross Wrench
Kreuzschlüssel
Clé en croix

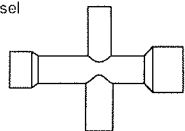

- グリス
Grease
Fett
Graisse



- +ドライバー (大、中、小)
Phillips Screw Driver (l, m, s)
Kreuzschlitzschraubendreher
Tournevis cruciforme



- ラジオペンチ
Needle Nose Pliers
Flachzange
Pincers plates

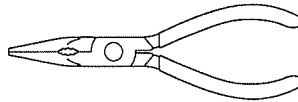

- ニッパー
Wire Cutters
Seitenschneider
Pince coupante

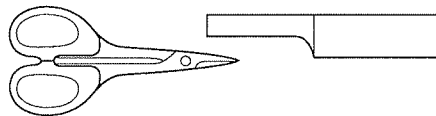
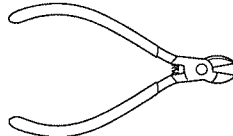

ラウンドカッター&サンダー
ROUND CUTTER & SANDER
LEXANSCHERE
CISEAUX A LEXAN

No.1829

ボディのカット、仕上げ用。曲線部分も楽に作業ができます。

For trimming bodies. Cutting along curved lines never was so easy!

Schneidet ohne Probleme auch Kurven. Für Karosserien aus Lexan.

Coupe le long de lignes courbées. Pour les carrosseries.

- カッターナイフ
Sharp Hobby Knife
Scharfes Bastelmesser
Cutter



- キリ
Awl
Spitzzähle
Poinçon



- 瞬間接着剤
Instant Glue
Sekundenkleber
Colle cyanoacrylate



スペシャルテーパーリーマー
SPECIAL TAPER REAMER
REIBAHLE
ALESOIR SPECIAL

No.80311

下穴加工が不要で、直接1~15mmの穴あけができる工具です。

No need to pre-drill!

Drills neat 1 ~ 15mm holes directly!

Unerlässlich, nützlich! Diese Ahle bohrt Ihnen 1 ~ 15mm Löcher, einfach und sauber!

Un must! Permet de faire des trous de 1 ~ 15mm sans effort! Idéal pour les carrosseries.

プロポの準備 / RADIO PREPARATION / DIE RC-ANLAGE / PRÉPARATION DE LA RADIO

- プロポを下の順番にしたがってセットします。

Set up the radio as explained below.

Bereiten Sie die RC-Anlage wie unten beschrieben vor.

Préparez votre radiocommande comme ci-dessous.

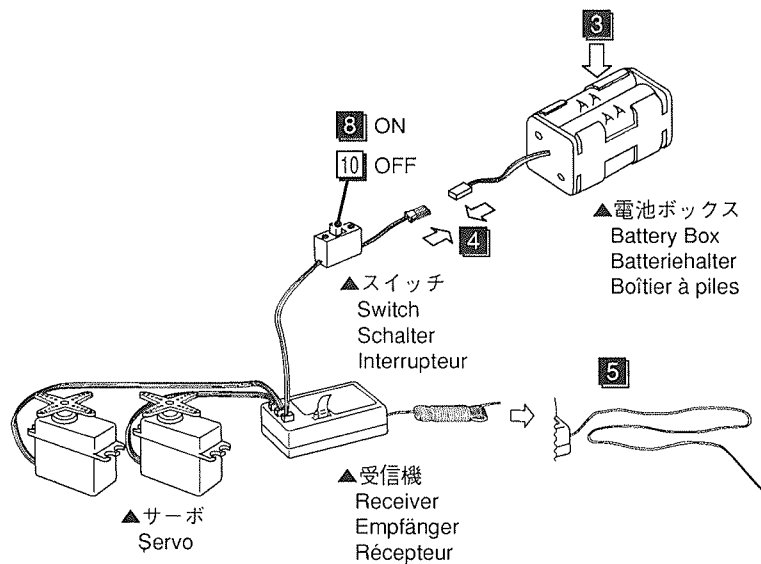
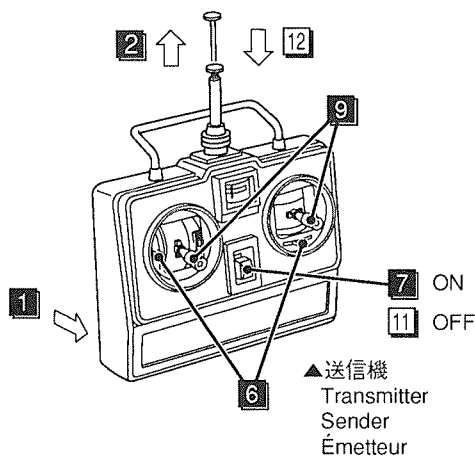

●始める時

- 送信機に単3乾電池をセットする。
- 送信機のアンテナをのぼす。
- 電池ボックスに単3乾電池をセットする。
- 電池ボックスのコネクターをつなぐ。
- 受信機のアンテナをのぼす。
- トリムを中央にセットする。
- 送信機のスイッチを入れる。
- 受信機のスイッチを入れる。
- スティックを動かしてサーボが動いているか確認。

●終わる時

- 受信機のスイッチを切る。
- 送信機のスイッチを切る。
- 送信機のアンテナを縮める。

●START

- Insert the AA-size dry batteries into the transmitter.
- Extend the transmitter antenna.
- Insert the AA-size dry batteries into the battery box.
- Plug in the battery box.
- Unwind the receiver antenna.
- Center the trims.
- Switch on the transmitter.
- Switch on the receiver.
- Make sure the servos move according to your transmitter inputs.

●FINISH

- Switch off the receiver.
- Switch off the transmitter.
- Retract the transmitter antenna.

●ANFANG

- Setzen Sie die AA Batterien in den Sender ein.
- Ziehen Sie die Senderantenne aus.
- Setzen Sie die AA Batterien in den Batteriehalter ein.
- Schließen Sie den Batteriehalter an.
- Entspulen Sie die Empfängerantenne.
- Stellen Sie die Trimmer neutral.
- Schalten Sie den Sender an.
- Schalten Sie den Empfänger an.
- Überprüfen Sie, ob die Servos sich Ihrer Richtung entsprechend verhalten.

●ENDE

- Schalten Sie den Empfänger aus.
- Schalten Sie den Sender aus.
- Ziehen Sie die Senderantenne ein.

●DEBUT

- Installez les piles type AA dans l'émetteur.
- Déployez l'antenne de l'émetteur.
- Installez les piles type AA dans le boîtier à piles.
- Ensuite, branchez le boîtier à piles.
- Déployez l'antenne du récepteur.
- Mettez les trims au neutre.
- Mettez l'émetteur sur "ON".
- Mettez le récepteur sur "ON".
- Vérifiez à ce que les servos bougent selon vos manœuvres sur l'émetteur.

●FIN

- Mettez le récepteur sur "OFF".
- Mettez l'émetteur sur "OFF".
- Rentrez l'antenne de l'émetteur.

1 組立ての前に下記のことにご注意してください。

- この説明書を良く読み、構造を理解する。
- キットの内容を確認する。
※万一不良、不足がありましたら、お買い求めの販売店か、当社「ユーザー相談室」までご連絡ください。
- 小さな部品の形やサイズを間違えないようにする。図を参考にして確認しながら組立てる。
- TPビス締めるときは・・・
締めこみが固くても部品が固定されるまで締めてください。
ただし、部品が変形するまで締めるとビスがきかなくなります。

Before assembling, please read the following carefully:

- First, read this instruction manual and understand the model's construction.
- Check the contents of this kit.
Should parts be missing, immediately contact the retail shop or your nearest Kyosho distributor.
- Do not take the wrong screw or small part. Compare it to the true-to-scale diagram in each assembly step, then install it.
- When tightening a self-tapping (TP) screw:
Even if feeling hard, tighten a TP screw until the part will be securely attached. However, do not overtighten it as the plastic thread inside the part may strip!

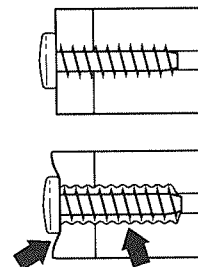
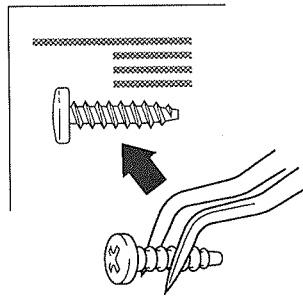
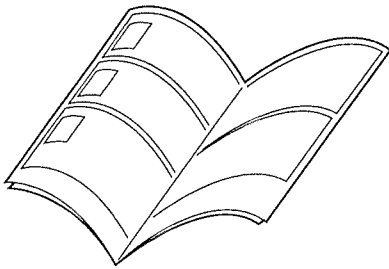

- Correct
Richtig
Bon
- ✕ Wrong
Falsch
Mauvais

Lesen Sie folgendes vor dem Zusammenbau aufmerksam durch:

- Lesen Sie zuerst die Bauanleitung ganz durch und verstehen Sie den Aufbau Ihres Modelles.
- Überprüfen Sie den Verpackungsinhalt.
Sollten Teile fehlen, wenden Sie sich direkt an Ihren Fachhändler oder an den Kyosho-Vertreiter in Ihrem Land.
- Verwechseln Sie Schrauben sowie kleine Bauteile nicht! Vergleichen Sie sie vor dem Einbau mit den Darstellungen in Originalgröße in den Baustufen.
- Beachten Sie beim Festziehen einer Treibschraube folgendes:
Schrauben Sie solange, bis das anzubringende Teil sicher und fest sitzt. Achten Sie jedoch darauf, daß Sie den Gewindegang im Material nicht überdrehen!

Avant l'assemblage, veuillez lire les points suivants attentivement:

- Lisez d'abord complètement cette notice; ainsi vous aurez un aperçu du déroulement et pourrez mieux vous orienter.
- Vérifiez ensuite le contenu du kit.
Si jamais il y a des pièces manquantes, adressez-vous directement à votre magasin spécialisé ou au distributeur Kyosho dans votre pays.
- Ne confondez pas les vis et les petites pièces! Vérifiez-les à l'aide des illustrations dans chaque plage de montage, puis assemblez les.
- Lorsque vous serrez une vis autotaraudeuse:
Serrez jusqu'à ce que la pièce à monter soit bien installée. Pourtant, veillez à ne pas trop la serrer puisque vous risquez d'abîmer le filet dans la pièce.

2 説明書の見かた

How to read the instruction manual:

So funktioniert die Bauanleitung:

Comment lire les instruction:

〔説明例 Example Exemple Beispiel〕

1 フロントサスペンション
Front Suspension

④ 5 x 10mm メタル
Metal Bushing
Metallager
Palier métal

⑤ キングピン
King Pin
Achsschenkelbolzen
Vis de fusée

Vordere Aufhängung
Suspension avant

No.4, No.5, No.6

A: この項目で組立てるおおよその場所。

B: 小物部品の名前、原寸図、使用数。

C: キット内の部品は、ビス類を除いてキー No.が付けられています。スペアパーツを購入する時はキー No.を参照して下さい。

D: 説明書内では多くのマークが使用されています。マークに注意して組立てを進めてください。マークの説明は、各ページの下にあります。

A: Indicates the number of the assembly step and the part that will be assembled.

B: Key Number, Part Name, True-to-scale Diagram, Quantity Used.

C: All parts except screws are identified by key numbers. For purchasing spare parts, find the key number of the part needed in the spare parts list and refer to the left column to look up the corresponding order number.

D: This instruction manual uses several symbols. Please note them during the entire assembly at the bottom of each page.

A: Die Nummer der Baustufe sowie das zu bauende Teil werden angegeben.

B: Teilenummer, Teilename, Darstellung in Originalgröße und Anzahl.

C: Die Teilenummer stellt den Bezug zu unserer Bestellnummer her. Am Ende der Bauanleitung finden Sie eine Ersatzteilliste, die zu der Teilenummer die entsprechende Bestellnummer liefert.

D: Diese Bauanleitung verwendet verschiedene Piktogramme, deren Bedeutungen unten auf jeder Seite erklärt werden.

A: Numéro de la plage de montage et le nom de la pièce à assembler.

B: Numéro de référence de la pièce, nom, illustration en grandeur réelle et quantité utilisée.

C: Toutes les pièces, exceptées les vis, sont identifiées par un numéro de référence. Pour l'achat de pièces de rechange, trouvez ce numéro dans la liste pour pièces de rechange à la fin de cette notice. Toute à la gauche de cette même liste, vous trouverez ainsi le numéro de commande correspondant.

D: Cette notice utilise des icônes dans les plages de montage. Référez-vous au bas de chaque page pour savoir leur signification.

1 ダンパー Stoßdämpfer
Shock Amortisseur

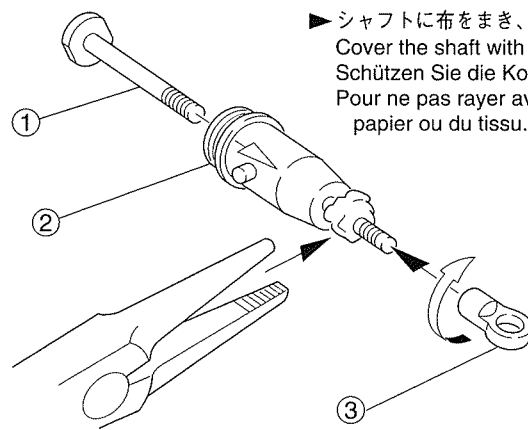

▶ シャフトに布をまき、つかむ。
Cover the shaft with cloth before gripping it with pliers.
Schützen Sie die Kolbenstange mit etwas Stoff oder Papier.
Pour ne pas rayer avec la pince, protégez la tige avec du papier ou du tissu.

x4

2 ダンパー Stoßdämpfer
Shock Amortisseur



▶ ピストンを下げ、オイルをもり上がるまで入れる。
Pull down the piston and slowly pour in oil.
Ziehen Sie den Kolben herunter und füllen Sie Öl ein.
Descendez le piston et remplissez le d'huile à ras bord.

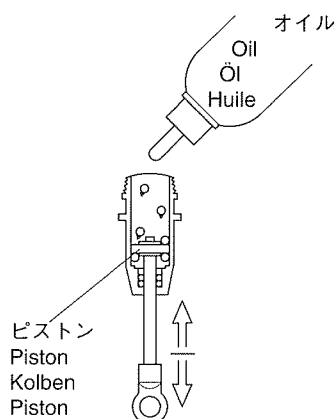

▶ 上下させ、気泡をとる。
Move the piston up and down to get rid of air bubbles.
Bewegen Sie den Kolben auf und ab, um Luft-
einschlüsse austreten zu lassen.
Faites monter et descendre afin d'évacuer les bulles d'air.

▶ ピストンを下げてゆっくりとしめ、余分なオイルを出す。
Keep the piston pulled down and screw on ④ causing
excessive oil to overflow.
Halten Sie den Kolben unten und schrauben Sie ④
langsam auf. Ggf. Öl abwischen.
Avec le piston descendu, vissez lentement ④.

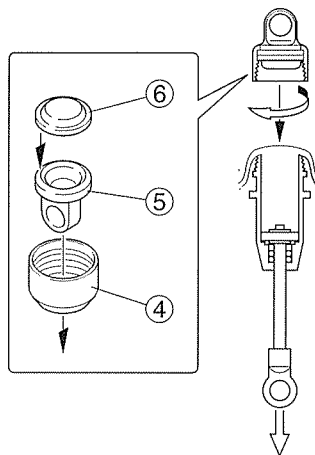

▶ スムーズに動くか確認する。
Confirm that each piston moves
up and down smoothly.
Prüfen Sie, ob der Dämpfer
Wirkung zeigt.
Vérifiez que le piston navigue
librement.

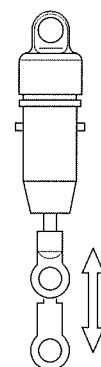

x4

3 ダンパー Stoßdämpfer
Shock Amortisseur

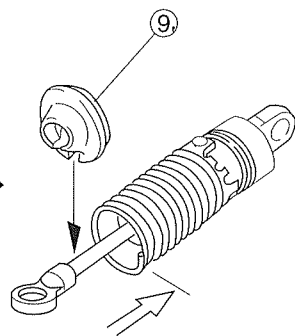
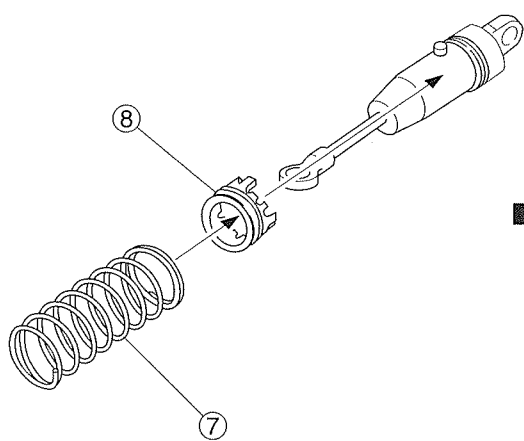

弱く(やわらかく)なる。
Becomes softer.
Dämpferwirkung wird
weicher.
Deviert plus souple.

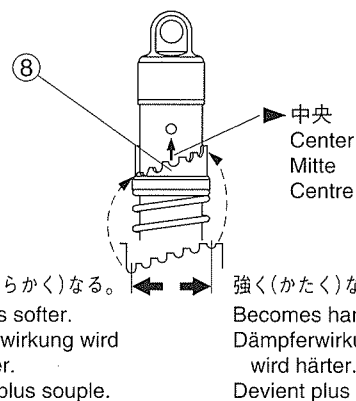

強く(かたく)なる。
Becomes harder.
Dämpferwirkung
wird härter.
Deviert plus dur.

x4

☐ 使用する袋詰。
Part bags used.
Verwendeter Teilebeutel.
Sachet utilisé.

x4 4セット組立てる(例)。
Assemble as many times as specified.
Sooft wie angegeben zusammenbauen.
Assemblez aussi souvent qu'indiqué.

4 クーリングファン Kühlbläse
Cooling Fan Ventilateur



No.8

3mm ナット Mutter
Nut Ecrou

⑪ ファンシャフト Gewindewelle
Fan Shaft Axe fileté

⑫ 3 x 6 x 5mm メタル
Metal Bushing
Metallager
Palier métal

⑬ Eリング
E-ring
E-Ring
Circlip

⑭ 3mm ナット Mutter
Nut Ecrou

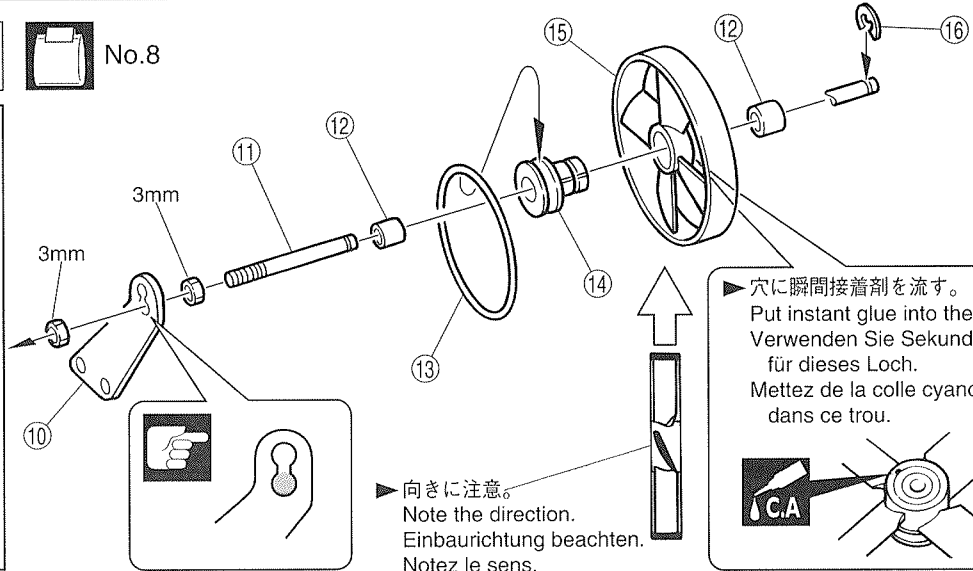

▶ 穴に瞬間接着剤を流す。
Put instant glue into the hole.
Verwenden Sie Sekundenkleber
für dieses Loch.
Mettez de la colle cyanoacrylate
dans ce trou.

▶ 向きに注意。
Note the direction.
Einbaurichtung beachten.
Notez le sens.

5 QRCユニット QRC-Einheit
QRC Unit Unité QRC



No.6

3 x 6mm TPビス (銀)
TP Screw (silver)
LK Treibschraube (silber)
Vis autotaraudeuse (argent)

4 x 5mm セットビス
Set Screw
Gewindestift
Vis type BTR

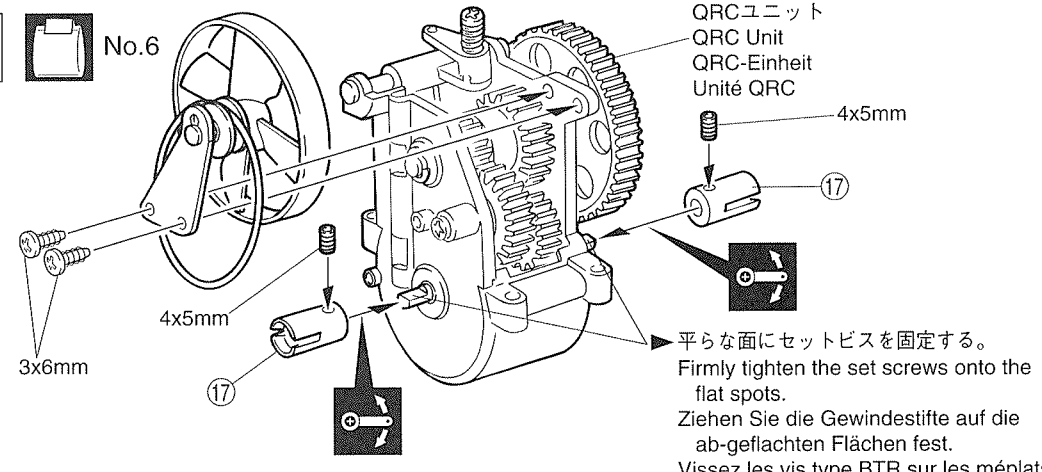

▶ 平らな面にセットビスを固定する。
Firmly tighten the set screws onto the
flat spots.
Ziehen Sie die Gewindestifte auf die
ab-geflachten Flächen fest.
Vissez les vis type BTR sur les méplats.

6 QRCユニット QRC-Einheit
QRC Unit Unité QRC



No.5

3 x 6mm サラビス (銀)
F/H Screw (silver)
SK Schraube (silber)
Vis à tête fraisée (argent)

3 x 10mm TPビス (銀)
TP Screw (silver)
LK Treibschraube (silber)
Vis autotaraudeuse (argent)

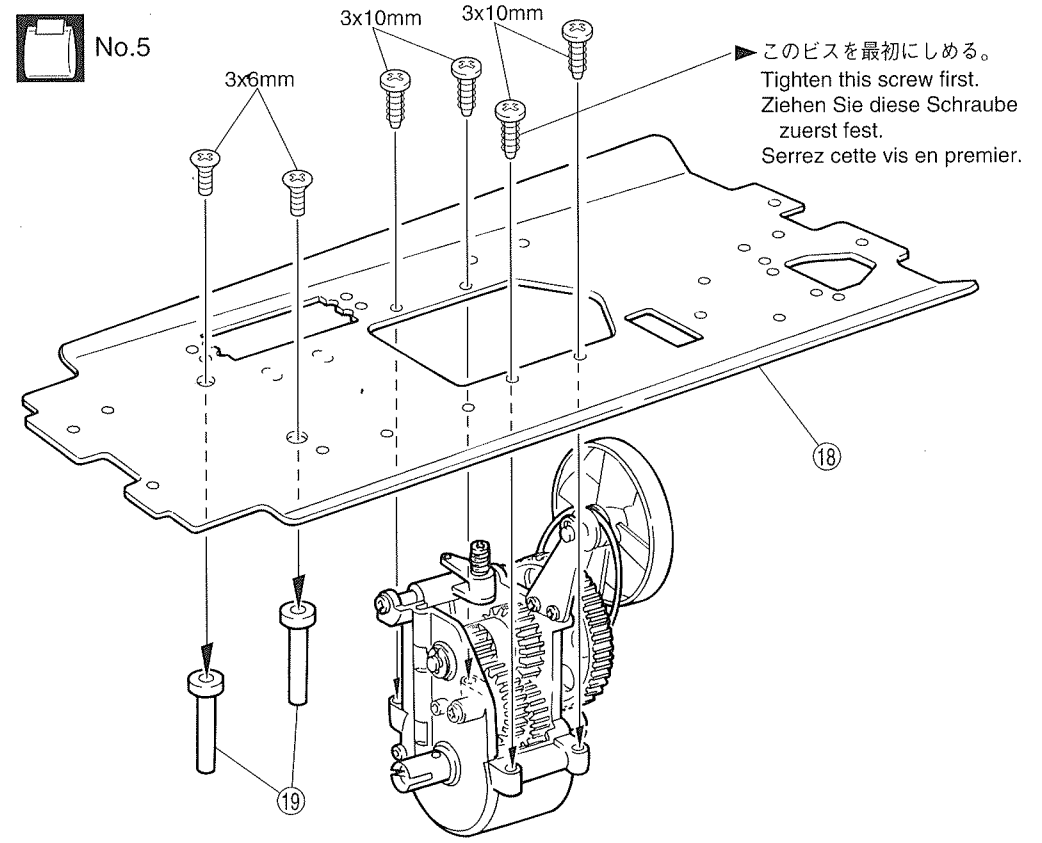

▶ このビスを最初にしめる。
Tighten this screw first.
Ziehen Sie diese Schraube
zuerst fest.
Serrez cette vis en premier.

使用する袋詰。
Part bags used.
Verwendeter Teilebeutel.
Sachet utilisé.

▶ 瞬間接着剤で接着する。
Apply instant glue (CA glue, super glue).
Verwenden Sie Sekundenkleber.
Collez avec de la colle cyanoacrylate.

▶ 番号の順に組立てる。
Assemble in the specified order.
In der angegebenen Reihenfolge zusammenbauen.
Assemblez dans l'ordre indiqué.

▶ 可動するように組立てる。
Ensure smooth non-binding movement while assembling.
Das Teil muß sich leicht bewegen lassen.
La pièce doit pouvoir pivoter autour de la vis.

▶ 注意して組立てる所。
Pay close attention here!
Vorsicht! Wichtiger Hinweis!
Attention! Avis important!

7 デフギヤ Differential
Gear Differential Différentiel

No.2

2 x 8mm TPビス
TP Screw
LK Treibschraube
Vis autotaraudeuse

8

⑳ 3 x 20mm シャフト
Shaft
Welle
Axe

2

㉔ Oリング
O-ring
O-Ring
Joint

4

㉖ 8 x 10mm カラー
Collar
Gleitlager
Bague

4

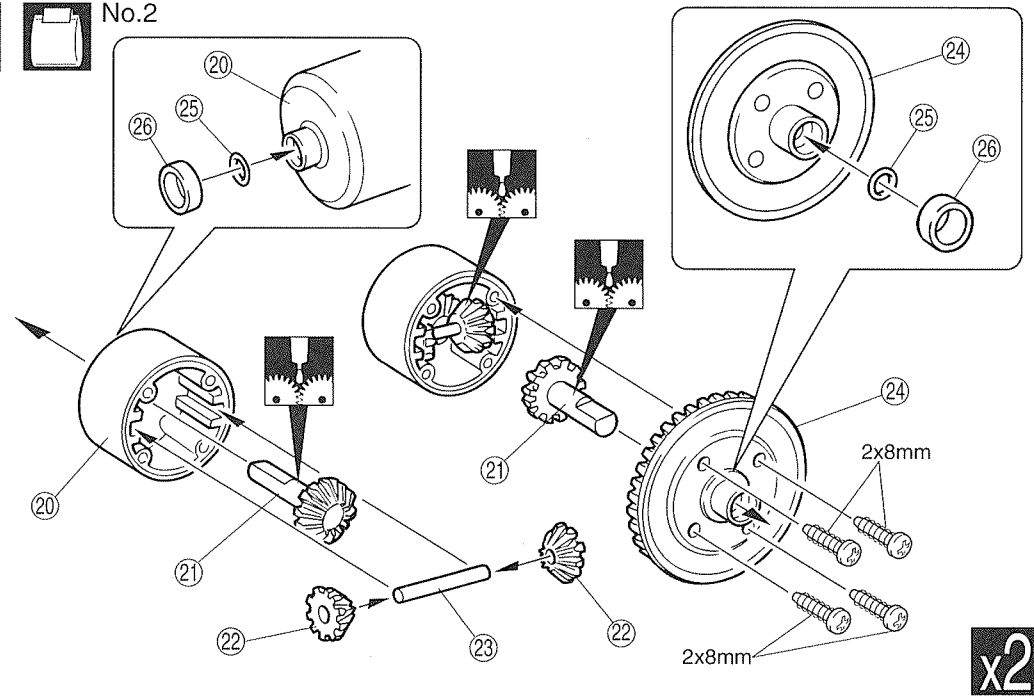

x2

8 ギヤボックス Getriebegehäuse
Gearbox Carter de différentiel

No.2

4 x 5mm セットビス
Set Screw
Gewindestift
Vis type BTR

6

3 x 10mm TPビス (銀)
TP Screw (silver)
LK Treibschraube (silber)
Vis autotaraudeuse (argent)

12

㉗ 10 x 14mm メタル
Metal Bushing
Metallager
Palier métal

4

㉙ 5 x 10mm メタル
Metal Bushing
Metallager
Palier métal

4

5mm ワッシャー
Washer
Scheibe
Rondelle

4

▶ 平らな面にセットビスを固定する。
Firmly tighten the set screws onto the flat spots.
Ziehen Sie die Gewindestifte auf die abgeflachten Flächen fest.
Vissez les vis type BTR sur les méplats.

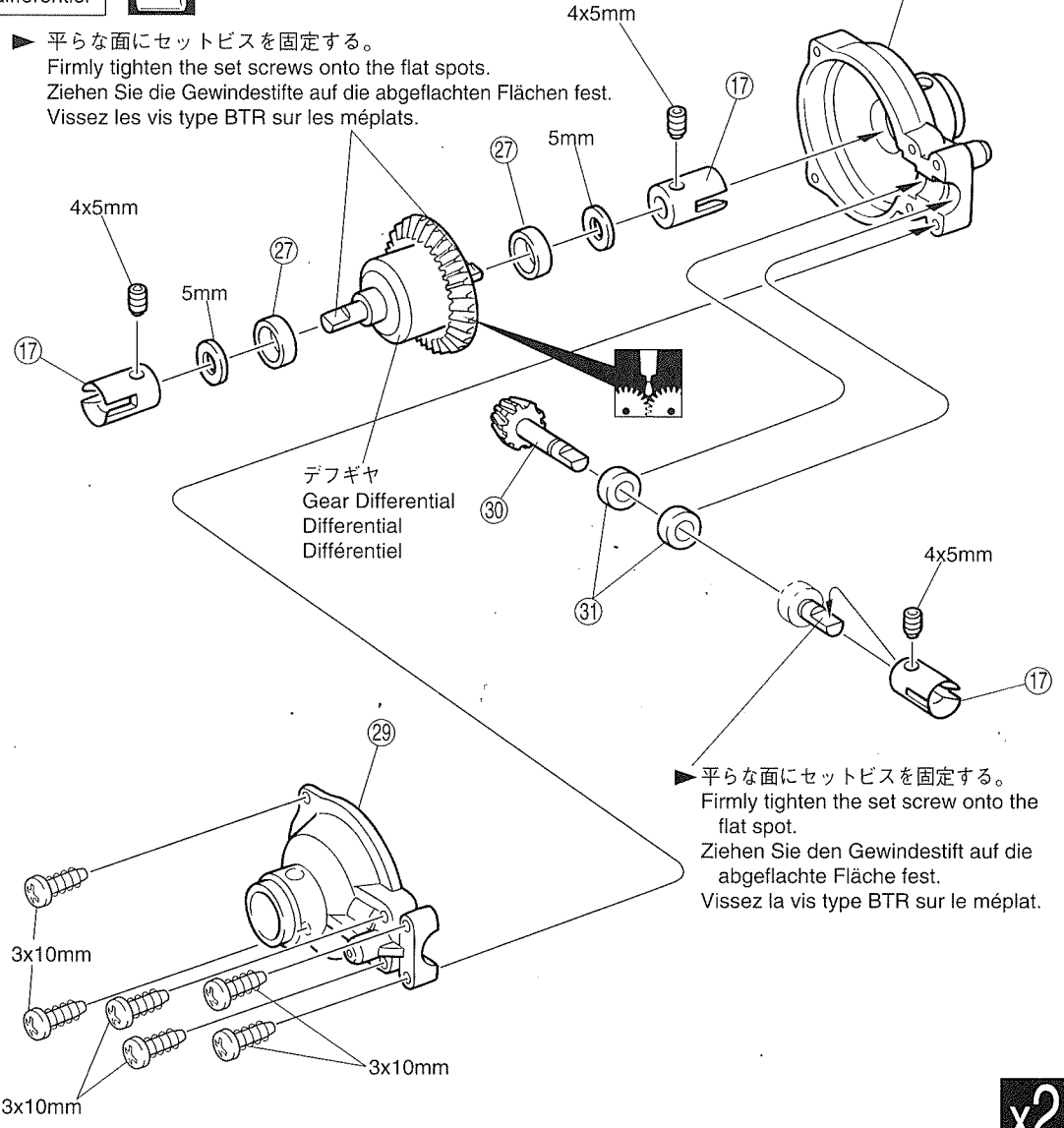

▶ 平らな面にセットビスを固定する。
Firmly tighten the set screw onto the flat spot.
Ziehen Sie den Gewindestift auf die abgeflachte Fläche fest.
Vissez la vis type BTR sur le méplat.

x2

使用する袋詰。
Part bags used.
Verwendeter Teilebeutel.
Sachet utilisé.

x2 2セット組立てる(例)。
Assemble as many times as specified.
Sooft wie angegeben zusammenbauen.
Assemblez aussi souvent qu'indiqué.

グリスを塗る。
Apply grease.
Fetten.
Graissez.

9 リヤギヤボックス Hinteres Getriebegehäuse
Rear Gearbox Carter de différentiel arrière

No.3

- 3 x 10mm TPビス (銀)
TP Screw (silver)
LK Treibschraube (silber)
Vis autotaraudeuse (argent)

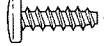

..... 8

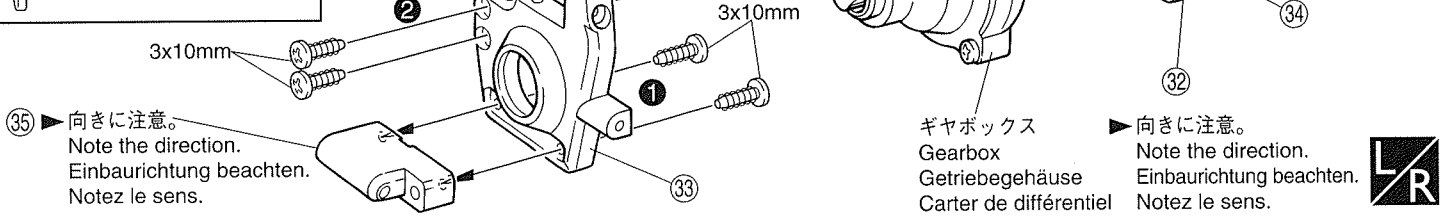

10 リヤサスペンション Hintere Aufhängung
Rear Suspension Suspension arrière

No.3, No.5, No.6

- ①⑥ E2.5 Eリング
E-ring
E-Ring
Circlip

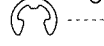

..... 2

- ③① 5 x 10mm メタル
Metal Bushing
Metallager
Palier métal



..... 4

- ④⑦ ボールシャフト
Ball Shaft
Welle mit Kugel
Axe à boule

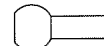

..... 2

- 4mm フランジ付ナイロンナット
Flanged Nylon Nut
Stoppmutter
Ecroû Nylstop épaulé



..... 2

- ④① 3 x 7 x 2mm プラカラー
Plastic Collar
Kunststofflager
Palier plastique



..... 2

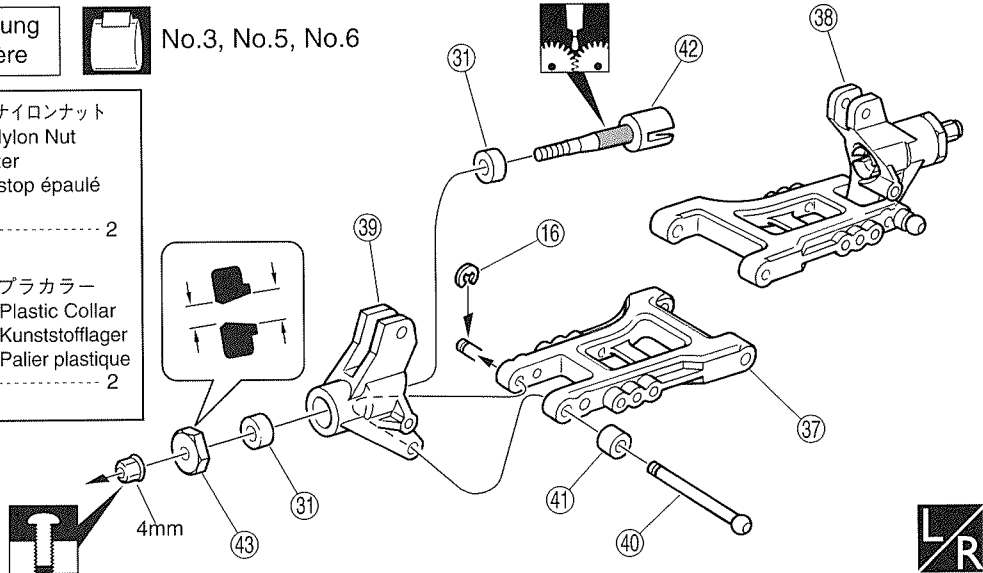

11 リヤサスペンション Hintere Aufhängung
Rear Suspension Suspension arrière

No.3, No.5

- 3 x 10mm TPビス (銀)
TP Screw (silver)
LK Treibschraube (silber)
Vis autotaraudeuse (argent)



..... 4

- ④④ スクリューピン
Screw Pin
Schraubstift
Axe fileté



..... 2

- ④⑥ 5.8mm ピロボール (銀)
Pillow Ball (silver)
Kugelschraube (silber)
Vis à rotule (argent)



..... 2

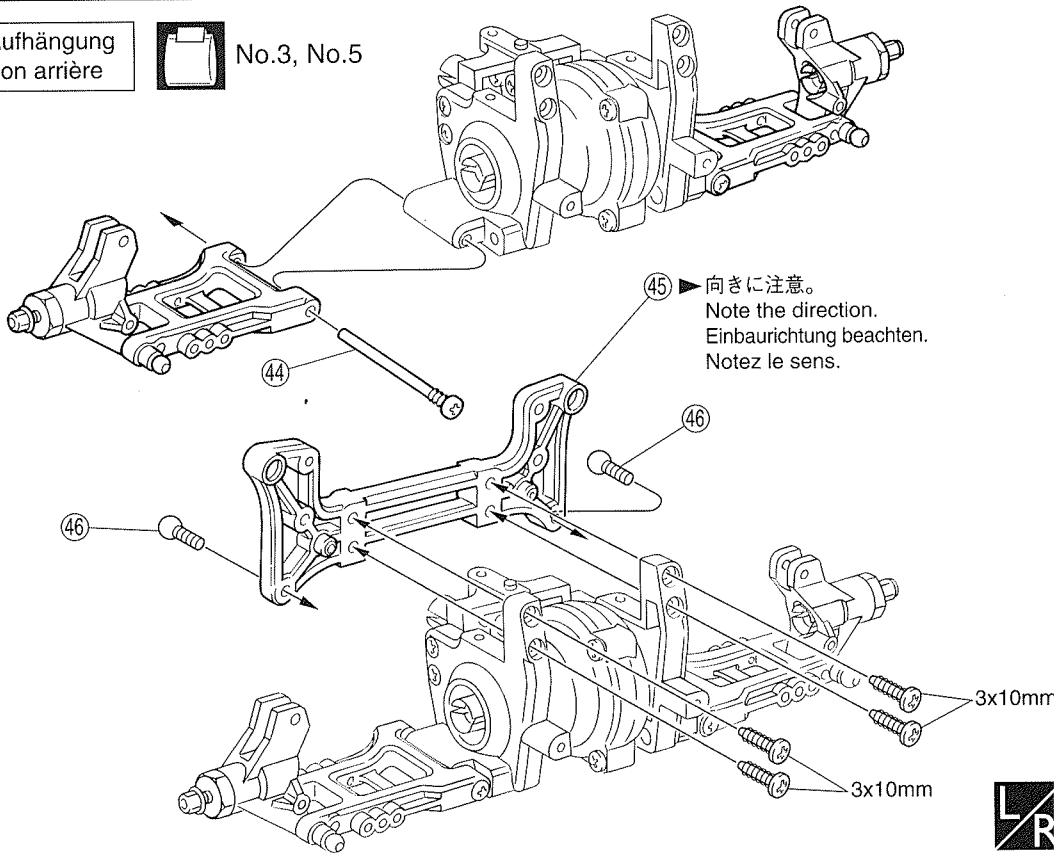

使用する袋詰。
Part bags used.
Verwendeter Teilebeutel.
Sachet utilisé.

番号の順に組立てる。
Assemble in the specified order.
In der angegebenen Reihenfolge zusammenbauen.
Assemblez dans l'ordre indiqué.

左右同じように組立てる。
Assemble left and right sides the same way.
Bauen Sie eine linke und eine rechte Seite.
Assemblez le côté gauche comme le côté droit.

グリスを塗る。
Apply grease.
Fetten.
Graissez.

仮止め。
Tentatively tighten.
Vorläufig festziehen.
Vissez temporairement.

12 リヤサスペンション Hintere Aufhängung Rear Suspension Suspension arrière



No.3, No.5, No.6

3 x 10mm ビス (銀)
Screw (silver)
LK Schraube (silber)
Vis (argent)

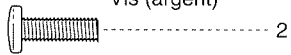

2

④8 5.8mm ボール (銀)
Ball (silver)
Kugel (silber)
Rotule (argent)

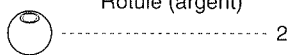

2

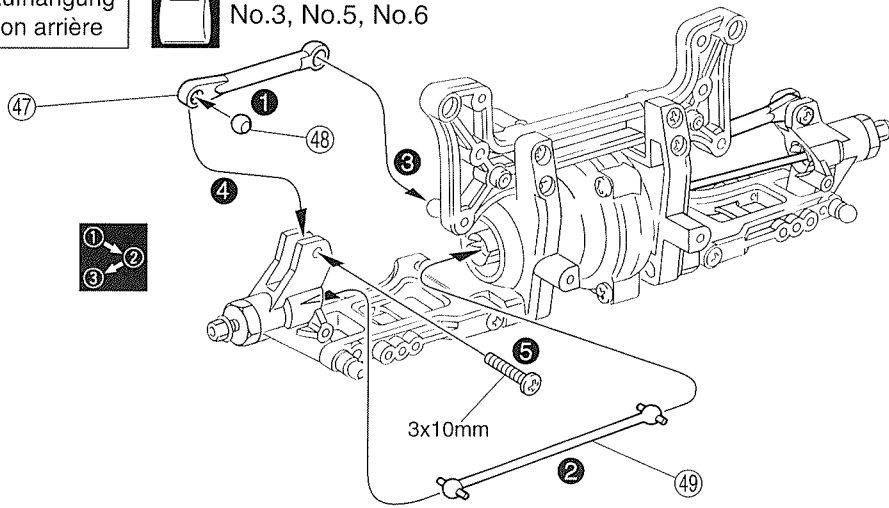

13 リヤサスペンション Hintere Aufhängung Rear Suspension Suspension arrière



No.4, No.7

3 x 8mm TPビス
TP Screw
LK Treibschaube
Vis autotaraudeuse

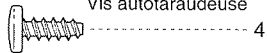

4

3 x 15mm TPビス
TP Screw
LK Treibschaube
Vis autotaraudeuse

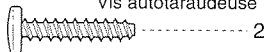

2

⑤0 ダンパーブッシュ
Shock Bushing
Dämpferlager
Palier pour amortisseur

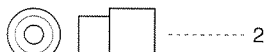

2

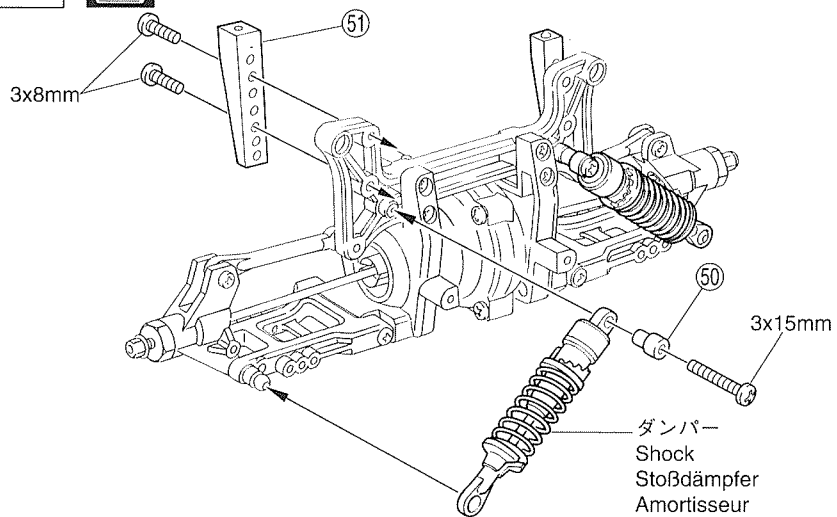

14 バンパー Stoßstange Bumper Pare-choc



No.4, No.8

3 x 10mm TPビス (銀)
TP Screw (silver)
LK Treibschaube (silber)
Vis autotaraudeuse (argent)

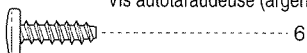

6

3 x 15mm TPビス
TP Screw
LK Treibschaube
Vis autotaraudeuse

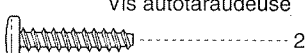

2

⑧2 Oリング
O-ring
O-Ring
Joint

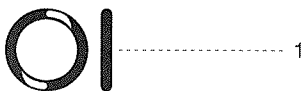

1

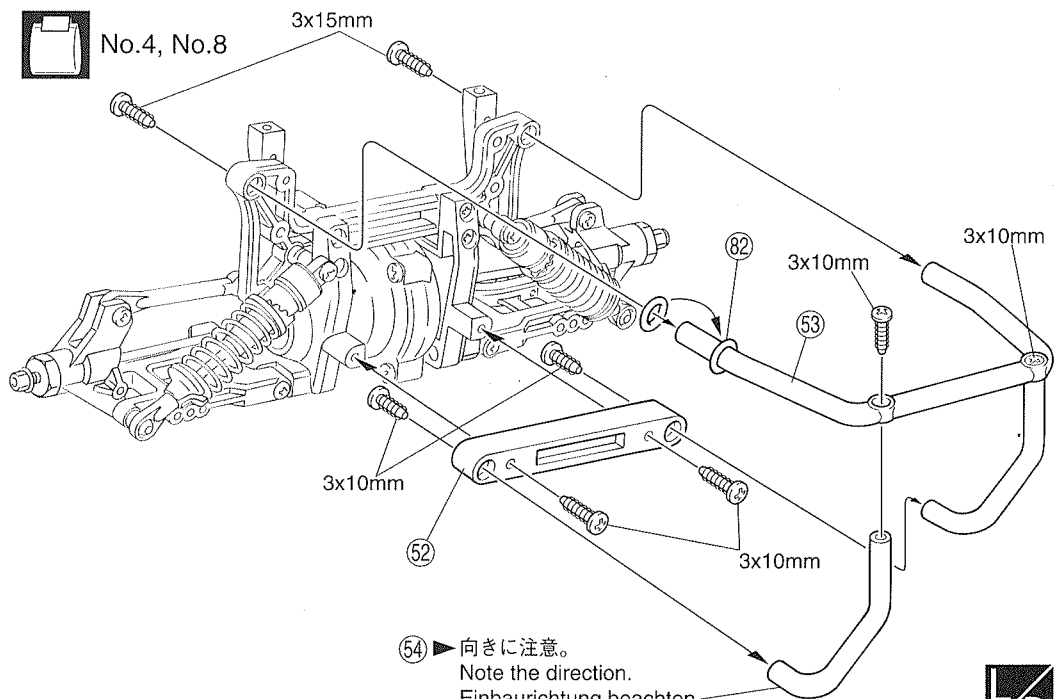

⑤4 ▶ 向きに注意。
Note the direction.
Einbauichtung beachten.
Notez le sens.



使用する袋詰。
Part bags used.
Verwendeter Teilebeutel.
Sachet utilisé.

番号の順に組立てる。
Assemble in the specified order.
In der angegebenen Reihenfolge zusammenbauen.
Assemblez dans l'ordre indiqué.

左右同じように組立てる。
Assemble left and right sides the same way.
Bauen Sie eine linke und eine rechte Seite.
Assemblez le côté gauche comme le côté droit.

15 リヤギヤボックス Hinteres Getriebegehäuse
Rear Gearbox Carter de différentiel arrière



No.6

3x10mm

3 x 10mm TPビス (銀)
TP Screw (silver)
LK Treibschraube
(silber)
Vis autotaraudeuse
(argent)

3

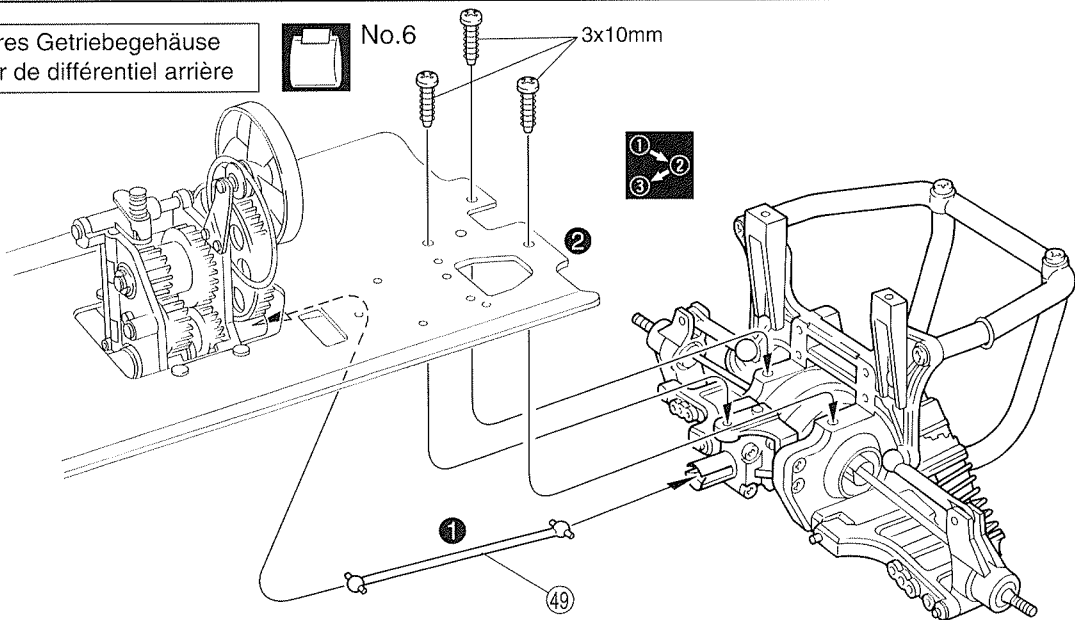

16 フロントギヤボックス Vorderes Getriebegehäuse
Front Gearbox Carter de différentiel avant



No.4

ギヤボックス
Gearbox
Getriebegehäuse
Carter de différentiel

▶ 向きに注意。
Note the direction.
Einbaurichtung beachten.
Notez le sens.

3 x 10mm TPビス (銀)
TP Screw (silver)
LK Treibschraube
(silber)
Vis autotaraudeuse
(argent)

6

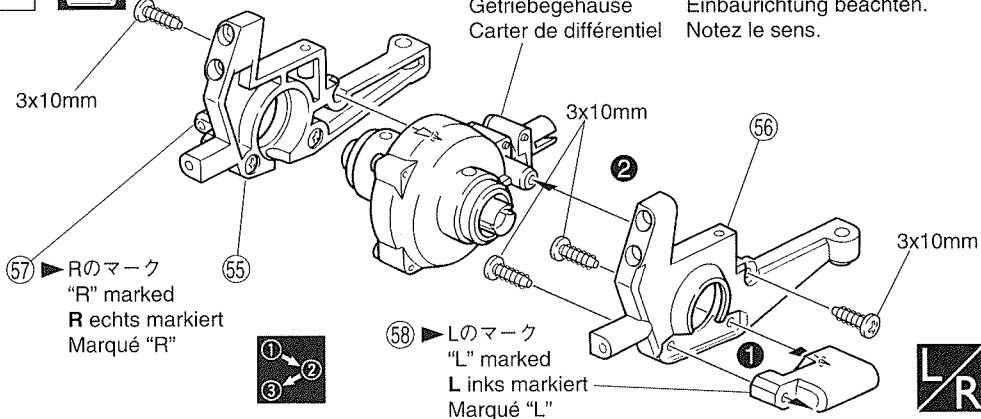

17 フロントサスペンション Vordere Aufhängung
Front Suspension Suspension avant



No.4, No.5, No.6

4mm フランジ付ナイロンナット
Flanged Nylon Nut
Stoppmutter
Ecrou Nylstop épaulé

2

③1 5 x 10mm メタル
Metal Bushing
Metallager
Palier métal

4

④6 5.8mm ピロボール (銀)
Pillow Ball (silver)
Kugelschraube (silber)
Vis à rotule (argent)

2

⑥3 キングピン
King Pin
Achsschenkelbolzen
Vis à fusée

4

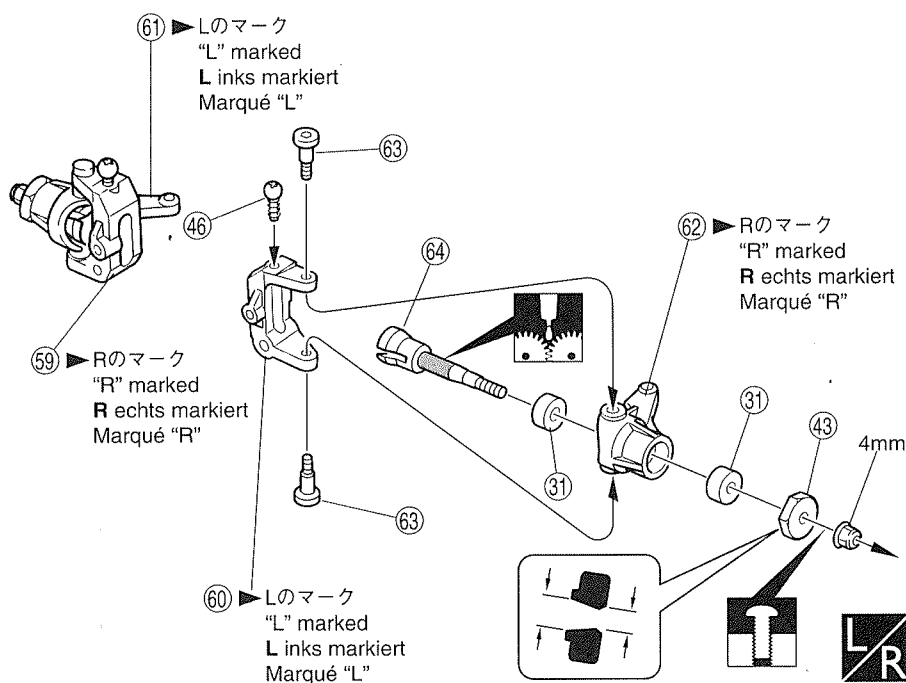

使用する袋話。
Part bags used.
Verwendeter Teilebeutel.
Sachet utilisé.

番号の順に組立てる。
Assemble in the specified order.
In der angegebenen Reihenfolge zusammenbauen.
Assemblez dans l'ordre indiqué.

左右同じように組立てる。
Assemble left and right sides the same way.
Bauen Sie eine linke und eine rechte Seite.
Assemblez le côté gauche comme le côté droit.

グリスを塗る。
Apply grease.
Fetten.
Graissez.

仮止め。
Tentatively tighten.
Vorläufig festziehen.
Vissez temporairement.

18 フロントサスペンション 前部サスペンション

Front Suspension Vorderer Aufhängung
Suspension avant



No.3, No.5

- ①⑥ E2.5 Eリング
E-ring
E-Ring
Circlip

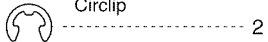

- ④① 3 x 7 x 2mm ブラカラー
Plastic Collar
Kunststoffflager
Palier plastique

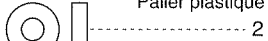

- ④⑩ ボールシャフト
Ball Shaft
Welle mit Kugel
Axe à rotule

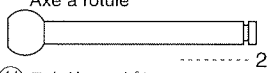

- ④④ スクリューピン
Screw Pin
Schraubstift
Axe fileté

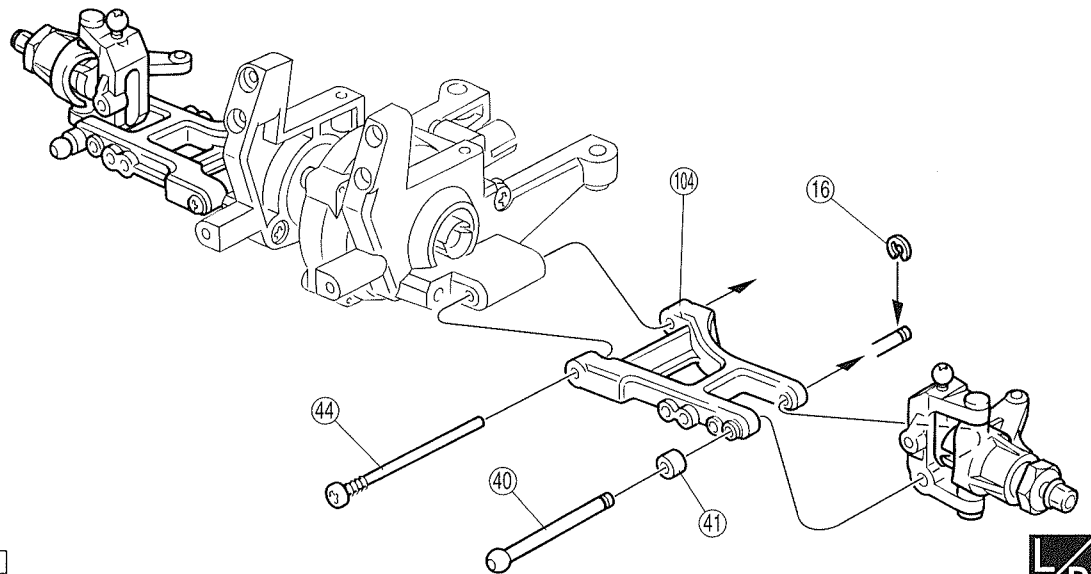
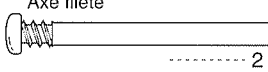

19 フロントダンパステー 前部ダンパーブリッジ

Front Shock Stay Vorderer Dämpferbrücke
Support amortisseurs avant



No.3, No.5

- 3 x 10mm TPビス (銀)
TP Screw (silver)
LK Treibschraube (silber)
Vis autotaraudeuse (argent)

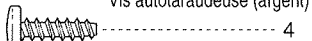

- ④⑥ 5.8mm ピロボール (銀)
Pillow Ball (silver)
Kugelschraube (silber)
Vis à rotule (argent)

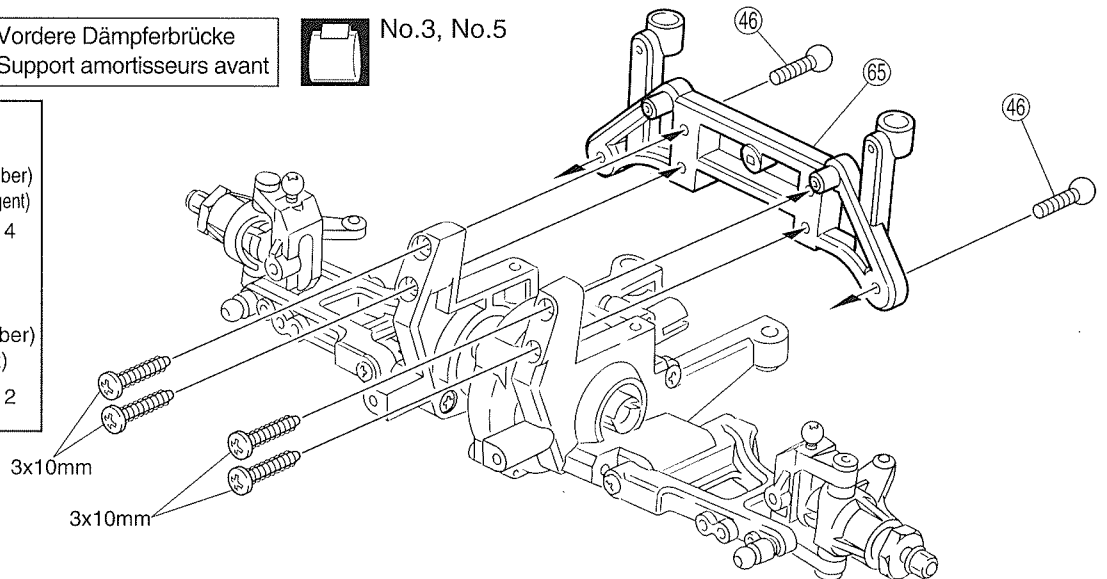
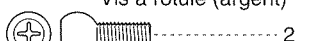

20 フロントサスペンション 前部サスペンション

Front Suspension Vorderer Aufhängung
Suspension avant



No.3, No.6

- ⑥⑧ Oリング
O-ring
O-Ring
Joint

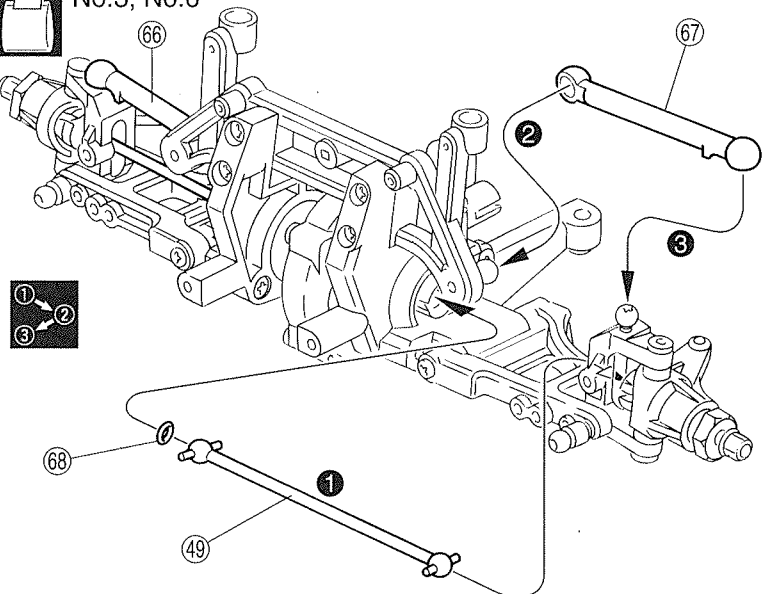

使用する袋詰。
Part bags used.
Verwendeter Teilebeutel.
Sachet utilisé.

左右同じように組立てる。
Assemble left and right sides the same way.
Bauen Sie eine linke und eine rechte Seite.
Assemblez le côté gauche comme le côté droit.

番号の順に組立てる。
Assemble in the specified order.
In der angegebenen Reihenfolge zusammenbauen.
Assemblez dans l'ordre indiqué.

21

フロントバンパー Vordere Stoßstange
Front Bumper Pare-choc avant



No.4, No.7

3 x 15mm TPビス
TP Screw
LK Treibschraube
Vis autotaraudeuse

4

50 ダンパーブッシュ
Shock Bushing
Dämpferlager
Palier pour amortisseur

2

3x15mm

3x15mm

ダンパー
Shock
Stoßdämpfer
Amortisseur



22

ステアリング Lenkung
Steering Direction



No.3, No.4, No.5, No.7

2.6 x 8mm TPビス (銀)
TP Screw (silver)
LK Treibschraube (silver)
Vis autotaraudeuse (argent)

2

3mm ナット
Nut
Mutter
Ecrou

4

3mm ナイロンナット
Nylon Nut
Nylon Mutter
Ecrou Nylstop

1

46 5.8mm ピロボール (銀)
Pillow Ball (silver)
Kugelschraube (silber)
Vis à rotule (argent)

2

71 3 x 6mm プラメタル (フランジ付)
Flanged Plastic
Bushing
Kunststofflager mit
Kragen
Palier plastique épaulé

2

73 5 x 8 x 2.5mm プラメタル
Plastic Bushing
Kunststofflager
Palier plastique

4

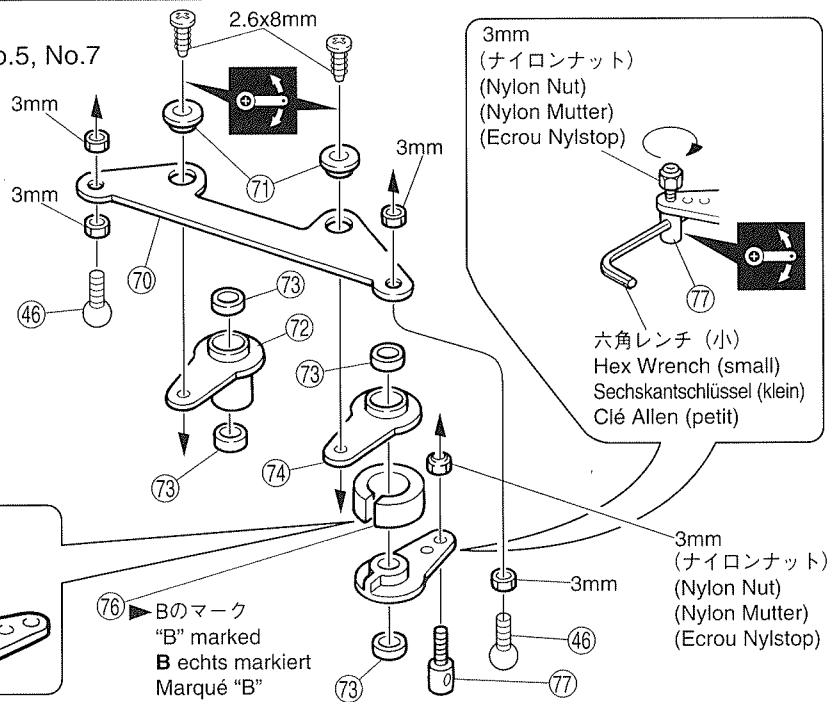
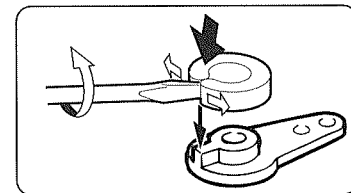

3mm (ナイロンナット)
(Nylon Nut)
(Nylon Mutter)
(Ecrou Nylstop)

六角レンチ (小)
Hex Wrench (small)
Sechskantschlüssel (klein)
Clé Allen (petit)

3mm (ナイロンナット)
(Nylon Nut)
(Nylon Mutter)
(Ecrou Nylstop)

76 Bのマーク
"B" marked
B echts markiert
Marqué "B"

23

フロントギヤボックス Vorderes Getriebegehäuse
Front Gearbox Carter de différentiel avant



No.6

3 x 10mm TPビス (銀)
TP Screw (Silver)
LK Treibschraube (silber)
Vis autotaraudeuse (argent)

2

3 x 8mm ビス
Screw
LK Schraube
Vis

2

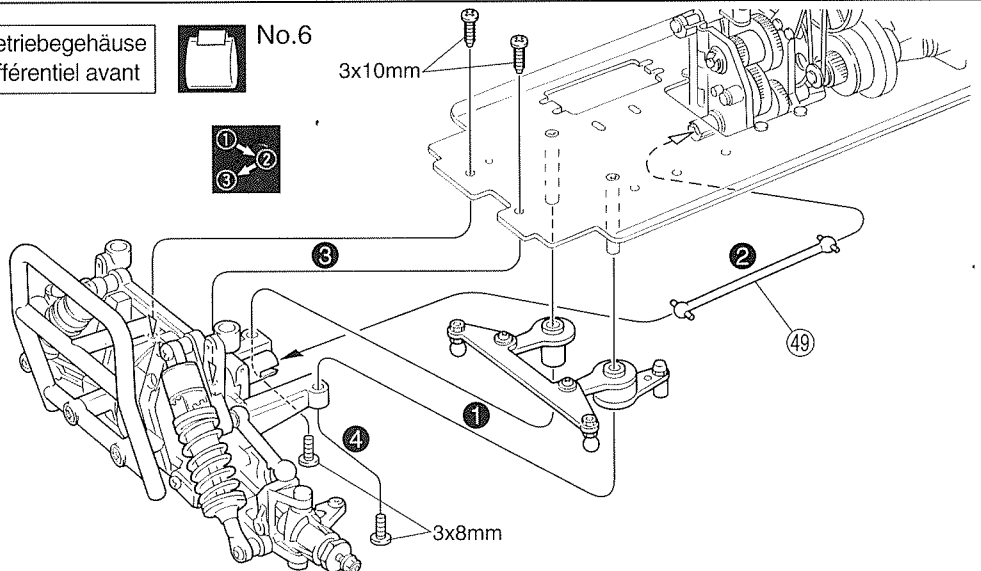

使用する袋詰。
Part bags used.
Verwendeter Teilebeutel.
Sachet utilisé.

左右同じように組立てる。
Assemble left and right sides the same way.
Bauen Sie eine linke und eine rechte Seite.
Assemblez le côté gauche comme le côté droit.

可動するように組立てる。
Ensure smooth non-binding movement while assembling.
Das Teil muß sich leicht bewegen lassen.
La pièce doit pouvoir pivoter autour de la vis.

番号の順に組立てる。
Assemble in the specified order.
In der angegebenen Reihenfolge zusammenbauen.
Assemblez dans l'ordre indiqué.

24 エンジン Verbrennungsmotor
Engine Moteur

3 x 8mm ビス
Screw
LK Schraube
Vis



----- 3

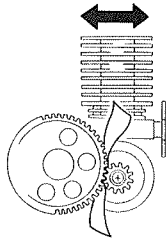

▶ 紙1枚分のすき間をつくって固定する。
Tighten the screws with one sheet of paper inserted between both gears.
Legen Sie vor dem Festziehen der Schrauben ein Stück Papier zwischen beide Zahnräder.
Serrez les vis en insérant une feuille de papier entre les dents des pignons.

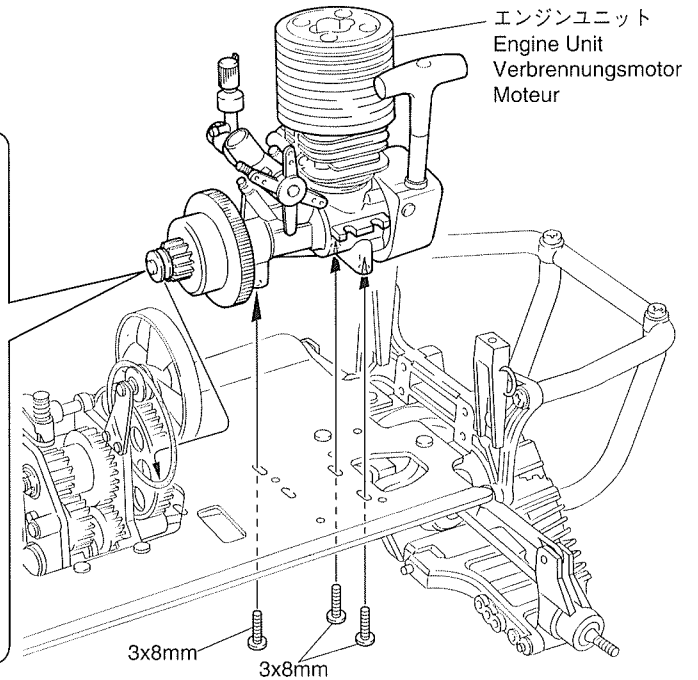

25 エンジン Verbrennungsmotor
Engine Moteur

 No.4, No.8

2.6 x 25mm ビス
Screw
LK Schraube
Vis



----- 2

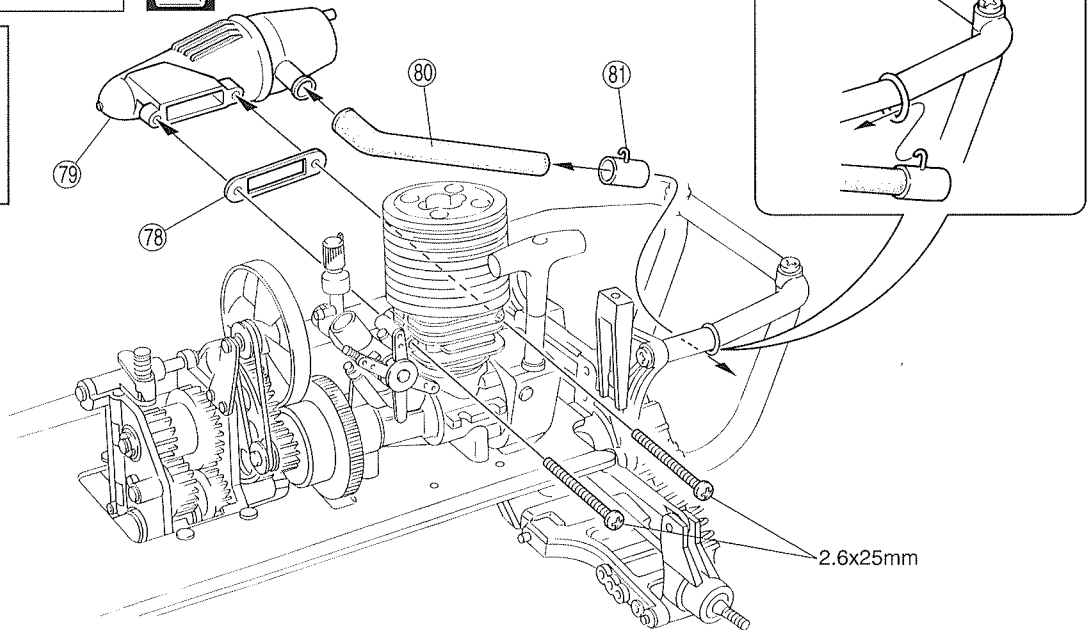

26 燃料タンク Tank
Fuel Tank Réservoir

 No.8

3 x 8mm TPビス
TP Screw
LK Treibschraube
Vis autotaraudeuse



----- 2

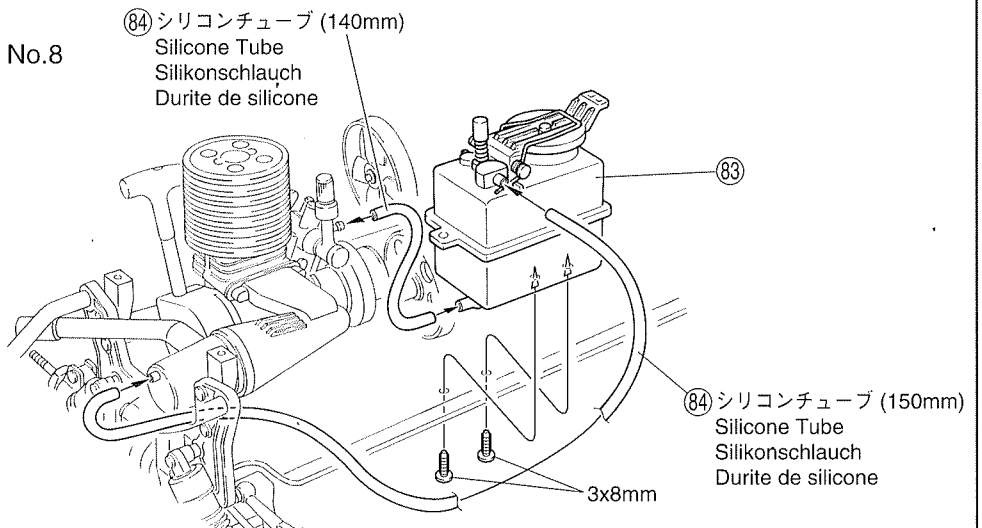

 使用する袋詰。
Part bags used.
Verwendeter Teilebeutel.
Sachet utilisé.

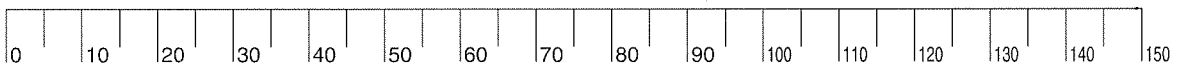

27 プロポ RC-Anlage Radio Radio

3 x 10mm TPビス (銀)
TP Screw (silver)
LK Treibschraube (silber)
Vis autotaraudeuse (argent)
..... 12

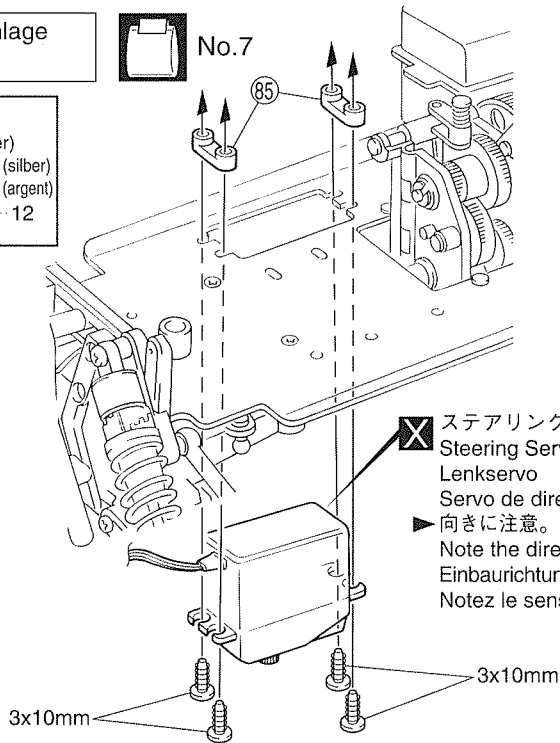

ステアリングサーボ
Steering Servo
Lenkservo
Servo de direction
▶ 向きに注意。
Note the direction.
Einbaurichtung beachten.
Notez le sens.

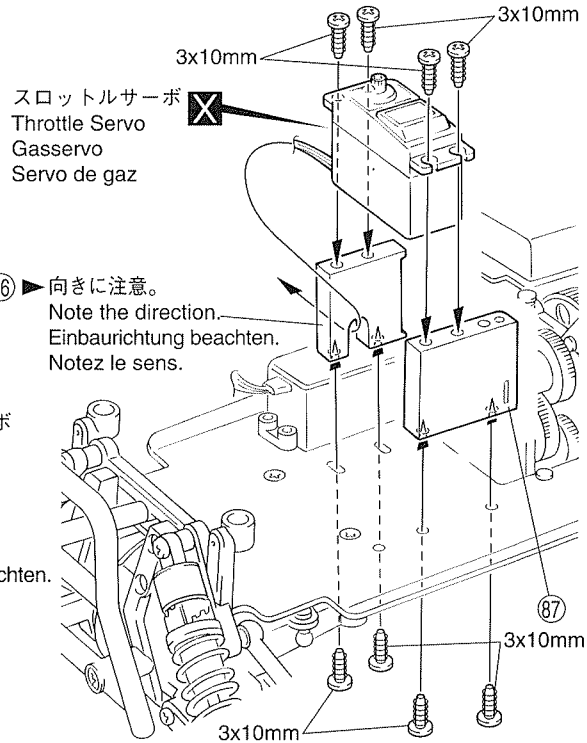

スロットルサーボ
Throttle Servo
Gasservo
Servo de gaz
▶ 向きに注意。
Note the direction.
Einbaurichtung beachten.
Notez le sens.

28 ステアリング Lenkung Steering Direction

No.4, No.7

3 x 3mm セットビス
Set Screw
Gewindestift
Vis type BTR
..... 1

3 x 10mm TPビス (銀)
TP Screw (silver)
LK Treibschraube (silber)
Vis autotaraudeuse (argent)
..... 2

⑧⑧ ロッド (A)
Rod (A)
Anlenkgestänge (A)
Tringle (A)
..... 1

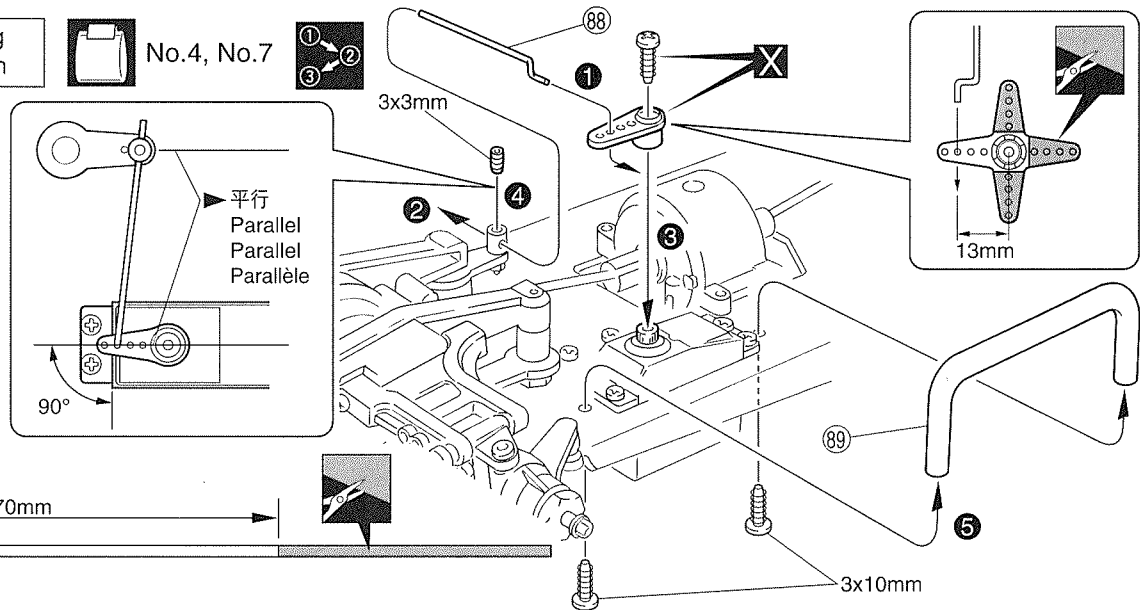

平行
Parallel
Parallèle

90°

70mm

13mm

29 メカボックス RC Box Radio Box Boîtier radio

No.7

2 x 8mm TPビス
TP Screw
LK Treibschraube
Vis autotaraudeuse
..... 6

2 x 20mm ビス
Screw
LK Schraube
Vis
..... 1

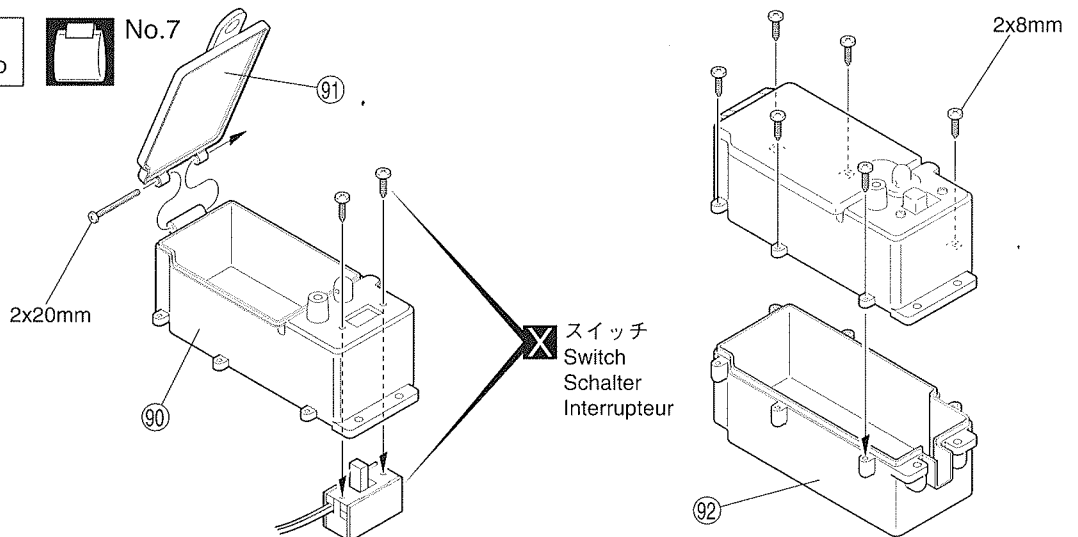

スイッチ
Switch
Schalter
Interrupteur

使用する袋詰。
Part bags used.
Verwendeter Teilebeutel.
Sachet utilisé.

番号の順に組立てる。
Assemble in the specified order.
In der angegebenen Reihenfolge zusammenbauen.
Assemblez dans l'ordre indiqué.

をカットする。
Cut off shaded portion.
Schneiden Sie die schraffierten Flächen heraus.
Coupez la partie grisée.

別購入品
Must be purchased separately!
Das Teil ist nicht im Bausatz enthalten!
Doit être acheté séparément!

30 メカボックス RC Box Radio Box Boîtier radio



No.7, No.9

3 x 10mm TPビス (銀)
TP Screw (silver)
LK Treibschraube (silber)
Vis autotaraudeuse (argent)
----- 3

94 フックピン
Hook Pin
Klammer
Epingle

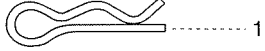

受信機
Receiver
Empfänger
Récepteur
電池ボックス
Battery Box
Batteriehalter
Boîtier à piles



受信機

Receiver

Empfänger

Récepteur

Battery Box

Batteriehalter

Boîtier à piles

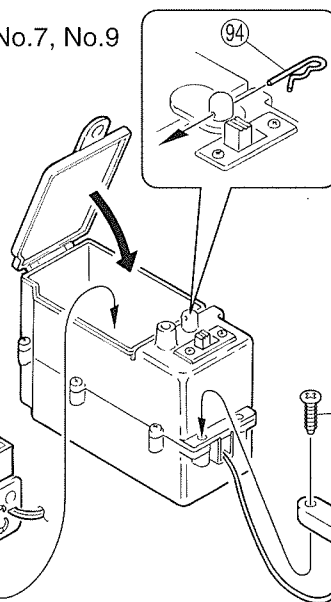

▶ 取付後、各サーボのコネクターを受信機に差し込む。
After assembling, plug the servos into the receiver.
Nach dem Bau, schließen Sie die Servos an den Empfänger an.
Après l'assemblage, branchez les servos dans le récepteur.

アンテナ
Antenna
Antenne
Antenne

93

3x10mm

95

3x10mm

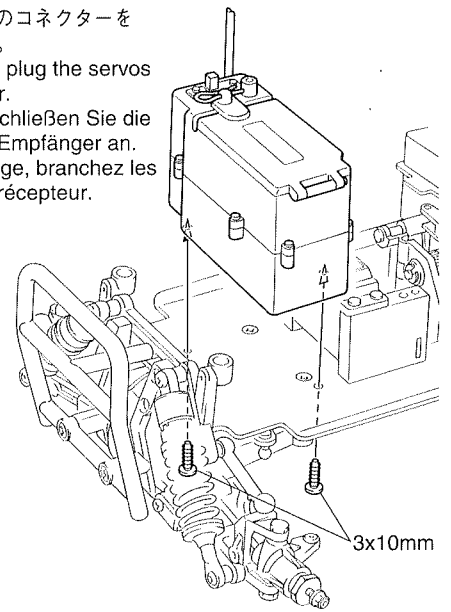

31 ステアリング Lenkung Steering Direction



No.5

3 x 20mm セットビス Gewindestift
Set Screw Vis type BTR ----- 2

2.6 x 20mm サラビス SK Schraube
F/H Screw Vis à tête fraisée ----- 2

96 5.8mm ボールエンド Kugelpfanne
Ball End Chape ----- 4

97 5.8mm ボール (黒) Kugel (schwarz)
Ball (black) Rotule (noir) ----- 2

98 ステアリングカラー Abstandhalter
Steering Collar Entretoise ----- 2

99 3x10mm TPビス (銀)
TP Screw (silver)
LK Treibschraube (silber)
Vis autotaraudeuse (argent) ----- 2

100 3x10mm TPビス (銀)
TP Screw (silver)
LK Treibschraube (silber)
Vis autotaraudeuse (argent) ----- 2

101 3x10mm TPビス (銀)
TP Screw (silver)
LK Treibschraube (silber)
Vis autotaraudeuse (argent) ----- 2

102 3x10mm TPビス (銀)
TP Screw (silver)
LK Treibschraube (silber)
Vis autotaraudeuse (argent) ----- 2

103 3x10mm TPビス (銀)
TP Screw (silver)
LK Treibschraube (silber)
Vis autotaraudeuse (argent) ----- 2

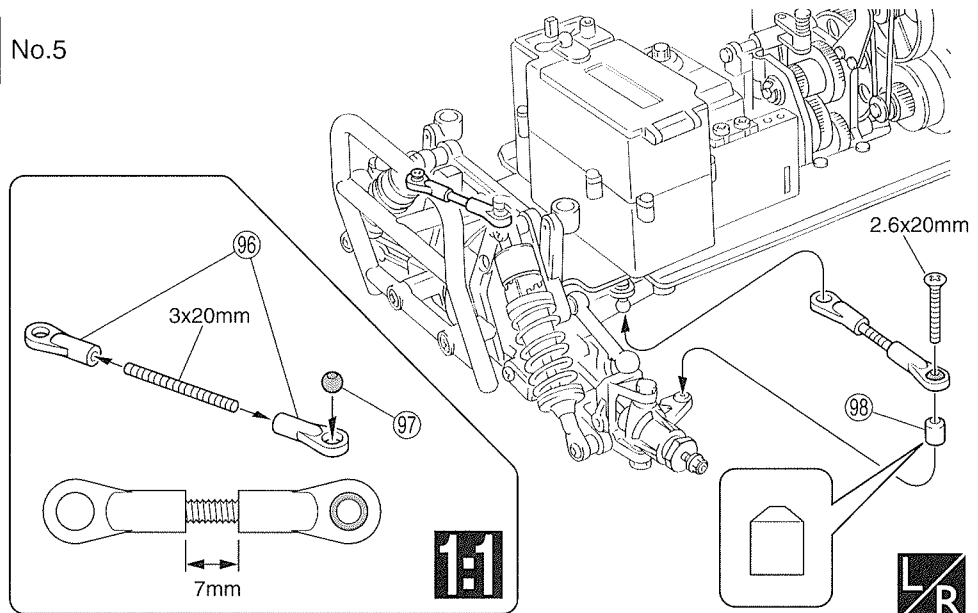

2.6x20mm

96

3x20mm

97

7mm



32 スロットリンクエージ Gasgestänge Throttle Linkages Tringlerie de gaz



No.7

3 x 10mm TPビス (銀)
TP Screw (silver)
LK Treibschraube (silber)
Vis autotaraudeuse (argent)
----- 2

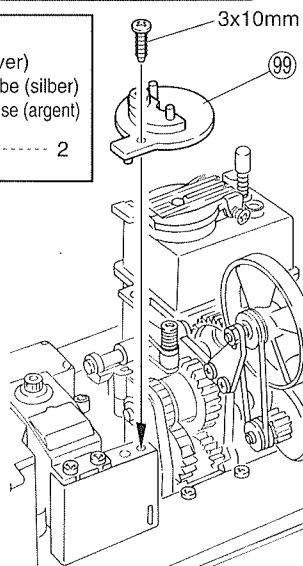

3x10mm

99

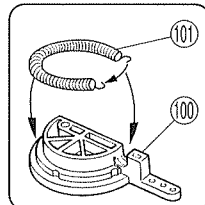

100

101

3x10mm

103

102



▶ 取付後、各サーボのコネクターを受信機に差し込む。

After assembling, plug the servos into the receiver.
Nach dem Bau, schließen Sie die Servos an den Empfänger an.
Après l'assemblage, branchez les servos dans le récepteur.



▶ 取付後、各サーボのコネクターを受信機に差し込む。

After assembling, plug the servos into the receiver.
Nach dem Bau, schließen Sie die Servos an den Empfänger an.
Après l'assemblage, branchez les servos dans le récepteur.

使用する袋詰。
Part bags used.

Verwendeter Teilebeutel.
Sachet utilisé.



別購入品
Must be purchased separately!

Teil ist nicht im Bausatz enthalten!
Doit être acheté séparément!

原寸図
True-to-scale diagram.

Maßstabsgetreue Darstellung.
Illustration à l'échelle.



▶ 取付後、各サーボのコネクターを受信機に差し込む。

After assembling, plug the servos into the receiver.
Nach dem Bau, schließen Sie die Servos an den Empfänger an.
Après l'assemblage, branchez les servos dans le récepteur.



▶ 取付後、各サーボのコネクターを受信機に差し込む。

After assembling, plug the servos into the receiver.
Nach dem Bau, schließen Sie die Servos an den Empfänger an.
Après l'assemblage, branchez les servos dans le récepteur.

33

スロットルリンケージ Gasgestänge Throttle Linkages Tringlerie de gaz



No.7

- 2 x 6mm ビス
Screw
LK Schraube
Vis

- 105 ストッパー (金)
Stopper (gold)
Stelling (gold)
Arrêtoir (doré)

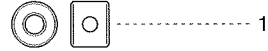

- 88 ロッド (A)
Rod (A)
Anlenkgestänge (A)
Tringle (A)

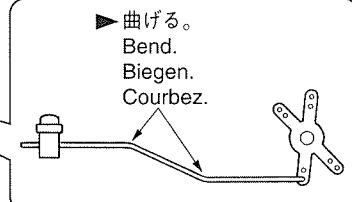
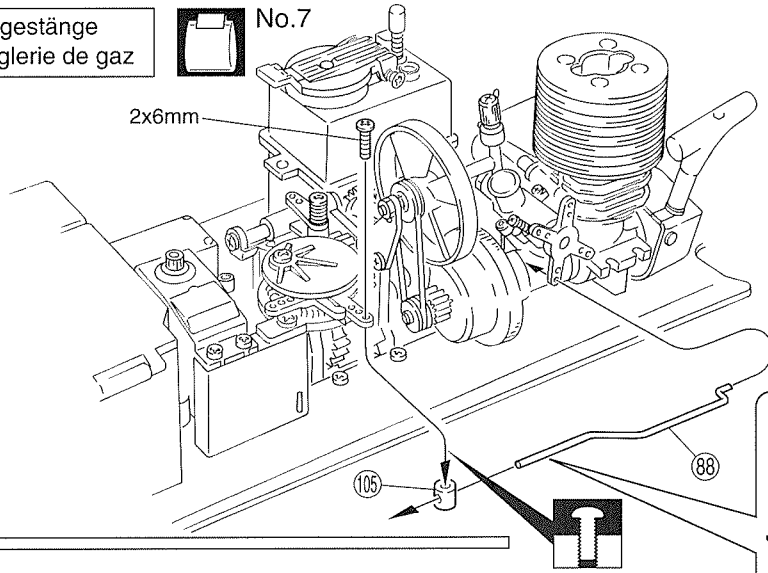
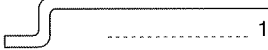

34

スロットルリンケージ Gasgestänge Throttle Linkages Tringlerie de gaz



No.7

- 3 x 3mm セットビス
Set Screw
Gewindestift
Vis type BTR

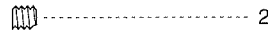

- 106 ロッド (B)
Rod (B)
Anlenkgestänge (B)
Tringle (B)



- 2 x 8mm TPビス
TP Screw
LK Treibschraube
Vis autotaraudeuse

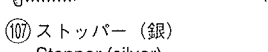

- 107 ストッパー (銀)
Stopper (silver)
Stelling (silver)
Arrêtoir (argent)

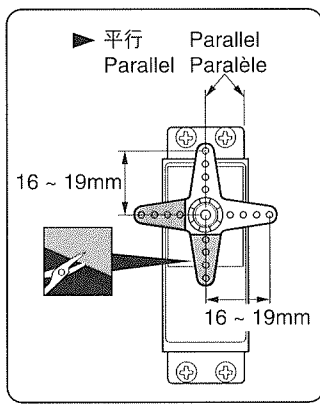
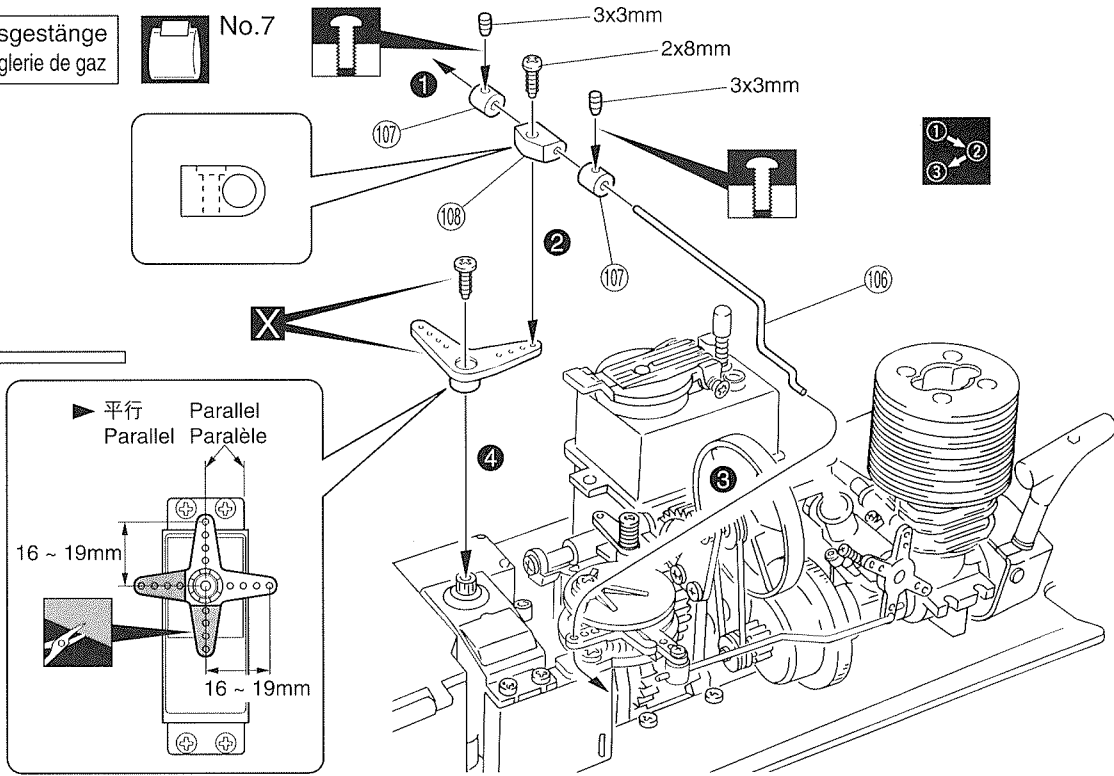

35

QRCリンケージ QRC-Gestänge QRC Linkage Tringlerie QRC



No.7

- 3 x 3mm セットビス
Set Screw
Gewindestift
Vis type BTR

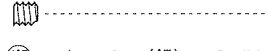

- 107 ストッパー (銀)
Stopper (silver)
Stelling (silver)
Arrêtoir (argent)



- 109 ロッド (C)
Rod (C)
Anlenkgestänge (C)
Tringle (C)

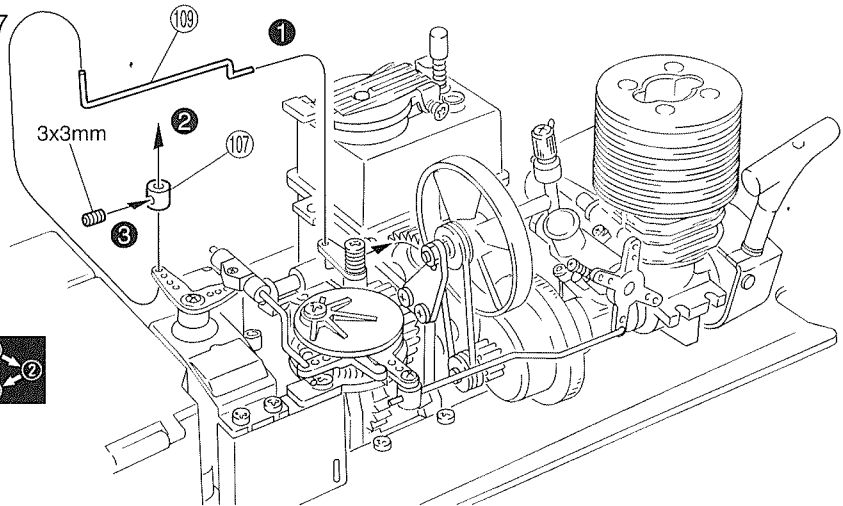

使用する袋詰。
Part bags used.
Verwendeter Teilebeutel.
Sachet utilisé.

仮止め。
Tentatively tighten.
Vorläufig festziehen.
Vissiez temporairement.

別購入品
Must be purchased separately!
Teil ist nicht im Bausatz enthalten!
Doit être acheté séparément!

番号の順に組立てる。
Assemble in the specified order.
In der angegebenen Reihenfolge zusammenbauen.
Assemblez dans l'ordre indiqué.

をカットする。
Cut off shaded portion.
Schneiden Sie die schraffierten Flächen heraus.
Coupez la partie grisée.

36

リンケージの確認
Linkage checking

Gestänge
Tringlerie



No.8

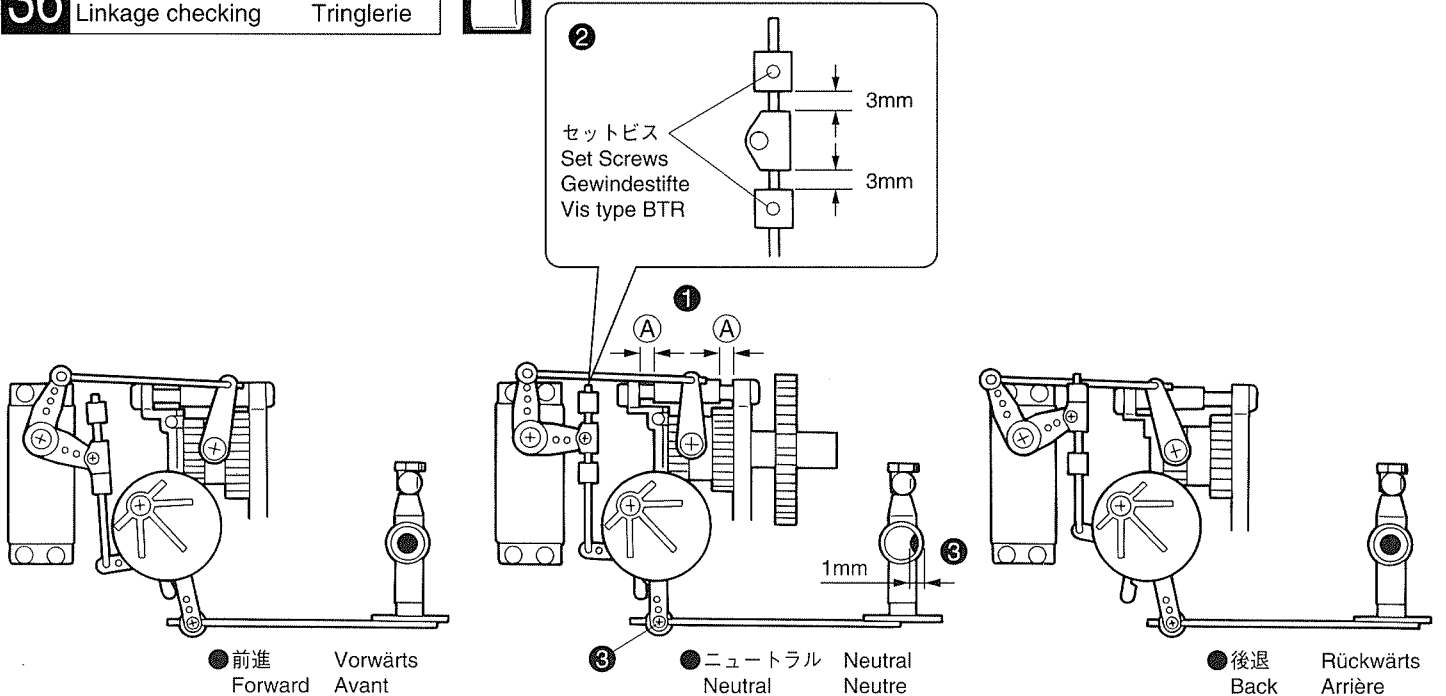

- ① プロポのスイッチを入れ (A)=(A) になっていることを確認する。
ずれていたら、トリムレバーで調整する。
Switch on the radio and make sure both gaps (A) are equal. If not equal, correct with the throttle trim.
Schalten Sie die RC-Anlage an und stellen Sie beide Abstände (A) mit dem Gastrimmer gleich ein, sollten die Abstände nicht gleich sein.
Enclenchez la radio et vérifiez que les deux espaces (A) soient égaux. Sinon, corrigez avec le trim de gaz.
- ② 図の位置でセットビスをしめる。
Tighten both set screws when both gaps are 3mm.
Ziehen Sie die Gewindestifte fest, wenn beide Abstände 3mm weit sind.
Quand vous avez deux espaces de 3mm, serrez les vis type BTR.
- ③ キャブレターの穴のすきまが最スロー1mmになる位置でビスをしめる。
Tighten the set screw ensuring the carburetor is 1mm at idle.
Ziehen Sie die Schraube fest, wenn der Vergaser 1mm weit geöffnet ist (Leerlauf).
Serrez la vis à ce que le boisseau ferme à 1mm (ralenti).

ファンに接触しないように取付ける。
Install the air cleaner, ensuring it does not contact the fan.
Bauen Sie den Luftfilter so ein, daß er nicht das Kühlgebläse berührt.
Montez le filtre à air à ce qu'il n'entre pas en contact avec le ventilateur.

● 前から見た図 Vorderansicht
Front View Vue de devant

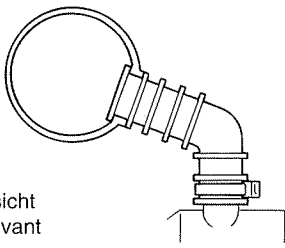

エアクリーナー
Air Cleaner
Luftfilter
Filtre à air

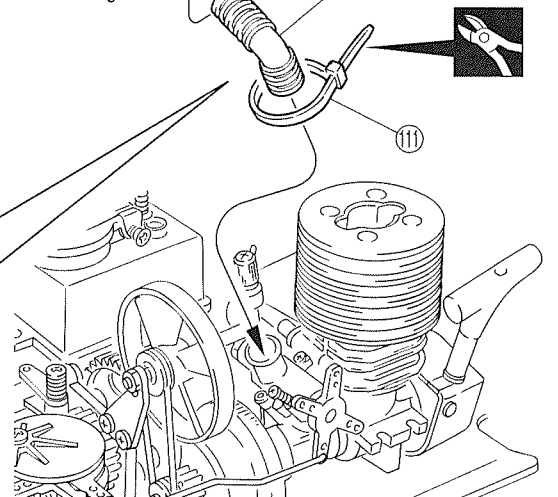

37

ボディマウント
Body Mounts

Karosseriestützen
Fixations de carrosserie



No.4

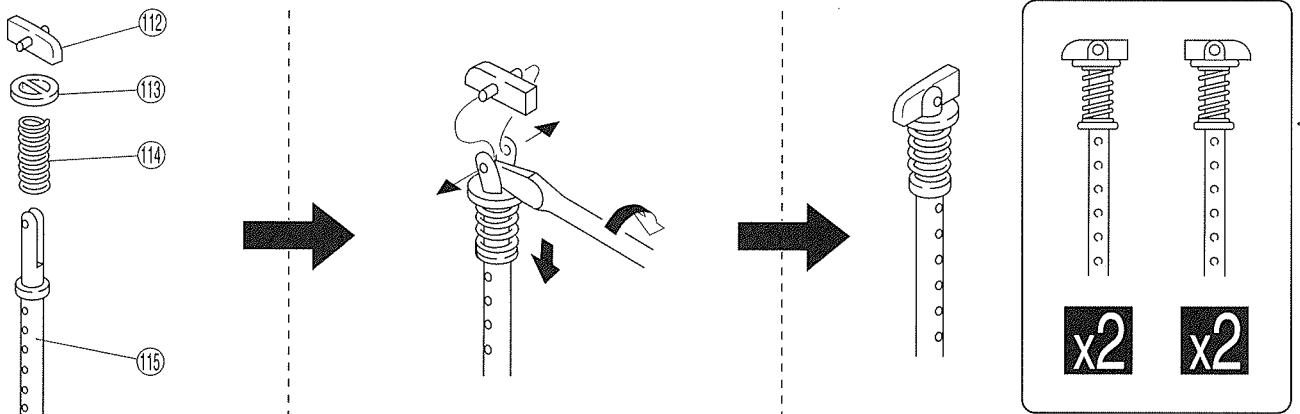

■ 使用する袋詰。
Part bags used.
Verwendeter Teilebeutel.
Sachet utilisé.

■ 番号の順に組立てる。
Assemble in the specified order.
In der angegebenen Reihenfolge zusammenbauen.
Assemblez dans l'ordre indiqué.

■ 余分をカットする。
Cut off excess.
Überschüssiges Material abschneiden.
Coupez l'excès.

■ x2 2セット組立てる (例)。
Assemble as many times as specified (here: twice).
Sooft wie angegeben zusammenbauen.
Assemblez aussi souvent qu'indiqué.

38

ボディマウント Karrosseriestützen
Body Mounts Fixations de carrosserie



No.4

< リヤ Rear >
< Hinten Arrière >

2 x 8mm TPビス
TP Screw
LK Treibschraube
Vis autotaraudeuse

4

3 x 15mm TPビス
TP Screw
LK Treibschraube
Vis autotaraudeuse

2

< フロント Front >
< Vorne Avant >

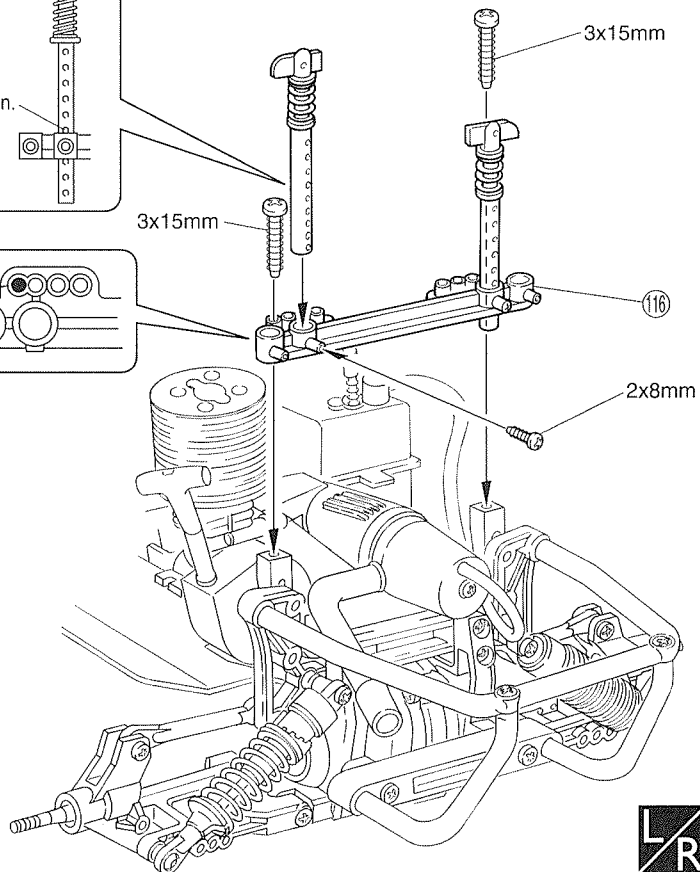
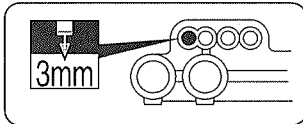
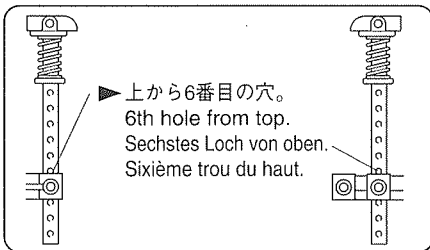
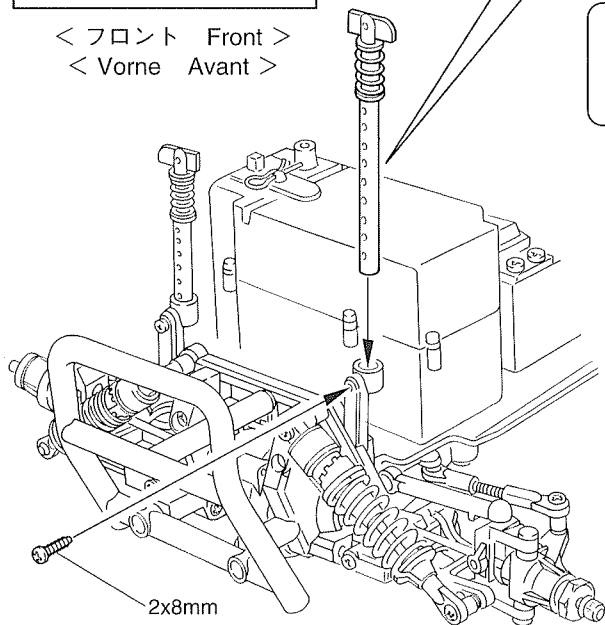

39

タイヤ Räder
Wheels Roues

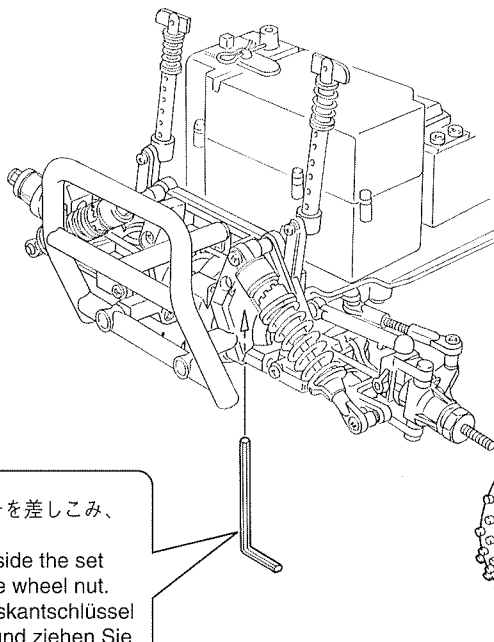
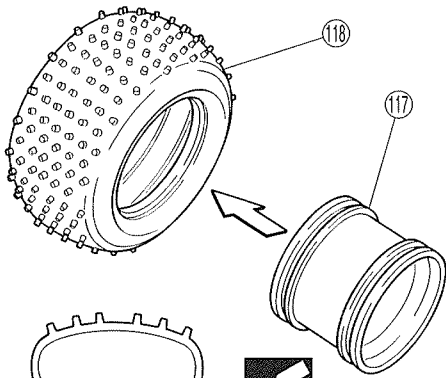

▶一度シャーシからはずして使用する。
Unscrew the wheel nuts from the chassis, mount the wheels and retighten the nuts.
Schrauben Sie die Stoppmuttern los, montieren Sie die Räder und ziehen Sie die Stoppmuttern wieder fest.
Dévissez les écrous Nylstop épaulés, montez les roues et resserrez les écrous.

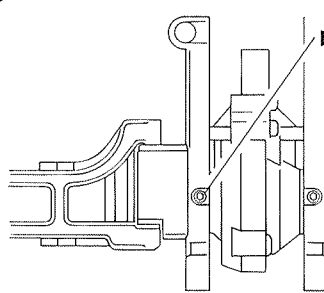

セットビスに六角レンチを差しこみ、ナットをしめる。
Insert a hex wrench inside the set screw and tighten the wheel nut.
Stecken Sie den Sechskantschlüssel in den Gewindestift und ziehen Sie die Stoppmutter fest.
Mettez la clé allen dans la vis type BTR et serrez l'écrou Nylstop épaulé.



使用する袋詰。
Part bags used.
Verwendeter Teilebeutel.
Sachet utilisé.

3mmの穴をあける(例)。
Drill holes with the specified Ø.
Bohren Sie löcher im angegebenen Ø.
Percez des trous dans le Ø indiqué.

左右同じように組立てる。
Assemble left and right sides the same way.
Bauen Sie eine linke und eine rechte Seite.
Assemblez le côté gauche comme le côté droit.

瞬間接着剤で接着する。
Apply instant glue (CA glue, super glue).
Verwenden Sie Sekundenkleber.
Collez avec de la colle cyanoacrylate.

x4 4セット組立てる(例)。
Assemble as many times as specified.
Sooft wie angegeben zusammenbauen.
Assemblez aussi souvent qu'indiqué.

40 ボディ Karrosserie
Body Shell Carrosserie

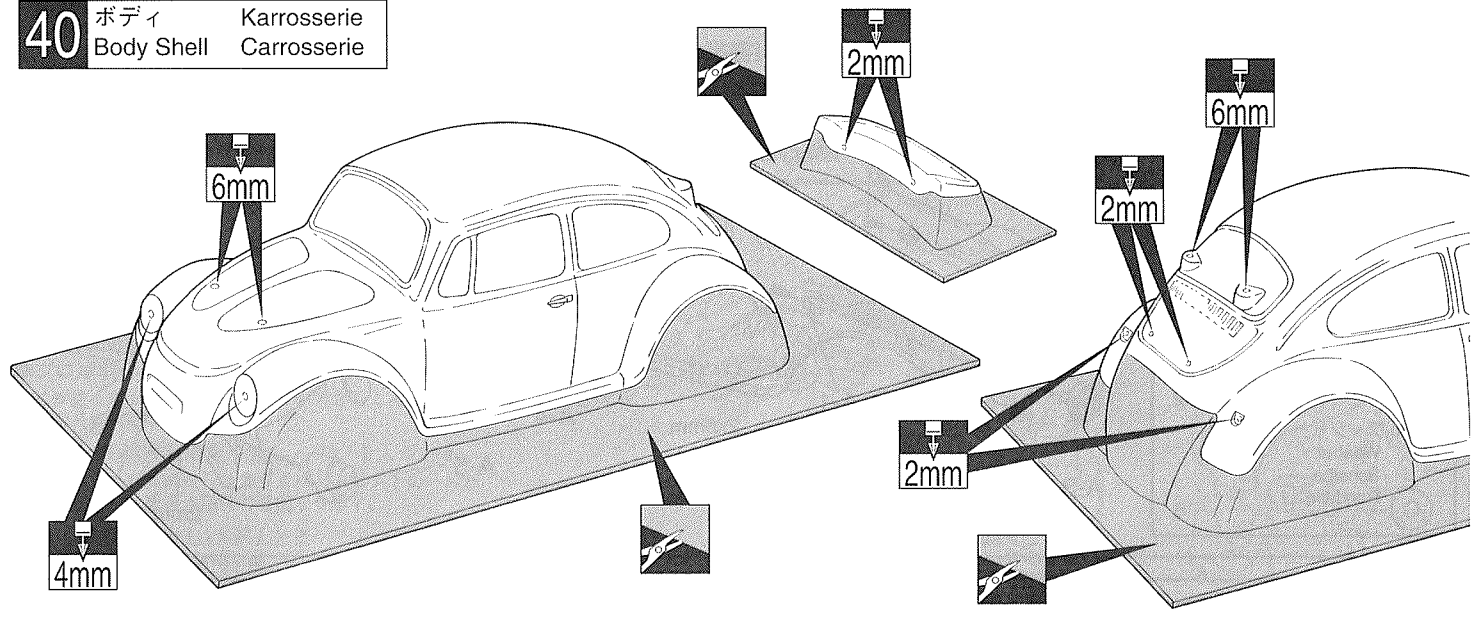

41 塗装 Lackierung
Painting Peinture



- ▶ 塗装前に、洗剤で油やよごれを洗う。
Before painting, use a neutral detergent to remove any oil residues and dirt.
Bevor Sie beginnen, reinigen Sie die Karrosserie gründlich mit einem milden Haushaltsreiniger.
Avant de peindre, nettoyez la carrosserie soigneusement avec un produit vaisselle.
- ▶ ウィンドウ部分に、内側からマスキングシートを貼る。
Mask the windows from the inside.
Maskieren Sie die Fenster von innen.
Masquez les fenêtres de l'intérieur.
- ▶ 京商スプレーカラーでボディ内側を塗装する。
Paint the body shell from the inside using Kyosho's spray colors.
Lackieren Sie die Karrosserie von innen mit Kyosho Sprayfarben.
Peignez la carrosserie avec des peintures en spray de chez Kyosho.
- ▶ 塗分けはパッケージ写真も参考にしてください。
Refer to the pictures on the box for the color scheme.
Nehmen Sie Bezug auf die Verpackung, wenn Sie lackieren.
Reportez-vous aux illustrations sur la boîte.
- ▶ 塗装後、ボディ表面の保護ビニールシートをはがしておく。
After painting, remove the protective film from the body shell.
Ziehen Sie den Schutzfilm von der Karrosserie ab.
Enlevez le film protecteur de la carrosserie.

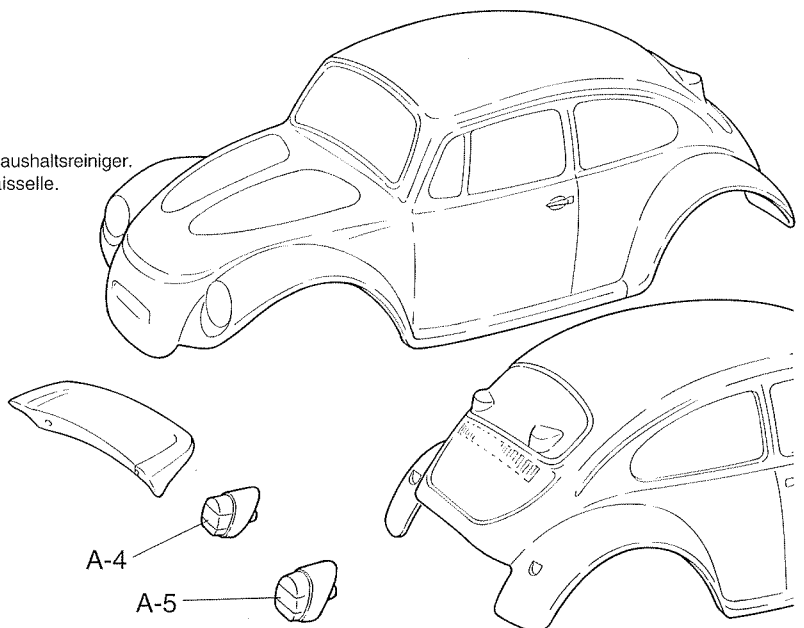

42 デカール Aufkleber
Decals Autocollants

- ▶ 図の位置に①から順にデカールをはる。
Apply the decals to the spots indicated in numerical order.
Bringen Sie die Aufkleber in der Reihenfolge ihrer Nummern auf.
Appliquez les autocollants dans l'ordre de leur numéro.

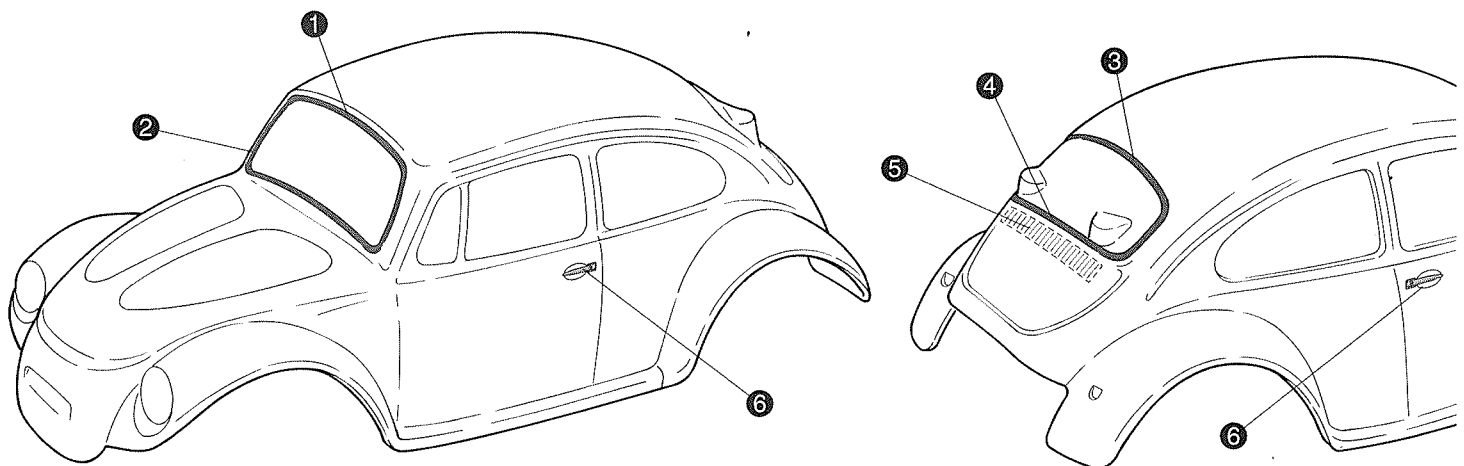

使用する袋詰。
Part bags used.
Verwendeter Teilebeutel.
Sachet utilisé.

4mmの穴をあける (例)。
Drill holes with the specified diameter.
Bohren Sie Löcher im angegebenen Ø.
Percez des trous dans le Ø indiqué.

をカットする。
Cut off shaded portion.
Schneiden Sie die schraffierten Flächen heraus.
Coupez la partie grisée.

43 プラパーツ Karrosserie Zubehör Plastic Parts Accessoires

No. 9

- 2 x 6mm TPビス
TP Screw
LK Treibschraube
Vis autotaraudeuse 4
- 2 x 8mm ビス
Screw
Schraube
Vis 2
- 2mm ナット
Nut
Mutter
Ecrou 2
- 2mm ワッシャー
Washer
Scheibe
Rondelle 6

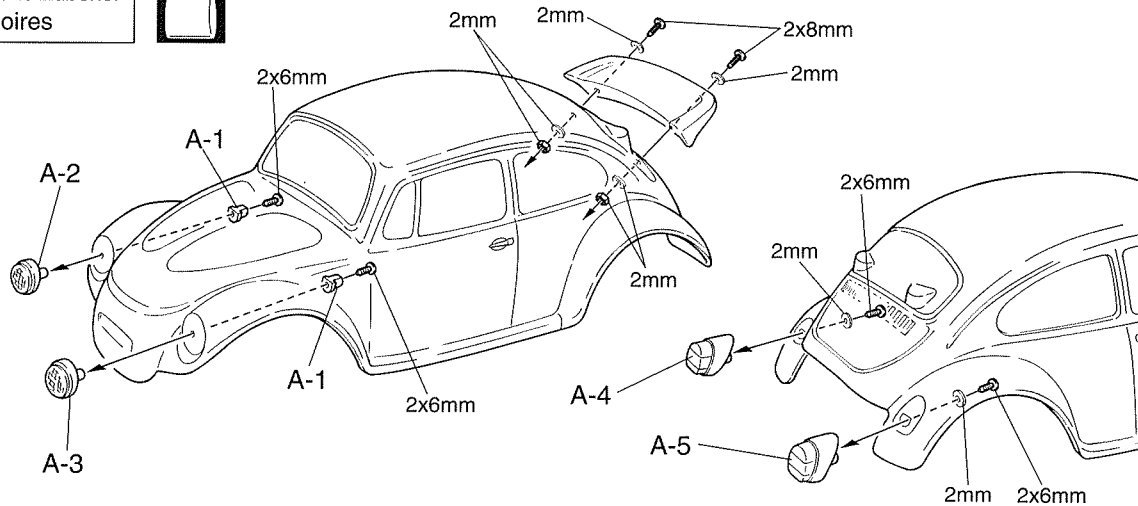

44 ボディ Karrosserie Body Shell Carrosserie

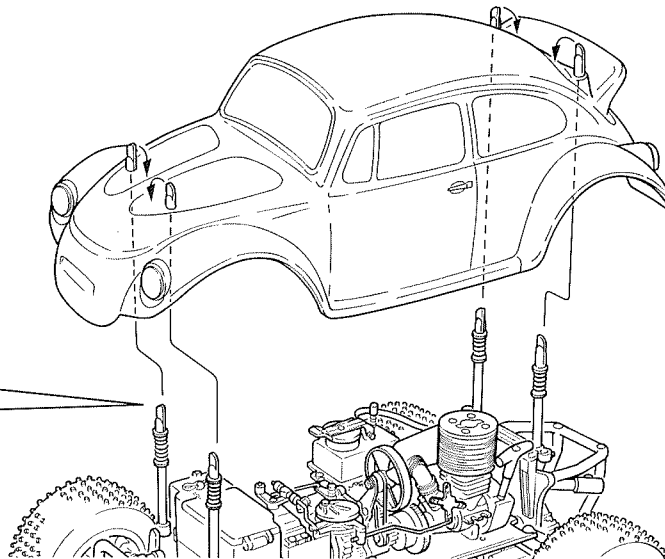
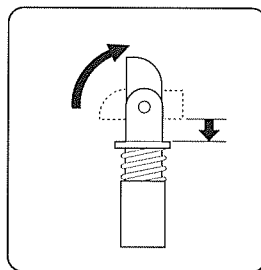

走行上の注意 Sicherheitsvorkehrungen Safety Precautions Mesures de sécurité

- 走行時は、必ずボディを装着してください。
- 必要以上に前/後進の操作を繰り返すことは、おやめください。
- 下記の場所での走行は、故障の原因になりますのでおやめください。
 - ・ シャシーにからむような草の生えているところ。
 - ・ 泥地、砂地、砂利の多いところ。
- 走行毎に、QRC/スロットルリンクエージがスムーズに動作するか確認してください。
- 坂道、段差などタイヤが駆動しているときは、前/後進が切り替わりにくくなる場合がありますが、故障ではありません。
- 定期的に、各部のビス類が緩んでないか確認してください。
- 標準エンジンおよびOS社製10FPクラス以外のエンジンの使用は、ギヤ等の破損の原因になりますのでおやめください。

- Always run your car with the body shell mounted!
- Avoid changing the running direction too often and too abruptly.
- Do not run your car on ground:
 - that is overgrown with grass.
 - that is muddy, sandy or rocky.
- Ensure the throttle and QRC linkages move smoothly without binding.
- It may happen that changing the running direction is difficult especially when driving up a steep way or running on bumpy ground. This, however, does not indicate any trouble.
- Check all screws, nuts etc. on a regular basis for looseness.
- The gearing etc. may be damaged if you do not use the engine supplied or an O.S. 10 FP class engine.

- Bedienen Sie Ihr Auto, nur wenn die Karrosserie montiert ist!
- Wechseln Sie die Fahrtrichtung nicht zu oft oder zu abrupt.
- Vermeiden Sie Gelände, das:
 - mit Gras überwachsen ist.
 - schlammig, sandig oder steinig ist.
- Sorgen Sie dafür, daß das Gas - und QRC-Gestänge nicht bindet.
- Es kommt vor, daß der Fahrtrichtungswechsel nicht mühelos ist, besonders dann, wenn Ihr Auto einen steilen Weg herauffährt oder auf holprigem Gelände fährt. Dies bedeutet jedoch keinen Defekt.
- Überprüfen Sie regelmäßig alle Schrauben, Muttern usw. auf festen Sitz.
- Es besteht die Gefahr, daß u.a. das Getriebe beschädigt wird, wenn nicht der gelieferte Verbrennungsmotor oder ein O.S. 10 FP Motor eingebaut wird.

- N'opérez votre voiture que lorsque la carrosserie est montée!
- Ne changez pas de direction trop brusquement ou trop fréquemment.
- N'opérez pas votre voiture sur du terrain:
 - recouvert d'herbe.
 - boueux, sableux ou recouvert de pierres.
- Vérifiez que les tringleries de gaz et de QRC bougent sans effort.
- Il arrive que le changement de direction ne se fasse que difficilement, surtout quand la voiture monte un chemin en pente ou roule sur du terrain bosselé. Cela n'indique aucune panne.
- Vérifiez régulièrement la visserie.
- Il y a danger d'endommager l'embrayage etc. si vous n'installez pas le moteur fourni ou un moteur O.S. 10 FP.

使用する袋詰。
Part bags used.
Verwendeter Teilebeutel.
Sachet utilisé.



次のような時、場所では走らせない。思わぬ事故の原因になります。

WARNING: Do NOT operate the model in the following places and situations: (Non-observance may lead to accidents!)

VORSICHT: Bedienen Sie Ihr Modell niemals an folgenden Orten und unter folgenden Umständen!

ATTENTION: N'opérez pas votre modèle dans les endroits suivants!

●走行させてはいけない場所。

1. 自動車道路。
2. 小さな子供のそば、人の多いところ。
3. 民家の近く、公園など。
4. 室内、せまいところ。

※人にケガをさせる原因になります。また、物をこわしたり、他人の迷惑になります。

●プロポ関係の電池残量が少ない時。

電池が減ってくるとコントロールができなくなり、暴走や衝突の原因になります。

●近くで無線操縦模型を楽しんでいる人がいる。同じバンドでの同時走行はできません。コントロールができなくなり、暴走や衝突の原因になります。

●車の動きがおかしい??とき

すぐに走行を中止して原因を調べてください。原因不明のまま走行させると、思わぬ故障や事故の原因になります。

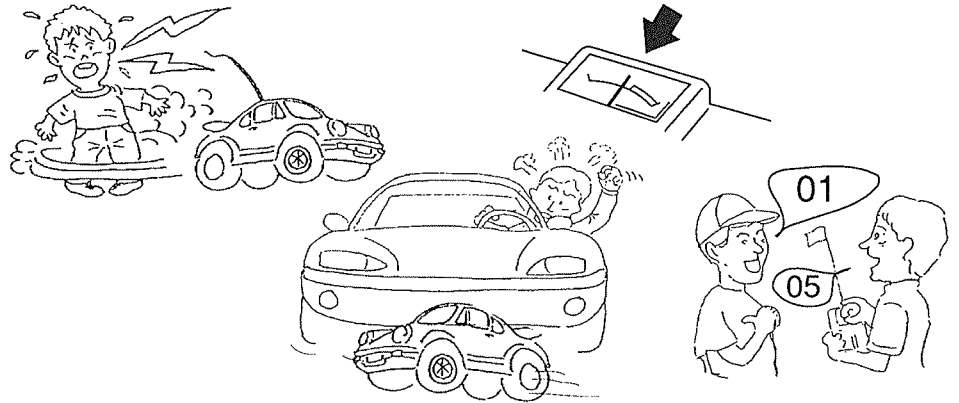

Operate your model **ONLY** in spacious areas with no people around! Do **NOT** operate it:

1. on roads!
 2. in places where children and many people gather!
 3. in residential districts and parks!
 4. indoors and in limited space!
- * Non-observance may account for personal injury and property damage!

Always check the radio batteries!

With weak dry batteries, transmission and reception of the radio fall off. You may lose control of your model when operating it under such condition. This may also lead to serious accidents!

Keep in mind that people around you may also operate a radio control model!

NEVER share the same frequency with somebody else at the same time! Signals will be mixed and you will lose control of your model. This may lead to accidents!

When the model is behaving strangely . . .!

Immediately stop the model and check the reason. As long as the problem is not cleared, do **NOT** operate it! This may lead to further trouble and unforeseen accidents!

Bedienen Sie Ihr Modell **nur** an sicheren und geräumigen Orten. Bedienen Sie es **niemals**:

1. auf öffentlichen Straßen!
 2. dort, wo sich Leute und Kleinkinder aufhalten!
 3. in Wohngebieten und Parks!
 4. in engen, begrenzten Orten oder in Räumen!
- * Nichtbeachtung kann Verletzung von Personen sowie Sachschäden zur Folge haben!

Überprüfen Sie die Batterien der RC-Anlage!

Sobald die Batterien nachlassen, lassen auch das Sende- und Empfangsvermögen nach. Die Bedienung Ihres Modelles mit schwachen Batterien kann zum Verlust Ihres Modelles und schweren Unfällen führen!

Bedenken Sie, daß auch andere in Ihrer Umgebung ein ferngesteuertes Modell bedienen könnten!

Stellen Sie sicher, daß **niemand** zur selben Zeit dieselbe Frequenz in Ihrer Umgebung benutzt! Das kann zum Verlust Ihres Modelles sowie zu schweren Unfällen führen.

Wenn Ihr Modell nicht normal funktioniert, . . . :

Unterbrechen Sie die Bedienung augenblicklich und untersuchen Sie die Ursache. Solange sie nicht geklärt ist, bedienen Sie **niemals** Ihr Modell! Das könnte schwere Unfälle zur Folge haben!

Pour éviter tout accident, n'opérez votre modèle **jamais**:

1. à proximité de routes!
 2. dans un endroit avec des enfants et promeneurs!
 3. à proximité de résidences, d'écoles et de hopitaux!
 4. à l'intérieur ou dans un endroit étroit!
- * Toute non-observance pourrait entraîner la perte de votre modèle et avoir des conséquences fatales!

Quand les piles de la radio sont déchargées:

Si les piles sont insuffisamment chargées, l'émission et la réception de la radio deviennent faibles. L'opération de votre modèle avec des piles insuffisamment chargées pourrait entraîner la perte de votre modèle ainsi que des accidents graves!

Assurez-vous que personne n'utilise votre fréquence au même instant!

N'opérez **jamais** sur la même fréquence de quelqu'un d'autre. Cela pourrait entraîner la perte de votre modèle ainsi que des accidents graves!

Quand le fonctionnement de votre modèle est étrange:

Arrêtez immédiatement votre modèle et trouvez la cause. Sinon, vous risquez la perte de votre modèle ainsi que des accidents graves!



事故やケガ等の危険防止のため、次のことを必ずお守りください。

WARNING: In order to avoid accidents and personal injury, be sure to observe the following:

VORSICHT: Zur Unfall- und Sachschadenvermeidung, beachten Sie bitte auch folgendes:

ATTENTION: Respectez les consignes suivantes afin de faire évoluer votre modèle en toute sécurité:

●燃料の取扱いの注意。

1. 取扱いは、必ず屋外で。
2. 模型用グロー燃料を必ず使用。
3. 火気には絶対に近づけない。
4. 飲んだり、目に入れたりしない。
5. 保管は、キャップをしっかりと締め幼児の手の届かない冷暗所に置く。
6. 使用後の空き缶は、火中に投げ入れない。

●回転している部分に、指や物などを入れない。

●走行直後は、エンジン、マフラー周辺は高温になっているので、すぐにはさわらない。

●Handling fuel safely:

1. Handle fuel **only** outdoors!
2. **Only** use glow fuel for radio control models!
3. **Never** use fuel indoors or in places with open fires and sources of heat!
4. **Never** swallow fuel or let it into your eyes!
5. Store fuel **only** in cool, dry and dark places out of children's reach! Tightly shut the cap!
6. Do **not** dispose of empty fuel cans into a fire! There is danger of explosion!

●Do **not** put fingers or any objects inside rotating and moving parts!

●Right after use, do **not** touch the engine and muffler! Danger of burning yourself!

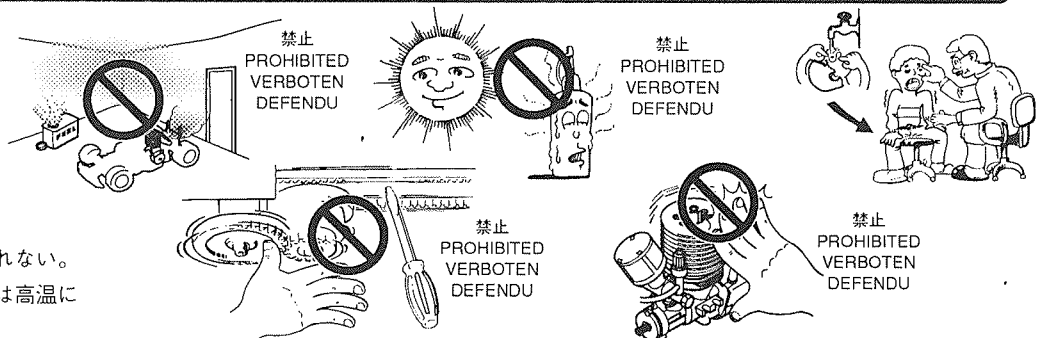

●Zum sicheren Gebrauch von Kraftstoff:

1. Kraftstoff **nur** draußen gebrauchen!
2. **Nur** Kraftstoff für RC-Modelle gebrauchen!
3. Kraftstoff **niemals** drinnen oder in der Nähe von Feuer- und Hitzequellen gebrauchen!
4. Kraftstoff **niemals** schlucken! Vorsicht auch vor Kraftstoffspritzer in die Augen!
5. Kraftstoff **nur** in kühlen, trockenen und dunklen Orten außer Reichweite von Kindern aufbewahren! Sorgfältig verschließen!
6. **Niemals** leere Kanister in ein offenes Feuer werfen! Explosionsgefahr!

●Stecken Sie **niemals** Ihre Finger in bewegende oder sich drehende Teile.

●Nach dem Fahren, fassen Sie **niemals** den Verbrennungsmotor und den Schalldämpfer an! Verbrennungsgefahr!

●Consignes de sécurité:

1. Utiliser **seulement** à l'intérieur!
2. Utiliser **seulement** pour modèles radio-télécom-mandés!
3. **Ne jamais** utiliser à l'intérieur et à proximité d'un feu ou d'une source de chaleur!
4. **Ne jamais** avaler! Attention aux projections dans les yeux!
5. **Toujours** garder dans un endroit frais, sec et sombre hors de portée des enfants! Bien visser le capuchon!
6. **Ne jamais** jeter un bidon vide dans un feu! Danger d'explosion!

●**Ne jamais** mettre vos doigts dans des parties en mouvement!

●Après utilisation, **ne jamais** toucher le moteur et le silencieux! Danger de brûlures!

スベアパーツ SPARE PARTS

品番 No.	パーツ名 Part Names	内容 (キーNo.と入数) Quantity	★定価	★送料
AB-15	クラッチシュー Clutch Shoe	176 x 2	180	90
AB-17	クラッチスプリング Clutch Spring	100 x 4	350	90
BV-1	フロントバルク Front Bulkhead	55 56 57 58 x 1	400	130
BV-2	リアバルク Rear Bulkhead	32 33 34 35 36 x 1	400	130
BV-3	サスアーム Suspension Arm	37 104 x 2 41 x 4	500	130
BV-4	ダンパーステー Shock Stay	45 65 x 1	450	130
BV-5	サーボセーバー Servo Saver	72 74 75 76 x 1 73 x 4	300	130
BV-6	バンパー Bumper	52 53 69 81 89 x 1 54 x 2	500	130
BV-7	センタープレート Center Plate	70 x 1	200	90
BV-8	メインシャーシ Main Chassis	18 x 1	1,200	190
BV-9	セーバーシャフト Saver Shaft	19 x 2	300	130
BV-10	リンケージ小物 Linkage Small Parts	105 106 109 x 1 98 x 2	300	130
BV-11	コントローラーベース Controller Base	86 87 99 100 102 103 x 1	400	130
EP-22	フックピン Hook Pin	94 x 5	100	90
FD-21	フライホイールセット Flywheel Set	174 x 1	650	130
FD-29	燃料チューブ Fuel Tube	84 x 2	120	90
FD-33	テールパイプ Tail Pipe	80 x 1	130	130
FD-65	GP用リンケージセット Linkage Set (for GP cars)	77 95 x 1 88 107 108 x 2 50 85 x 4	1,100	130
FZ-10	ギヤボックス Gearbox	28 29 x 1	300	130
FZ-13	ファイナルデフケース Final Differential Case	20 24 30 x 1 25 x 2	900	130
GT-5	パイロットシャフト Pilot Shaft	175 x 1	400	90
IF-17	メカボックス Receiver Box	90 91 92 x 1	800	190
LA-43	5.8mmボールエンド 5.8mm Ball End	96 x 12	300	130
LD-70	クラッチベアリング Clutch Bearing	178 180 x 1	580	130
OR-111	EGボディアタッチメント EG Body Attachment	116 x 1 51 112 113 114 115 x 4	600	130
OT-5	ジョイント Joint	17 x 2	300	130
OT-16	ナックルアーム Knuckle Arm	61 62 x 1	500	130
OT-17	フロントホイールシャフト Front Wheel Shaft	64 x 2	450	130
OT-18	リアホイールシャフト Rear Wheel Shaft	42 x 2	450	130
OT-28	デフギヤセット Differential Gear Set	23 x 2 21 22 x 4	750	130
OT-29	Oリング O-ring	68 x 10	200	90
OT-32	5.8mmボール (銀) 5.8mm Ball (silver)	48 x 10	250	90
OT-45	リアハブ Rear Hub	38 39 x 1	200	130
OT-55	フロントハブセット Front Hub Set	59 60 x 1	250	130
OT-101	5.8mmボール (黒) 5.8mm Ball (black)	97 x 10	350	90
SD-53	クラッチベル (12T) Clutch Bell (12T)	179 x 1	850	130
SP-56	タイロッドカラーセット Tierod Collar Set	65 67 x 1 47 71 x 2	400	190
UM-72	スパイクタイヤ Spike Tire	118 x 2	900	270
W-5137	オイルダンパー (S) Oil Shock (S)	1 2 3 4 5 6 7 8 9 x 2	900	190

★ FOR JAPANESE MARKET ONLY.

品番 No.	パーツ名 Part Names	内容 (キーNo.と入数) Quantity	★定価	★送料
1284	5.8mmピロボール (銀) 5.8mm Pillow Ball (silver)	46 x 8	200	90
1382	Eリング (E2.5) E-ring (E2.5)	16 x 10	150	90
1384	Eリング (E4) E-ring (E4)	15 x 10	150	90
1387	Eリング (E7) E-ring (E7)	17 x 6	150	90
1705	カラーアンテナ (白) Color Antenna (white)	93 x 6	500	130
1916	5x10mmメタル 5x10mm Metal Bushing	31 x 10	400	130
1918	8x14mmメタル 8x14mm Metal Bushing	26 27 x 10	600	190
6591	マフラーガスケット Muffler Gasket	78 x 5	200	90
39631	ボディセット (フィールドバハ) Body Set (Field Baja Beetle)	ボディ、デカール、プラパーツ式 body shell, decals, plastic parts	3,000	TEL
39631-1	デカール (フィールドバハ) Decal (Field Baja Beetle)	デカール x 1 decal set	800	130
39642	クーリングファン Cooling Fan	10 11 13 14 15 16 18 x 1 12 x 2	500	130
39642-01	ファンベルト Fan Belt	13 x 2	200	90
39645	エアクリナー Air Cleaner	110 168 169 170 171 x 1	500	130
39645-01	フィルター Filter	170 x 2	200	130
74381	リコイルスターターアセンブリー Recoil Starter Assembly	172 x 1	2,000	130
92301	燃料タンク (75cc) Fuel Tank (75cc)	83 x 1	1,000	130
92367	3x22mmロッド 3 x 22mm Rod	(3x20mmセットビス) x 2 Set Screw	200	90
92522	5.8mmボールハブピン 5.8mm Ball Hub Pin	40 x 2	150	90
92631-01	ミッションケースQRC Transmission Case QRC	151 152 153 164 165 x 1	450	130
92631-02	ギヤセットQRC Gear Set QRC	154 157 159 162 167 x 1 158 x 4	400	130
92631-03	メインギヤシャフトQRC Main Gear Shaft QRC	155 x 1	350	90
92631-04	クラッチシャフトQRC Clutch Shaft QRC	169 x 1	300	90
92631-05	シフター/アイドルシャフトQRC Shifter / Idler Shaft QRC	158 166 x 1	250	90
92631-06	クラッチピンQRC Clutch Pin QRC	156 x 5	200	90
92631-07	クラッチQRC Clutch QRC	161 x 1	350	130
92635	キングピン King Pin	63 x 4	250	130
92636	スチールドライブワッシャー Steel Drive Washer	43 x 4	300	130
92641	スクリューサスシャフト Screw Suspension Shaft	44 x 2	200	90
92637	Oリング (P8) O-ring (P8)	82 x 5	200	90
92645	スイングシャフト Swingshaft	49 x 2	500	130
92655KY	ホイール (蛍光イエロー) Wheel (fluo. yellow)	117 x 2	400	270
96425	スポーツマフラー Sports Muffler	78 79 x 1	800	190
96522	シリコンOリング P4.5 (スリム) Silicone O-ring P4.5 (slim)	25 x 10	300	90

TELマークは、地域によって送料が異なりますので、『ユーザー相談室』宛、電話にてお問い合わせ下さい。

キットの部品の一部にはスベアパーツとして販売していない物があります。京商ではオプションパーツを販売していますのでお買い求めください。Some of the parts included are not available as spare parts. Purchase optional parts instead.

オプションパーツ OPTIONAL PARTS

★ FOR JAPANESE MARKET ONLY.

品番 No.	パーツ名 Part Names	内容 (キーNo.と入数) Quantity	★定価	★送料
FD-20	エンジンマウント Engine Mount		350	90
39308	燃料フィルター (M) Fuel Filter (M)		1,000	90
1901	5x10mmベアリング 5x10mm Ball Bearing	③①と交換 instead of ③①	700	90
1902	5x8mmベアリング 5x8mm Ball Bearing	⑦③と交換 instead of ⑦③	700	90
1911	8x14mmベアリング 8x14mm Ball Bearing	②⑥⑦と交換 instead of ②⑥⑦	700	90
FZW-13	スチールデフベベルギヤ Steel Differential Bevel Gear		2,200	130
FZW-15	スチールデフピニオンギヤ Steel Differential Pinion Gear		1,800	130
W-5061	ユニバーサルスイングシャフト Universal Swingshaft	④⑨と⑥④(④②)の一体型 instead of ②⑥⑦	2,400	130
1706/ 1707	カラーアンテナ Color Antenna	1706:ピンク 1707:イエロー 1706: pink 1707: yellow	500	130
1700 KP/KY	蛍光ストラップ (S) Fluorescent Strap (S)	KP:ピンク KY:イエロー KP: pink KY: yellow	180	90
80312	ロッキングジグ&レンチ Locking Jig & Wrench		800	270
96411	ワンタッチプラグヒートセット One-touch Plug Heater Set		4,800	270
96421	クイックフュエルボンブ (250cc) Quick Fill Fuel Bottle (250cc)		900	270
96422	クイックフュエルボンブ (500cc) Quick Fill Fuel Bottle (500cc)		1,200	270
71312	6V-600mAhニカドバッテリー 6V-600mAh Ni-Cd Battery	ブロックタイプ for block packs	3,800	390
71451	6V-600mAhニカドバッテリー 6V-600mAh Ni-Cd Battery	ストレートタイプ for side-by-side packs	3,800	390
73301	スターターパック Starter Pack		2,400	TEL

品番 No.	パーツ名 Part Names	内容 (キーNo.と入数) Quantity	★定価	★送料
1948	エアクリーナーオイル Air Cleaner Oil		1,000	270
W-5097	アルティメートダンパー (S) Ultimate Shock (S)		3,200	190
W-5141	スポーツダンパー (S) Sports Shock (S)		1,000	190
W-5153	テフロンツーリングダンパー (S) Teflon Touring Shock (S)		3,200	190
W-5013S	スプリングセット (S) Gold Shock Spring Set (S)	⑦と交換 5種類入 instead of ⑦, 5 types	780	130
96601	シリコンオイル (100) Silicone Oil (100)	ダンパー用 for shocks	各600	130
96602	シリコンオイル (150) Silicone Oil (150)			
96603	シリコンオイル (200) Silicone Oil (200)			
96604	シリコンオイル (250) Silicone Oil (250)			
96605	シリコンオイル (300) Silicone Oil (300)			
96606	シリコンオイル (350) Silicone Oil (350)			
96607	シリコンオイル (400) Silicone Oil (400)			
96608	シリコンオイル (500) Silicone Oil (500)			
96609	シリコンオイル (600) Silicone Oil (600)			
96610	シリコンオイル (800) Silicone Oil (800)			
96531	シリコンオイル (1000) Silicone Oil (1000)	デフ用 for diffs.		

TELマークは、地域によって送料が異なりますので、『ユーザー相談室』宛、電話にてお問い合わせ下さい。

パーツは、キットに使用しているパーツをセットして、品番単位で発売しております。必要なパーツを確認して、そのキーNo.が含まれているセット品番、セットパーツ名及び数量をご記入の上、郵便振込(送金手数料が安くすむ)にてお申し込みください。

【お急ぎの方は】『ユーザー相談室』宛に現金書留でお申し込み下さい。
※電話でのご注文は、お受けできませんのでご了承下さい。

《注文方法》

- 郵便局へ行き、そなえつけの払込用紙に次の(2)～(5)を記入して下さい。
- 口座番号/00210-4-47271
加入者名/京商株式会社 と記入します。
- あなたの1.郵便番号 2.住所 3.氏名 4.電話番号を必ず記入して下さい。(住所・氏名には必ずフリガナをふって下さい。)
- 注文したい、1.品番 2.パーツ名 3.注文数を必ず記入して下さい。
- 代金は、1.パーツ価格×数量 2.送料(2個以上お求めの場合は、1個分の送料が一番高い送料だけで結構です) 1+2の合計金額に消費税をプラスして下さい。(消費税は3%)
- 郵便局の窓口へ手数料(60～110円)をそえてお申し込み下さい。

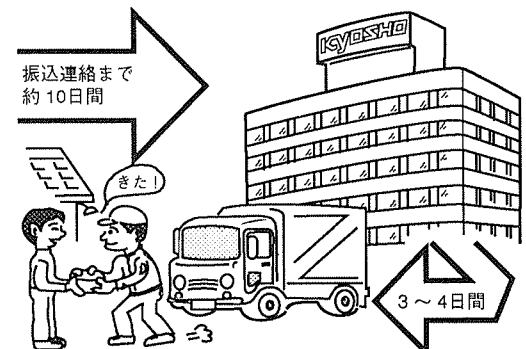

パーツの価格には、消費税は含まれておりません。また、定価、送料は平成8年6月1日現在のものです。法規改正、運賃改定、諸事情などにもとない変更になりますので、ご了承ください。

ビス・ナット類 SCREW・NUT etc.

● FOR JAPANESE MARKET ONLY.

品番 No.	サイズ (mm) Size (mm)	入数 (各) QUANTITY
ナベビス Round Head Screw ●200		
1101	2x6・2x8・2x10・2x15	5 each
1102	2.6x8・2.6x10・2.6x12・2.6x14	5 each
1103	3x4・3x6・3x8・3x10・3x12	5 each
1104	3x14・3x16・3x18・3x20	5 each
1105	4x6・4x8・4x10・4x12	5 each
1106	3x22・3x24・3x26・3x28	5 each
バインドビス Bind Screw ●200		
1110	2.6x4・2.6x6・2.6x8・2.6x12	5 each
1111	3x4・3x6・3x8・3x10・3x12	5 each
1112	3x14・3x16・3x18・3x20	5 each
1113	4x6・4x8・4x10・4x12	5 each
1114	3x22・3x25・3x28・3x30	5 each
1115	4x15・4x18・4x20・4x22	5 each
サラビス Flat Head Screw ●200		
1118	2.6x8・2.6x10・2.6x12・2.6x14	5 each
1119	3x6・3x8・3x10・3x12	5 each
1120	3x14・3x16・3x18・3x20	5 each
1121	4x8・4x10・4x15・4x20	5 each
1122	3x22・3x24・3x26・3x28	5 each
1123	3x30・3x32・3x34・3x35	5 each
キャップビス Cap Screw ●200		
1124	2x8・2x10・2x12・2x14	2 each
1125	2.6x8・2.6x10・2.6x12・2.6x14	2 each
1126	3x8・3x10・3x12・3x14	2 each
1127	3x15・3x16・3x18・3x20	2 each
1128	3x25・3x30・3x35・3x40	2 each
1129	4x10・4x15・4x20	2 each
1130	4x25・4x28・4x30	2 each
1131	4x35・4x40・4x45	2 each

品番 No.	サイズ (mm) Size (mm)	入数 (各) QUANTITY
ナベタッピングビス Round Head Self-Tapping Screw ●200		
1132	2x4・2x6・2x8・2x10	5 each
1133	2.6x6・2.6x8・2.6x10・2.6x12	5 each
1134	3x6・3x8・3x10・3x12・3x14	5 each
1135	3x15・3x16・3x18・3x20	5 each
1136	3x25・3x30・3x35	5 each
1137	2.6x14・2.6x15・2.6x16・2.6x18	5 each
バインドタッピングビス Bind Self-Tapping Screw ●200		
1140	2.6x6・2.6x8・2.6x10・2.6x12	5 each
1141	3x6・3x8・3x10・3x12・3x14	5 each
1142	3x15・3x16・3x18・3x20	5 each
1143	4x10・4x15・4x18	5 each
サラタッピングビス Flat Head Self-Tapping Screw ●200		
1147	2.6x6・2.6x8・2.6x10・2.6x12	5 each
1148	3x6・3x8・3x10・3x12・3x14	5 each
1149	3x15・3x16・3x18・3x20	5 each
1150	4x15・4x20・4x25	5 each
フランジ付キャップビス Flanged Cap Screw ●200		
1153	3x6・3x8・3x10	2 each
1154	4x8・4x10・4x12	2 each
サラ小丸ビス RT/H Screw ●200		
1157	2x8・2x10	10 each
セットビス Set Screw ●200		
1160	3x6・3x12・3x14・3x16	3 each
1161	3x3・3x4・3x5・3x10	3 each
1162	4x4・4x5・4x8・4x12	3 each
1163	5x4・5x5・5x6	3 each
1164	5x30・5x40	3 each

品番 No.	径 φ	入数 (各) QUANTITY
ナット Nut ●200		
1171	2mm・2.6mm	10 each
1172	3mm・4mm	10 each
フランジ付ナット Flanged Nut ●200		
1174	3mm	10 each
1175	4mm	10 each
ナイロンナット Nylon Nut ●200		
1177	2.6mm	5 each
1178	3mm	5 each
1179	4mm	5 each
フランジ付ナイロンナット Flanged Nylon Nut ●200		
1180	4mm	5 each
ワッシャー Washer ●200		
1185	2mm・2.6mm・3mm	10 each
1186	4mm・5mm	10 each
Eリング E-ring ●150		
1380	E1.5	10 each
1381	E2.0	10 each
1382	E2.5	10 each
1383	E3.0	10 each
1384	E4.0	10 each
1385	E5.0	10 each
1386	E6.0	10 each
1387	E7.0	6 each
1390	E10.0	6 each

※ここに明記された以外のビス、ナット等は、『ユーザー相談室』にお問い合わせください。



■パーツ入手について
 パーツの入手難を解決するのが「パーツ直送便」システムです。必要なパーツがお店で品切れの時は、そのシステムを扱っている販売店に注文いただくと、京商より直接パーツが入手できます。代金はお店で、パーツは直接京商からお届けします。パーツによっては取り扱っていない物もありますので、詳しくは左記の看板のある販売店にお問い合わせください。

メーカー指定の純正部品を使用し、安全にR/Cを楽しみましょう。



京商株式会社

〒243 神奈川県厚木市船子153

●ユーザー相談室直通TEL.0462(29)4115

※相談室へのお問い合わせは：月曜～金曜(祝祭日を除く) 13:00～17:00