

# 566B SUPER TRAIL

---

---

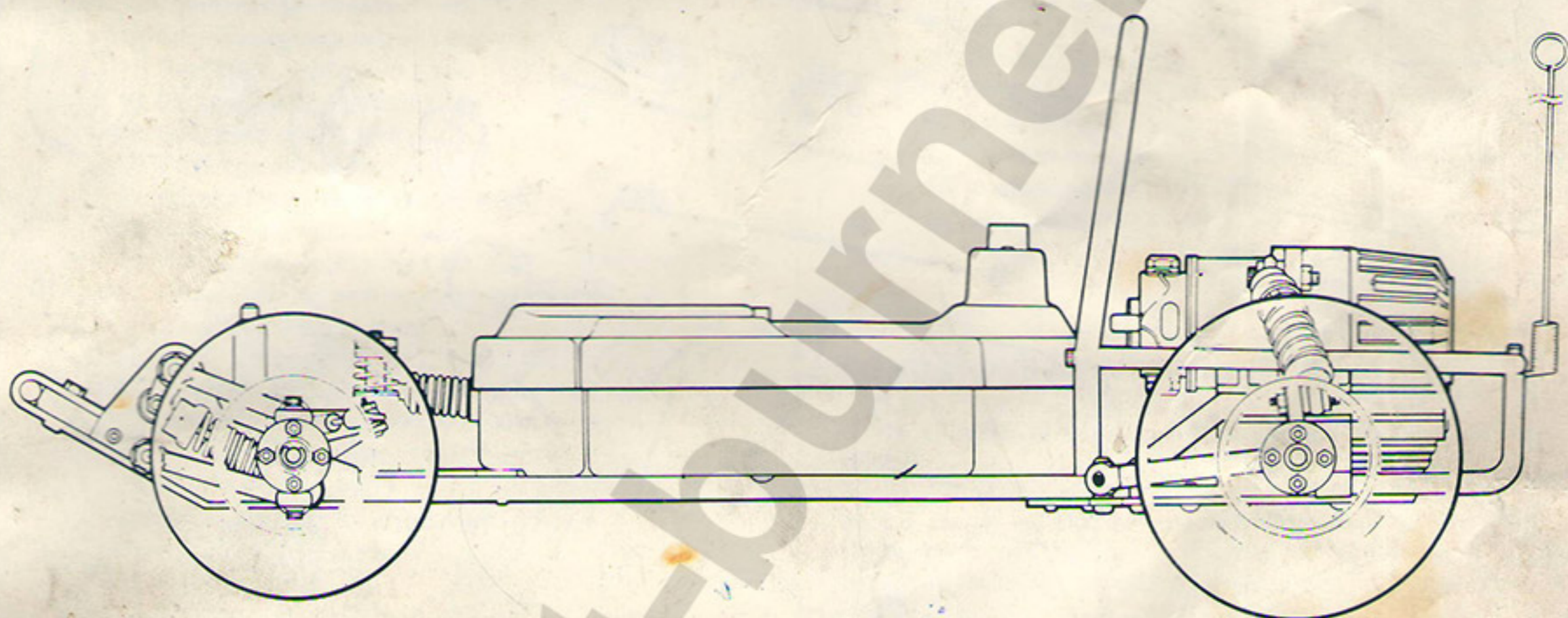

# LOYDSTOYS



**LOYD'S INDUSTRI A.S**

P.O. Box 609, N-1601 Fredrikstad, Norway. Telph. Int. +032/97044. Telex 16847.

■ RADIOUTSTYR MEDFØLGER IKKE !!



■ NØDVENDIG VERKTØY !!

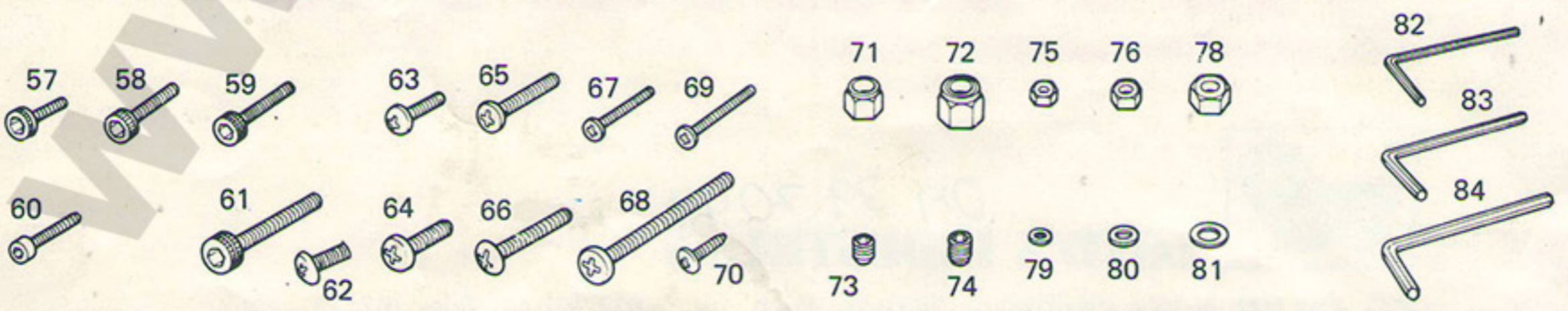
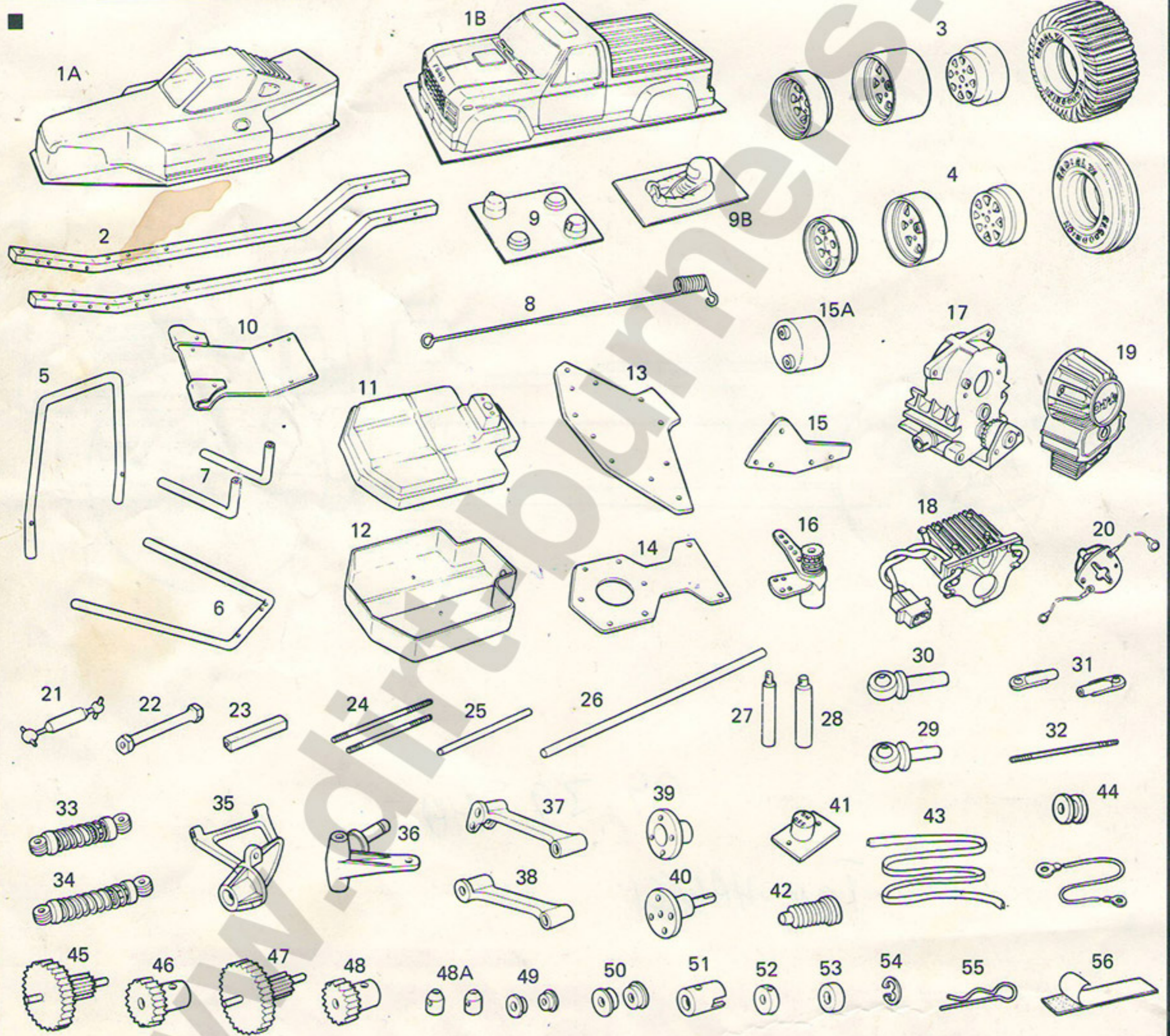
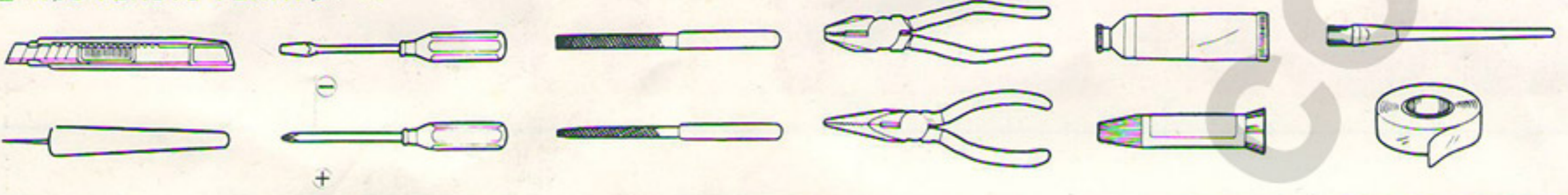

## INNHOLDSFORTEGNELSE AYK 566B SUPER TRAIL

1. Karosseri 1A 1 stk Baja Bijon eller  
1B 1 stk American pickup
2. Aluminium ramme. 2 stk
3. Bak felg, 3 delt m/dekk 2 stk
4. For felg, 3 delt m/dekk 2 stk
5. Veltebøyle aluminium 1 stk
6. Bakre støtfanger aluminium 1 stk
7. Bakre støtfangerfeste aluminium 2 stk
8. Antenneholder 1 stk
9. Lykter 1 stk
- 9B. Fører 1 stk
10. Frontplate m/støtfangerfeste 1 stk
11. Radioboks-lokk 1 stk
12. Radioboks
13. Festeplate for gear-boks og bakre  
bærearmer 1 stk
14. Festeplate for servoredder, epoxyfiber
15. Festeplate for forstilling 2 stk
- 15A. Gummihette til motor 1 stk
16. Servoredder (regulerbar) 1 stk
17. Gear-boks, motorfeste 1 stk
- X 18. Fartsregulator m/revers 1 stk
19. Gear-boks deksel 1 stk
- X 20. Fartsregulator-skive 1 stk
21. Drivaksling m/universal ledd 2 stk
22. Øvre forstillingsbjelke 1 stk
23. Nedre forstillingsbjelke 1 stk
24. Festeaksler for øvre og nedre bærearmer  
2 korte og 2 lange 4 stk
25. Bakre bærearmer, aksler (3 mm) 2 stk
26. Støtfanger, front nylon
27. Støtter til feste av radiobokslokket 2 stk
28. Fremre karosserifeste 1 stk
29. Øvre kuleledd 2 korte
30. Nedre kuleledd for styrespindel 2 lange
31. Kulelink, plast 6 stk
32. Styrestag 3 stk
33. Støtdemper m/fjær front 2 stk
34. Støtdemper m/fjær bak 2 stk
35. Bærearmer bak 2 stk høyre og venstre
36. Styrespindel 2 stk høyre og venstre
37. Bærearmer front 2 stk høyre og venstre
38. Bærearmer front nedre 2 stk  
høyre og venstre
39. Hjulnav front 2 stk
40. Hjulnav m/aksel bak 2 stk
41. Gummideksel for av/på-bryter (mottaker)  
1 stk
42. Gummibelg (til styrestag) 1 stk
43. Tetningslist for radioboks 1 stk
44. Gjennomføring (for motorledninger) 1 stk
45. Kronhjul 27 tenner 1 stk
46. Pinion 18 tenner 1 stk
47. Kronhjul 29 tenner
48. Pinion 16 tenner 1 stk
- 48A. Feste for aksel nr 25 4 stk
49. Bronselager Ø3mm (gearkasse) 2 stk
50. Bronselager Ø4mm (bærearmer 35) 4 stk
51. Universal-ledd hun (til del 40 og 21) 2 stk
52. Akselstopper m/set skrue 4 stk
53. Bronselager til forhjul Ø4mm 4 stk
54. E clip 2 stk
55. Karosseri og radioboks, klips 3 stk
56. Dobbeltstående tape 1 stk

57. Unbraco-bolt 2,6 x 5 mm 2 stk
58. Unbraco-bolt 2,6 x 8 mm 10 stk
59. Unbraco-bolt 2,6 x 10 mm 10 stk
60. Unbraco-bolt 2,0 x 10 mm 3 stk
61. Unbraco-bolt 3,0 x 15 mm 8 stk
62. Stjerneskrue 3,0 x 6 mm 4 stk
63. Stjerneskrue 3,6 x 6 mm 5 stk
64. Stjerneskrue 3,0 x 8 mm 3 stk
65. Stjerneskrue 2,6 x 10 mm 2 stk
66. Stjerneskrue 2,6 x 12 mm 2 stk
67. Stjerneskrue 2,0 x 10 mm 12 stk
68. Stjerneskrue 3,0 x 40 mm 1 stk
69. Stjerneskrue 2,0 x 12 mm 16 stk
70. Stjerneplate-skrue 2 x 6 mm 4 stk
71. Ny lokkmutter Ø 3 mm 1 stk
72. Ny lokkmutter 4 mm 4 stk
73. Unbraco setskrue 3 mm 8 stk
74. Unbraco setskrue 4 mm 2 stk
75. Mutter Ø 2 mm 36 stk
76. Mutter Ø 2,6 mm 3 stk
78. Mutter Ø 3 mm 9 stk
79. Skive Ø 2 mm 2 stk
80. Skive Ø 2,6 mm 4 stk
81. Skive Ø 4 mm 8 stk
82. Unbraco-nøkkel 1,5 mm 1 stk
83. Unbraco-nøkkel 2 mm 2 stk
84. Unbraco-nøkkel 2,5 mm 1 stk

## LOYDSTOYS MONTERINGSTIPS

Dette er noen få ting du må huske når du skrur sammen bilen!

ALLE skruer og muttere må settes inn med muttersikring. Dette er meget viktig for å unngå at skruer og muttere løsner og forårsaker uhell under kjøring.

AKSLER må fettes inn !

STØTDEMPERE er ikke fylt med olje, så dette er en ting du må huske på som er meget viktig for kjøreegenskapene til din AYK.

Du bør lakkere karosseriet med LEXAN lakk. Mr. Concours benyttes for penselmaling. Vi kan anbefale HOBBYNOX for dere som skal sprøytemale.

GEARKASSEN er bare tørrmontert. SE SIDE 4 ! ! !  
DETTE ER MEGET VIKTIG !

## NOEN TIPS FOR Å KOMPLETTERE UTSTYRET:

- AYK Ni Cad LADER - AYK 100 Automatic for hurtig og langsomlading av Ni Cad batterier !
- LADEKABEL for lading fra bilbatteri eller bilbatteri-lader. Hurtig eller langsomlading. Best. Nr. MIR 55202.
- OMBYGGINGSSETT for å frigjøre mottagerbatterier. Ombyggingssettet inneholder deler for å trekke strøm til mottageren fra drivbatteriene.
- 7,2 volt Ni Cad batterier. 6 celler oppladbare batterier med plugg passende til AYK fartskontroll.

**A. Montering av AYK GZ 1200 R eller Igarashi**

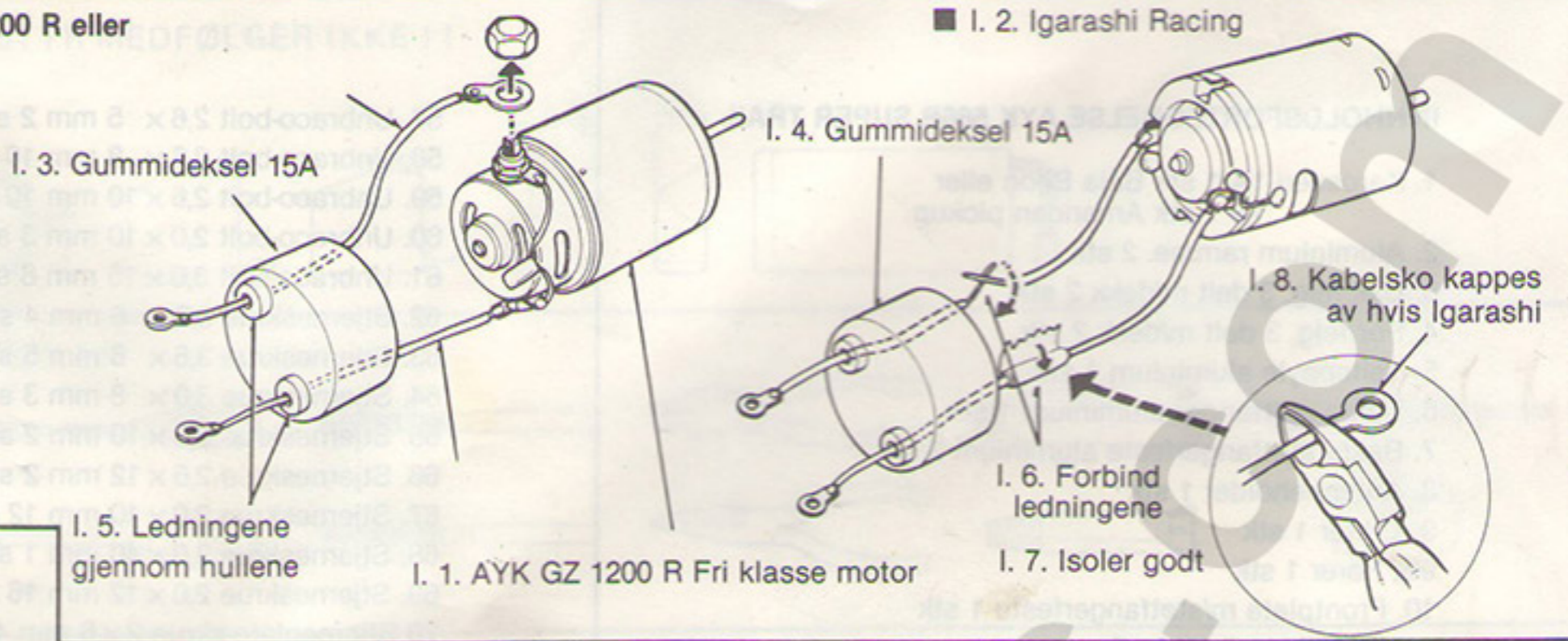

**2**

**2A. Montering av motoren**

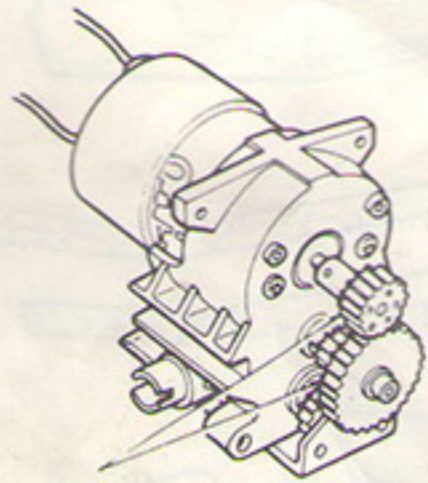
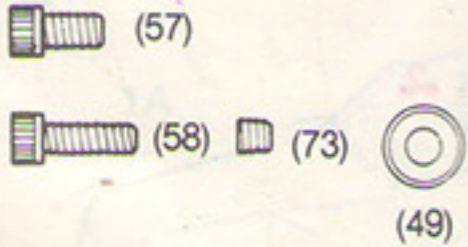

**NB! HUSK JUSTERING AV GEARKASSE OG MUTTERSIKRING !**

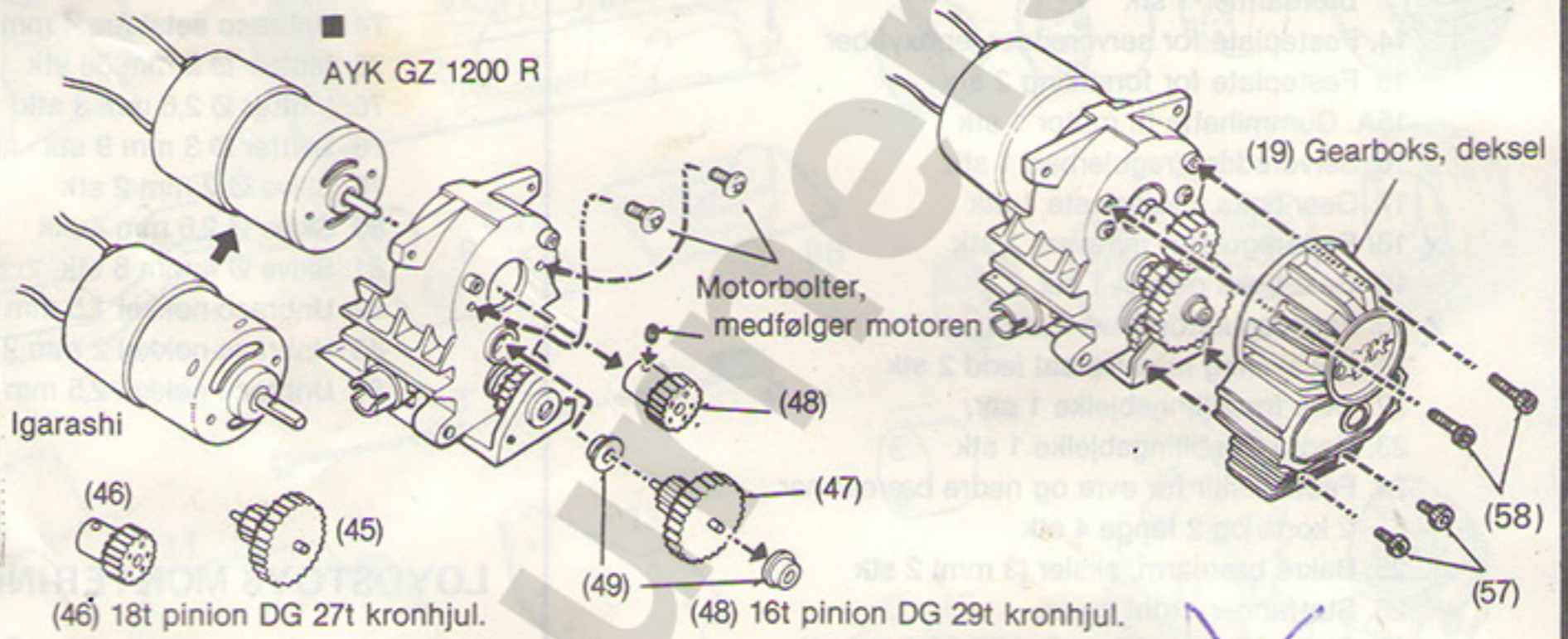

**3**

**Montering av gearboks på rammen**

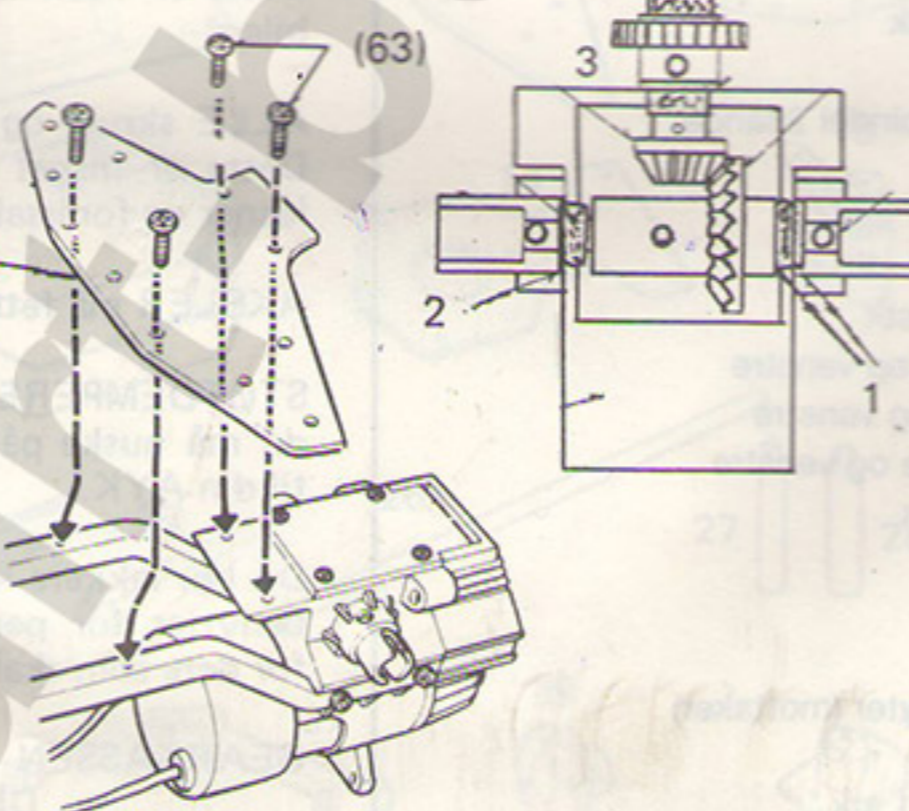
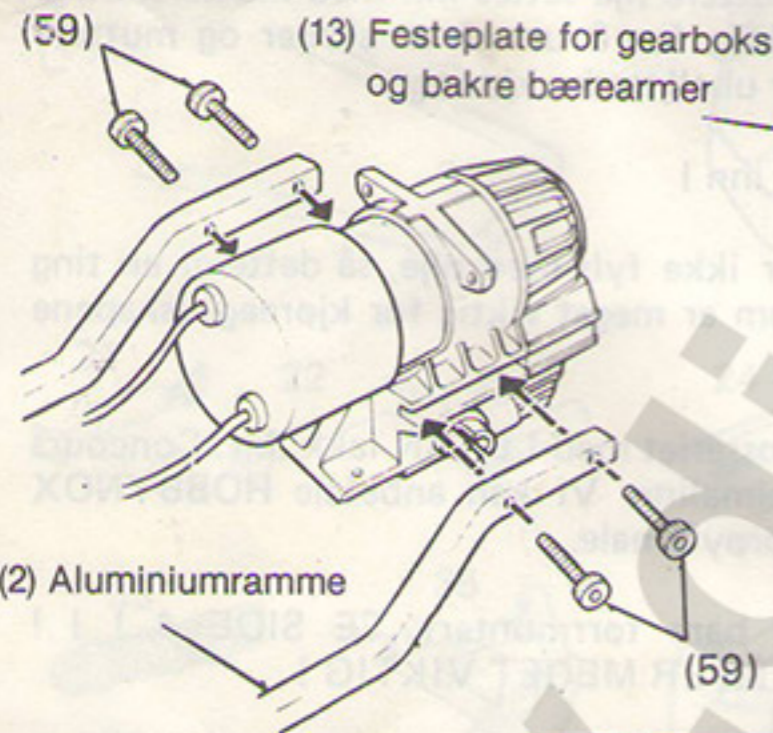
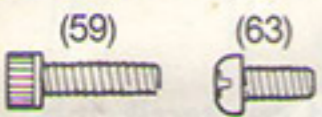

- 1) Det skal ikke være mellomrom mellom universalledd/lager/drev !
- 2) Monteres uten mellomrom. (Slik at det ikke klyper!)
- 3) 10t drevet skal ikke slarke etter montering mot 20t drevet.
- 4) Skru til  $\varnothing 4$  mm ombracoskrue på drevene – BRUK MUTTERSIKRING !
- 5) Dersom et drev løsner – stopp kjøringen og sjekk overnevnte punkter !

**4**

**Montering av frontplate og forstillingsfeste**

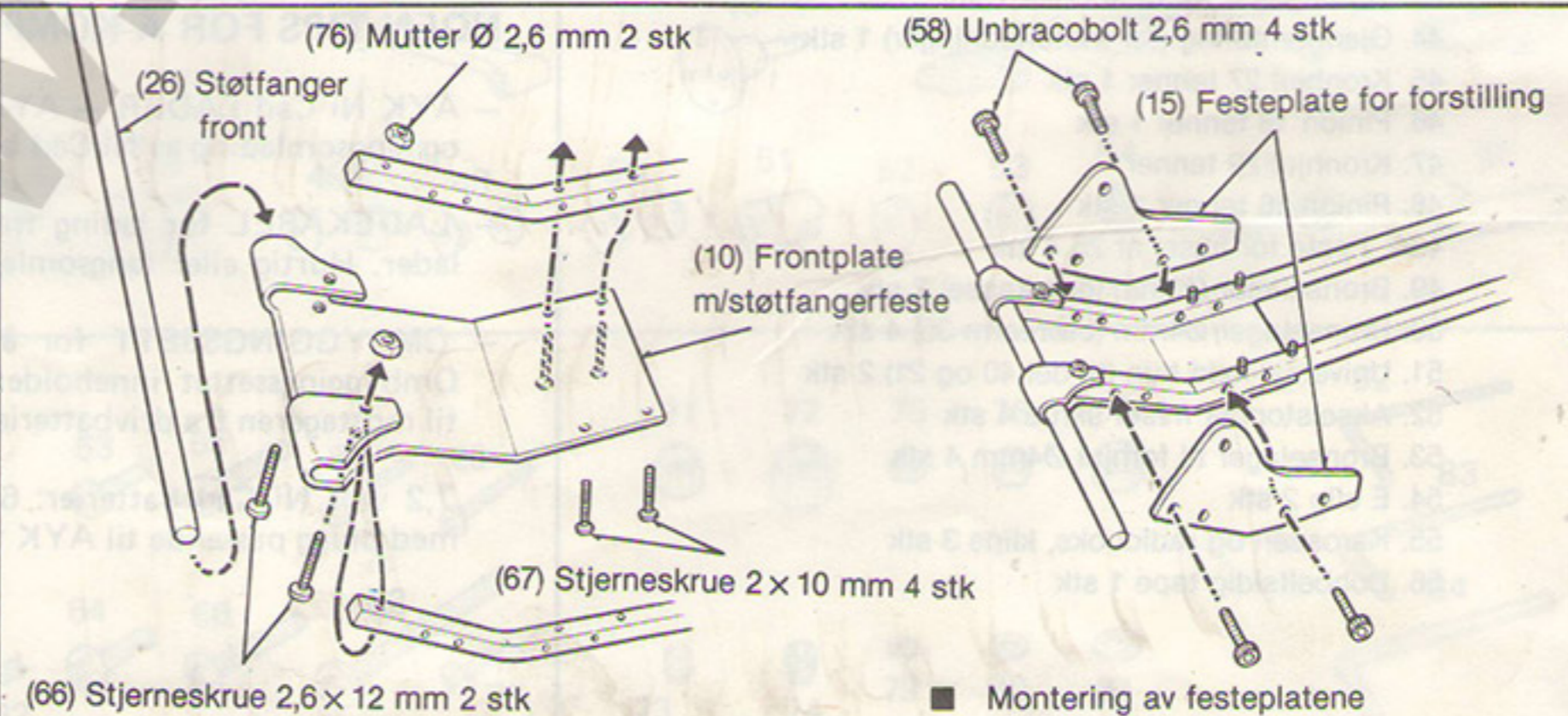
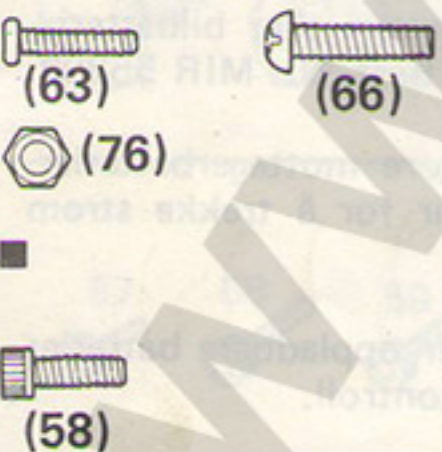

■ Montering av festeplatene

**5** Montering av aksler for øvre og nedre bærearmer

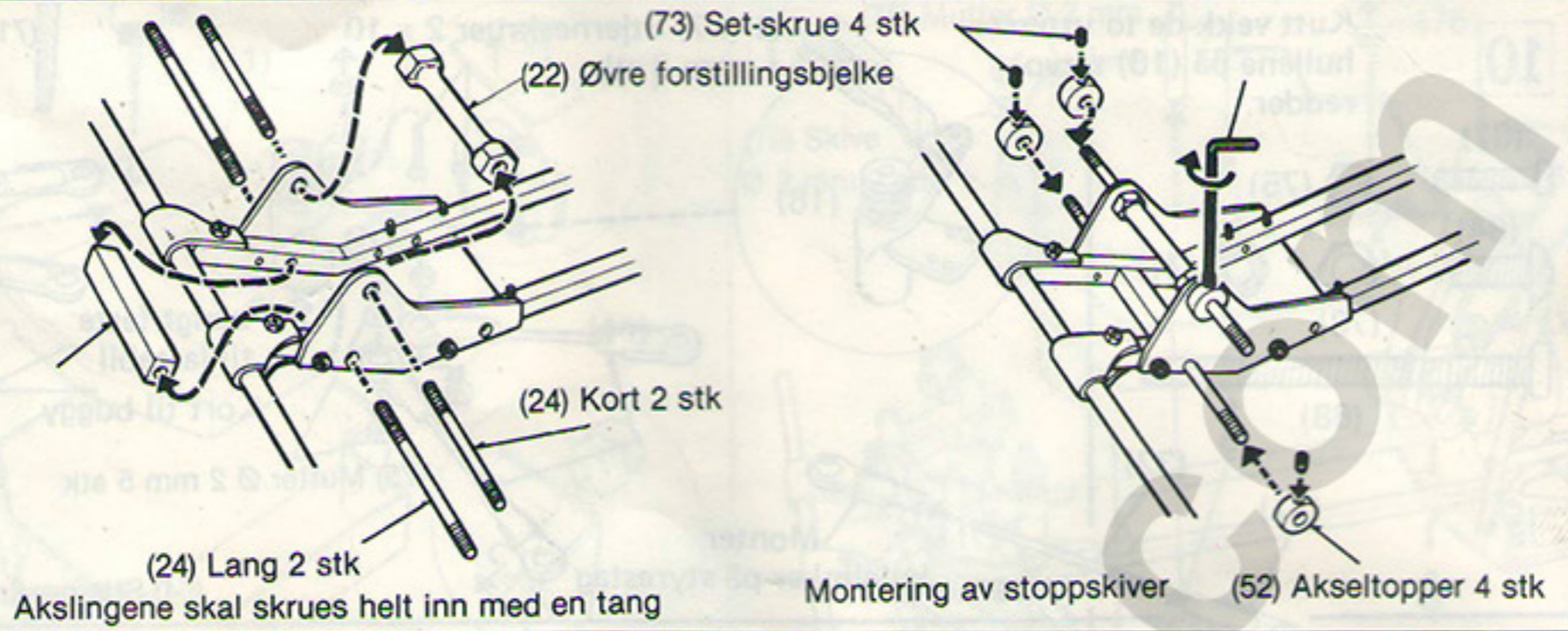
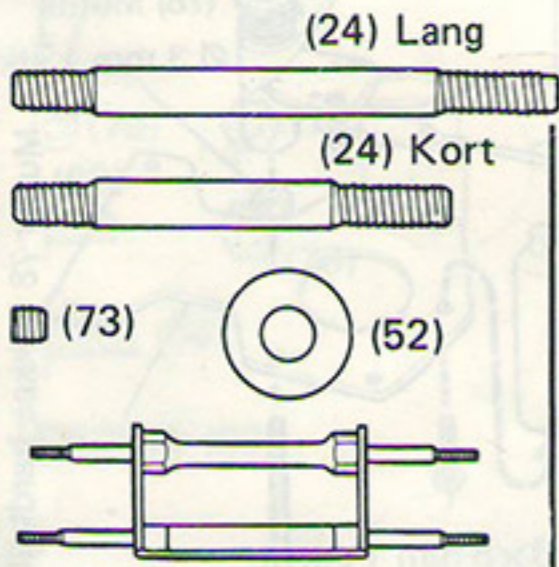

**6**

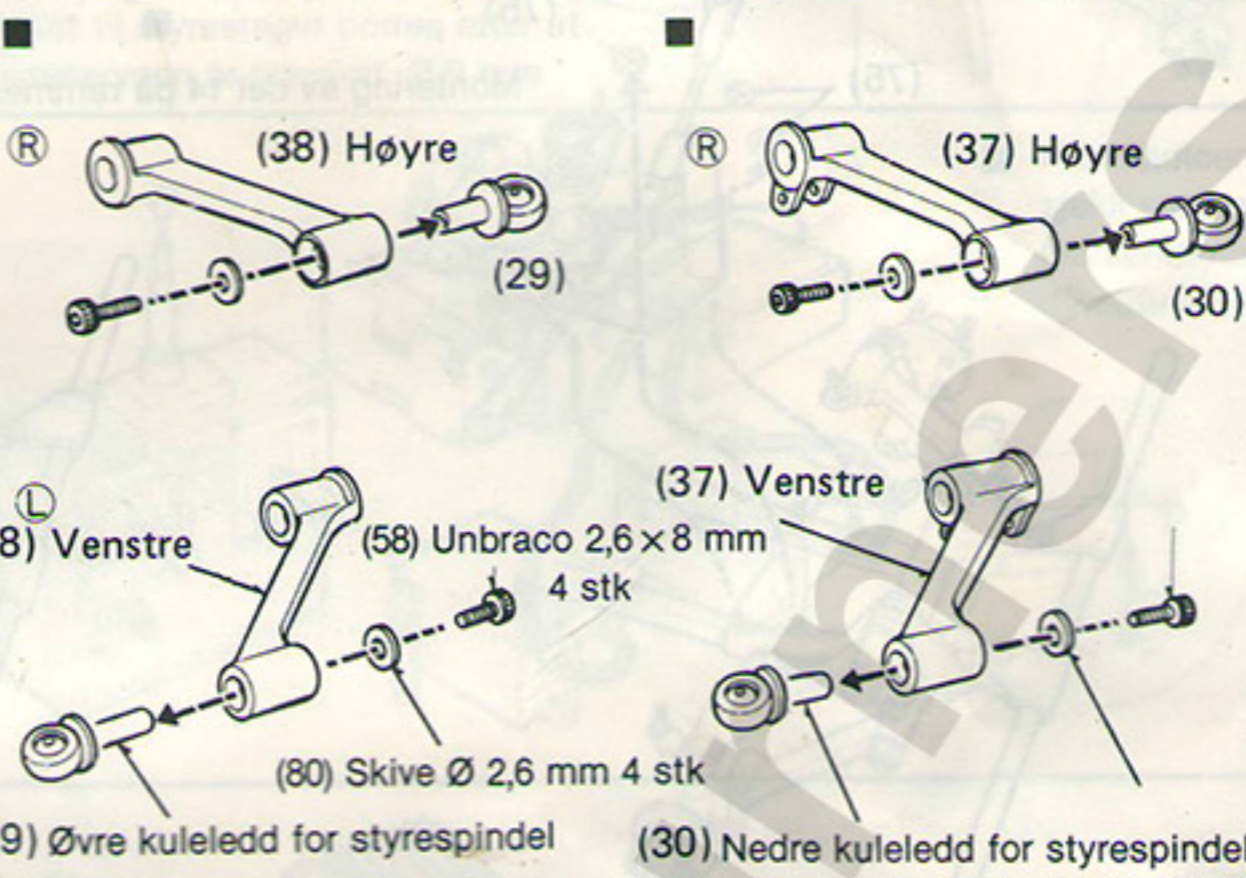
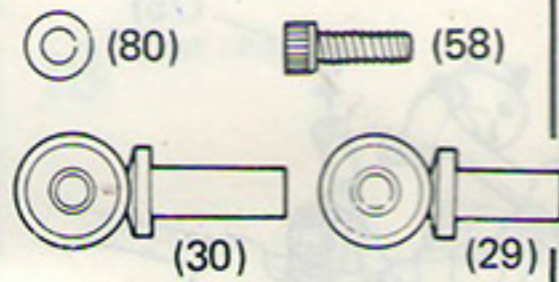

**7**

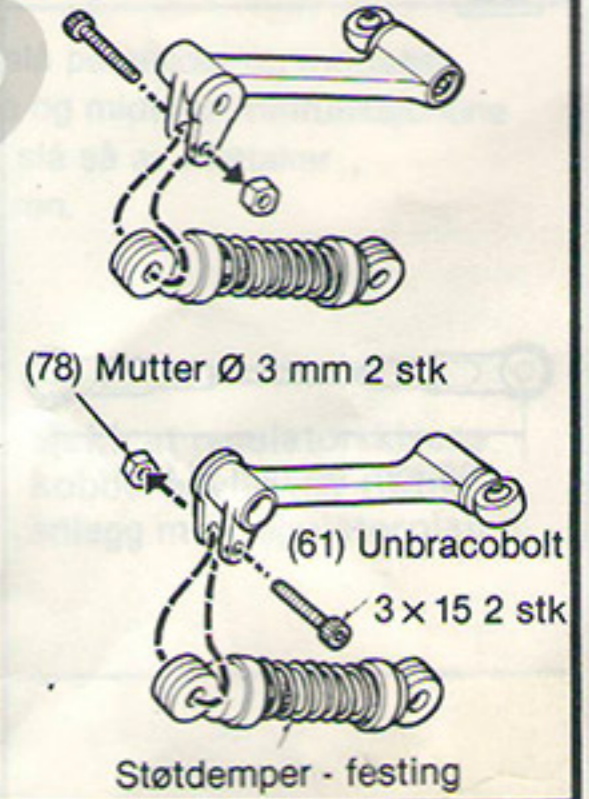

**7**

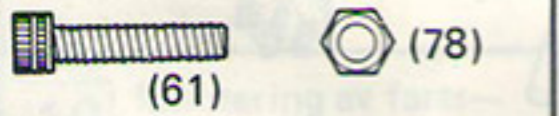

**8**

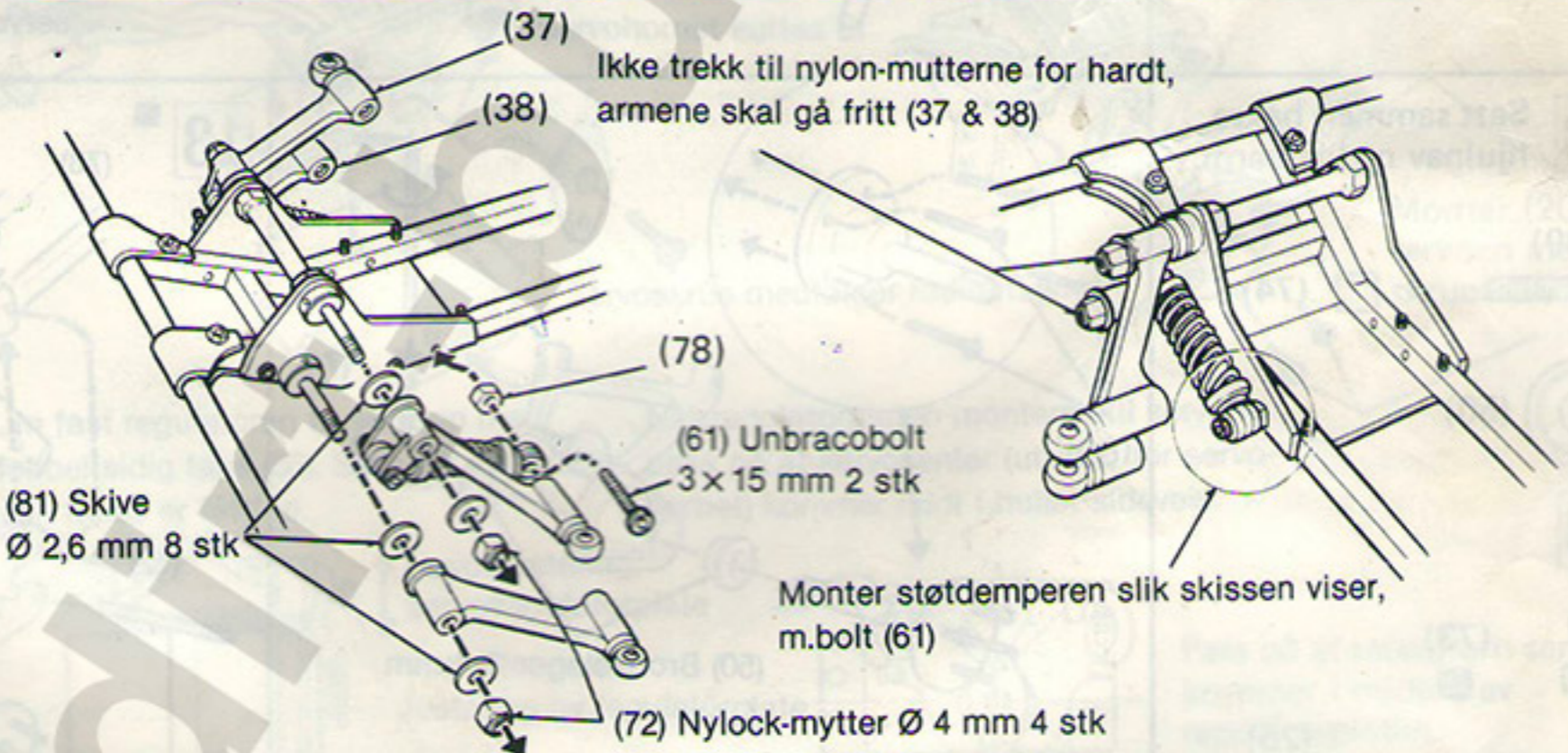

**9**

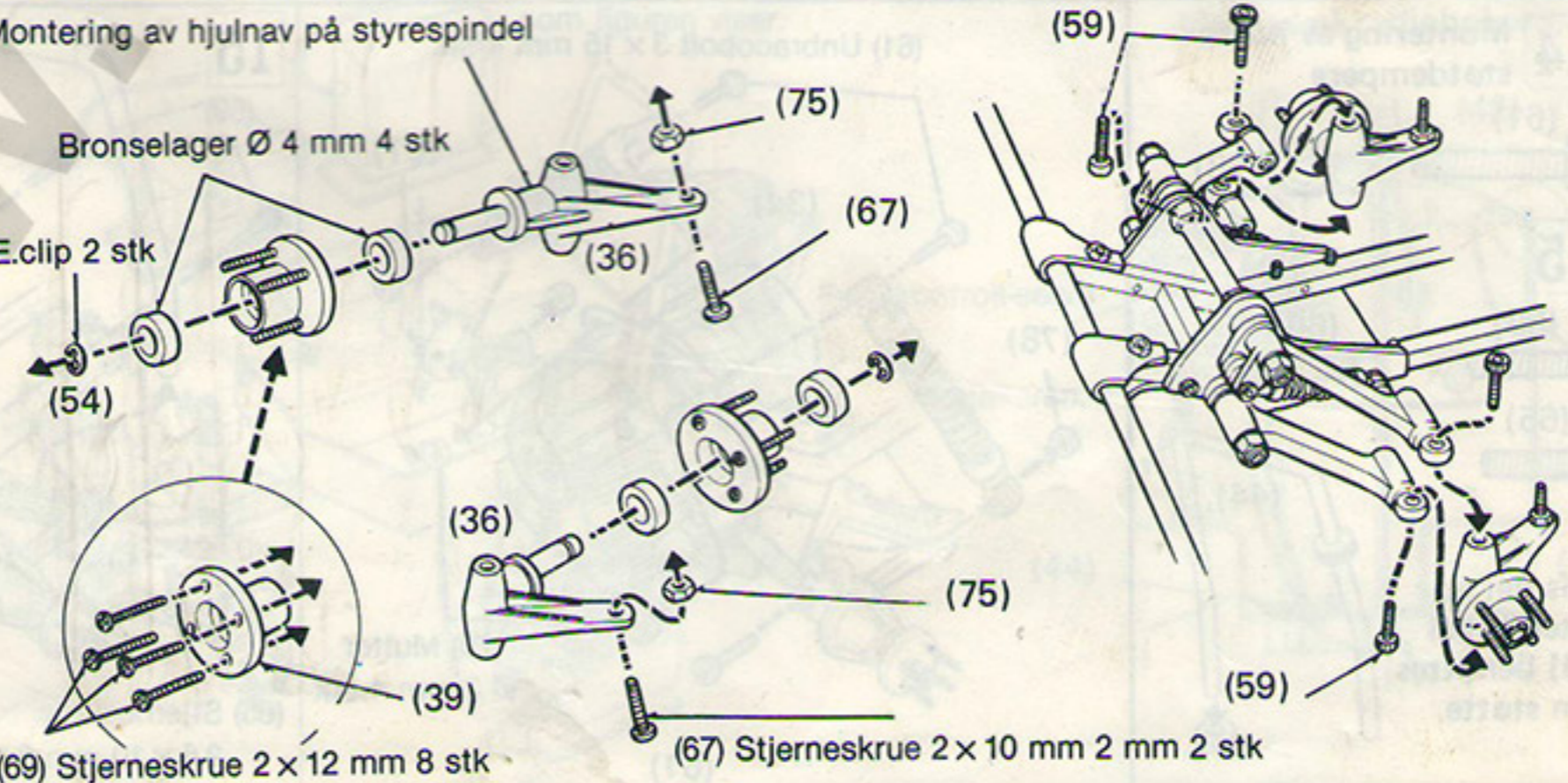
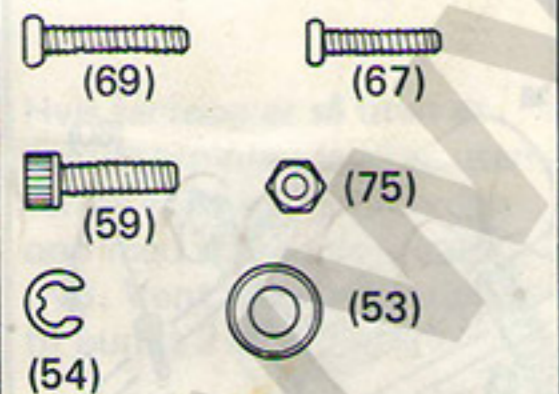

**10**

Kutt vekk de to ytterste hullene på (16) servo-  
redder.

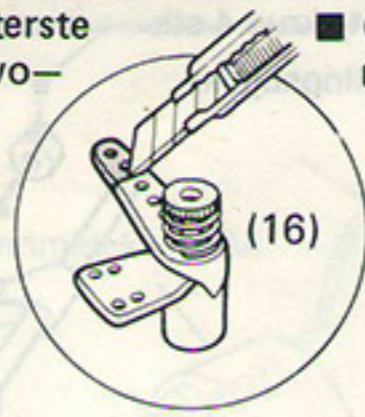
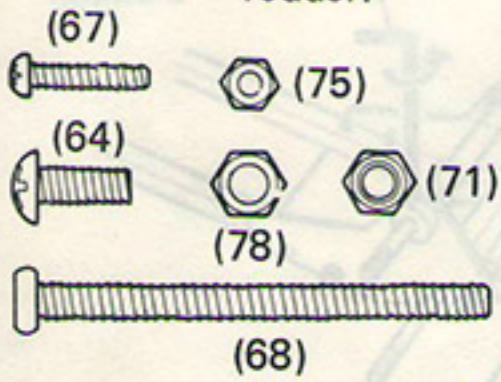

■ (67) Stjerneskruer 2 x 10 mm 3 stk.

■ (71) Nylock-mutter Ø 3 mm

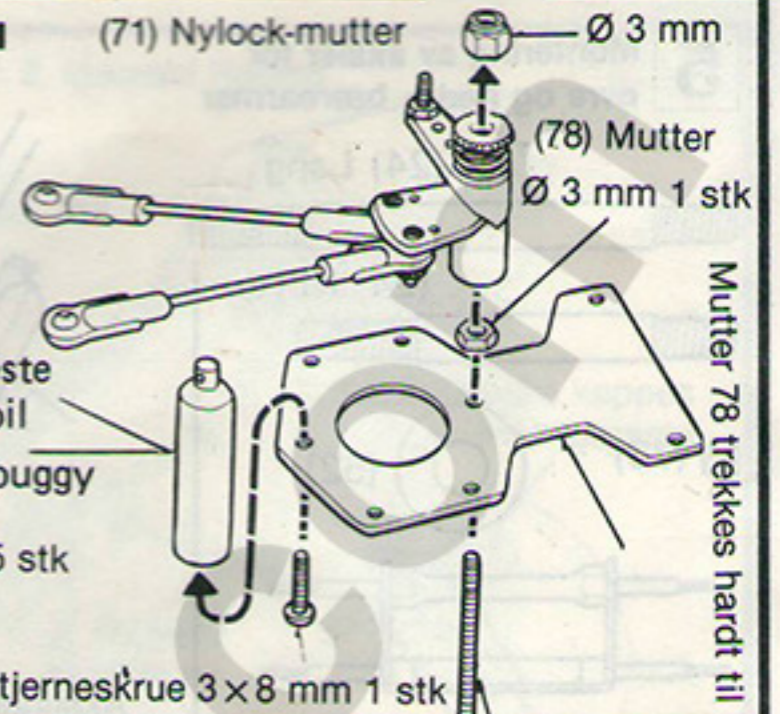
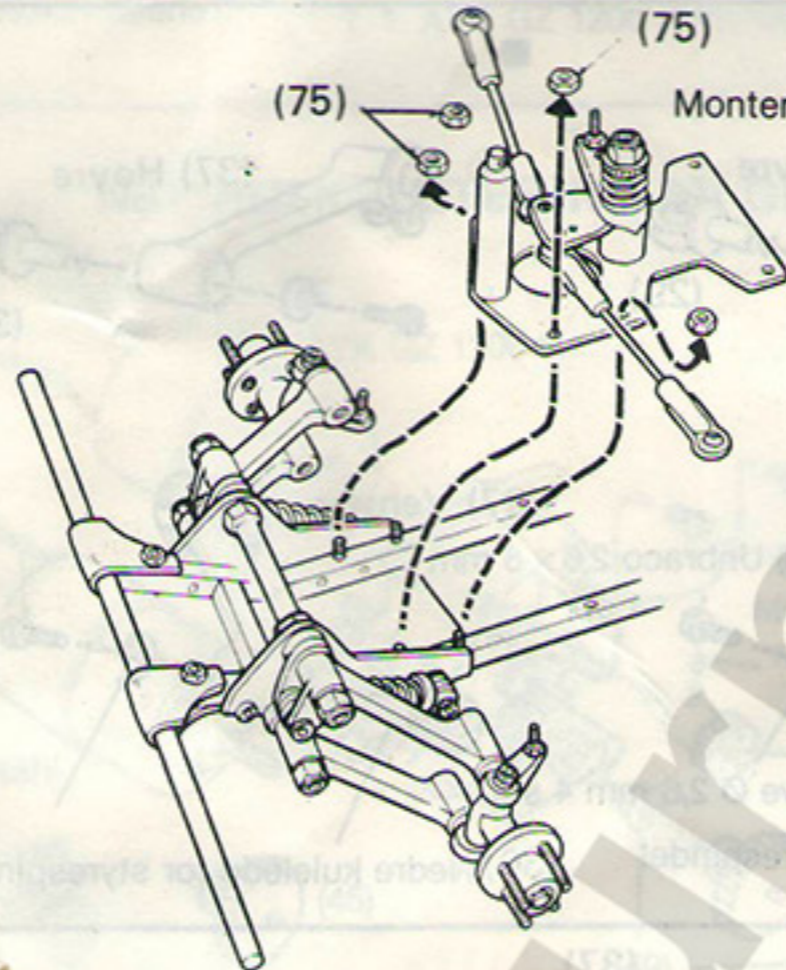
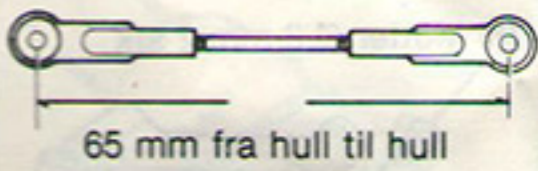
**11**

■ (68) Stjerneskrue 3 mm 1 stk

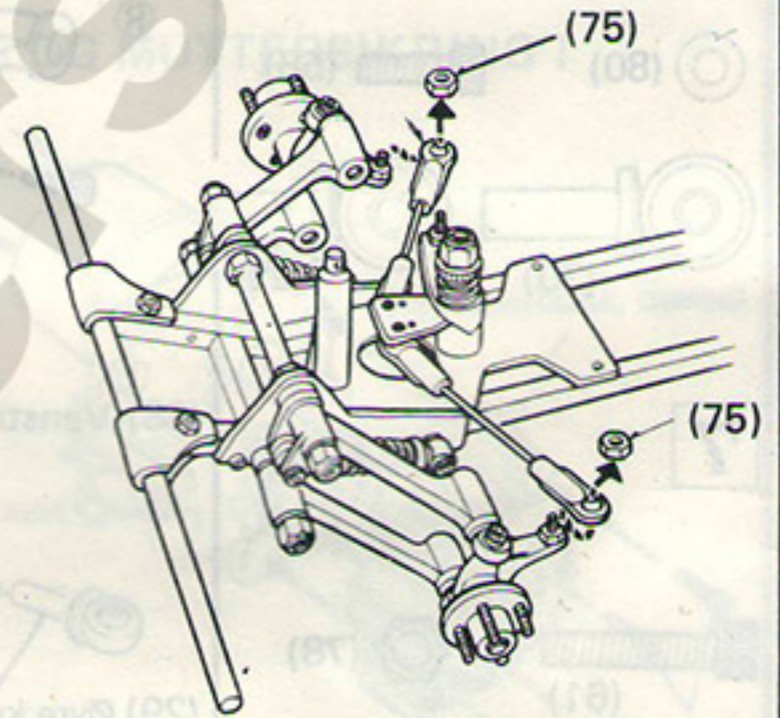
**12**

Sett sammen bakre hjulnav og bærearmer.

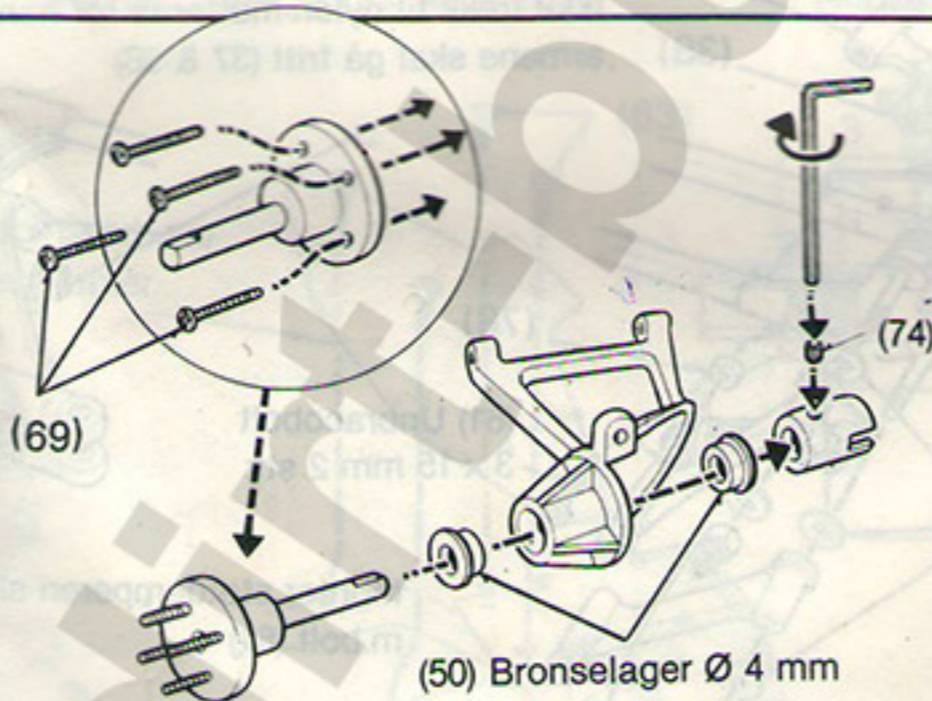
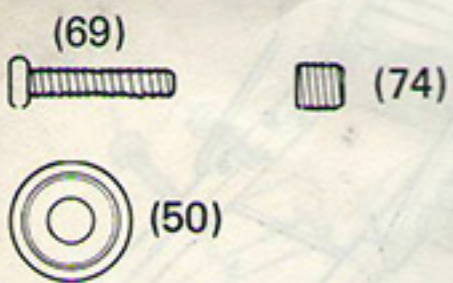
**13**

Montering av bakre bærearmer

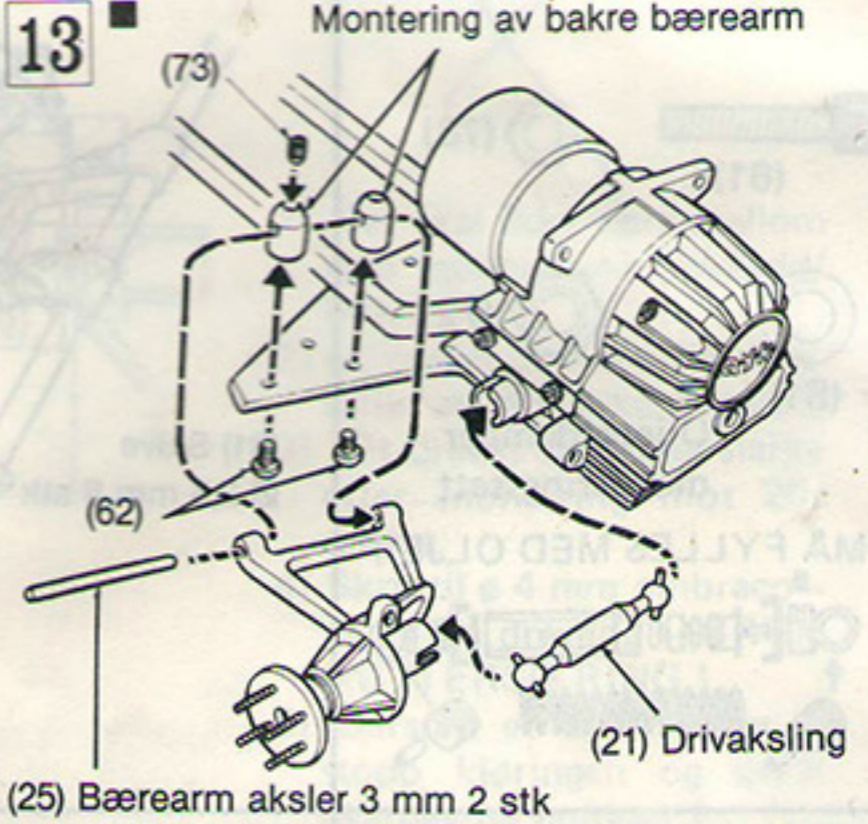
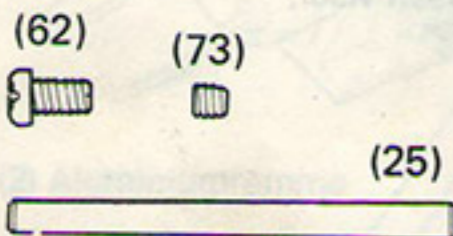
**13****14**

Montering av bakre støtdempere

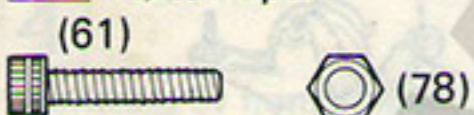
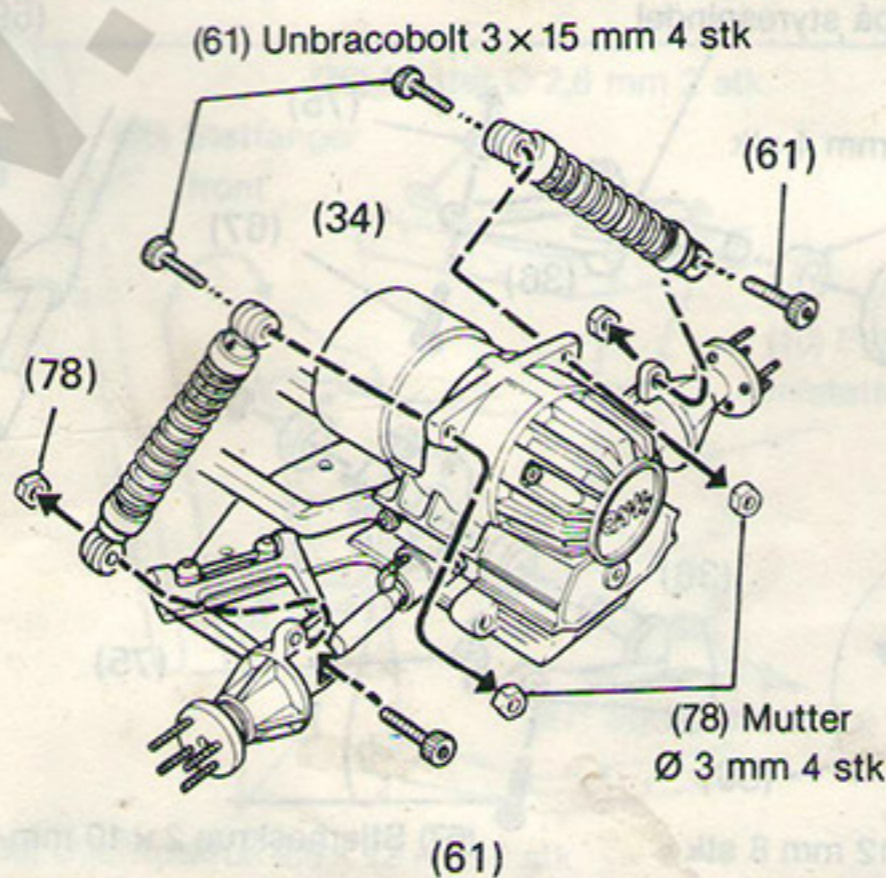
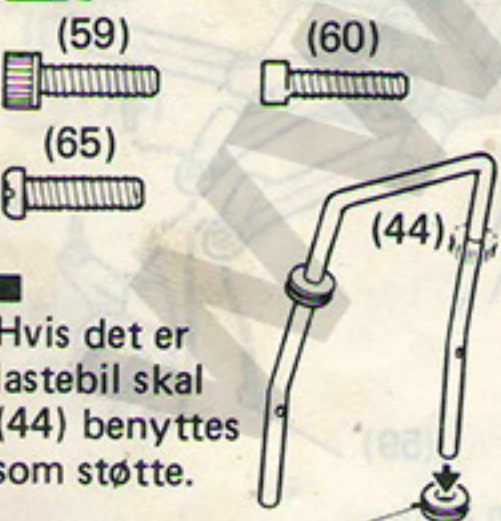
**15****15**

Montering av veltebøyle og støtfanger

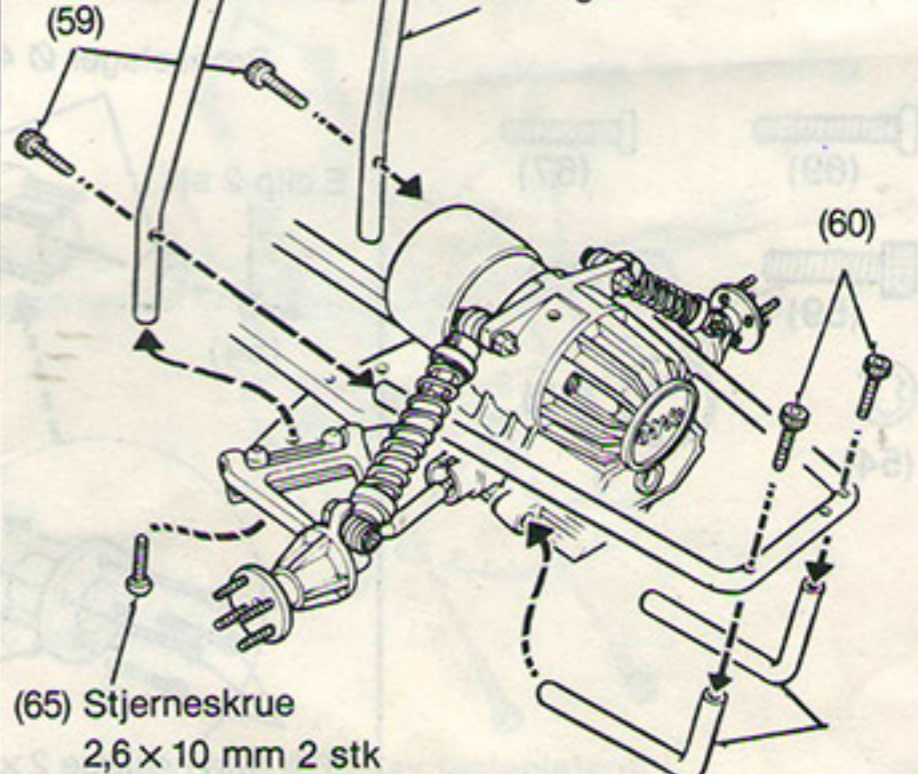

**16** Bor hullene i radio-  
boksen i de oppmer-  
kede toppene.

**17**

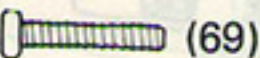
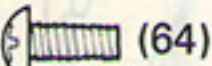
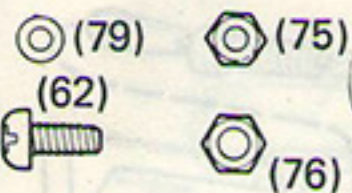

(42) Gummibelg

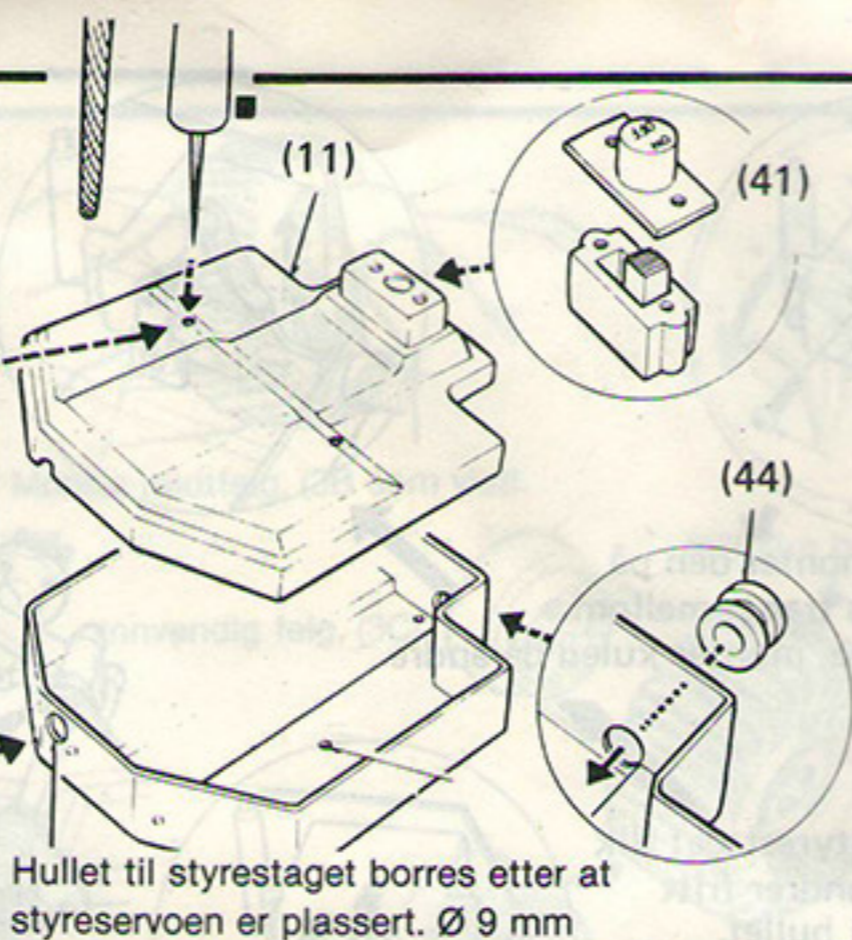

**17**

(75) Mutter Ø 2 mm

(79) Skive  
Ø 2 mm 2 stk

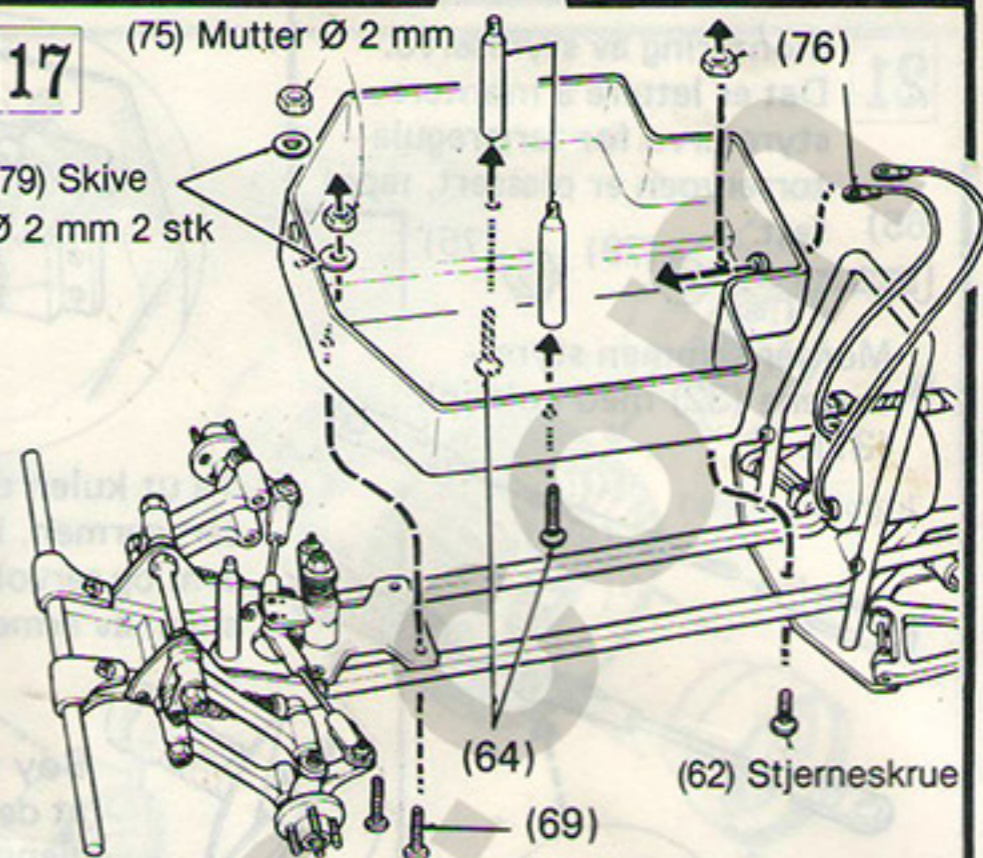

**18** Test radioen.

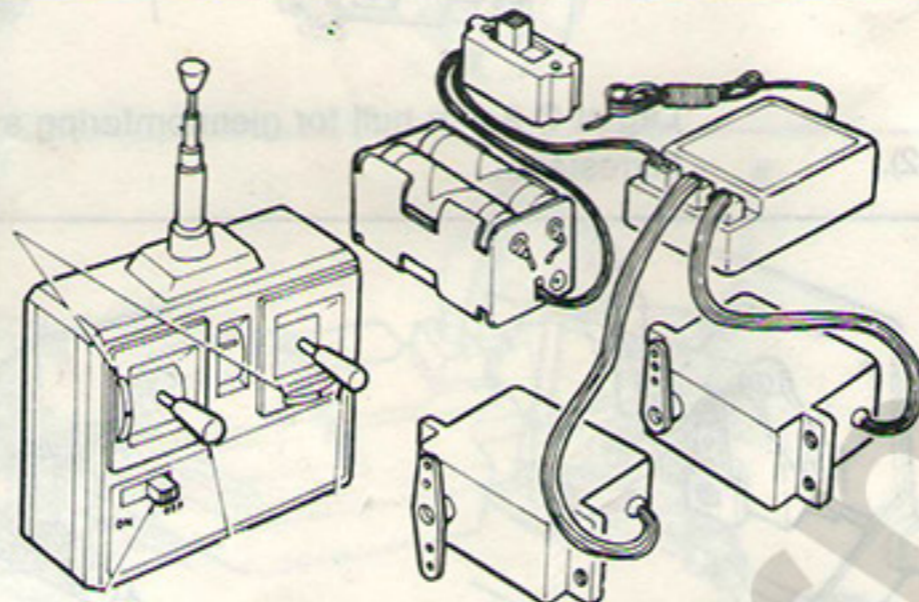

■ Prøv radioen, slå på sender og mottaker, sjekk servoene og midtstill trimfunksjonene (på senderen), slå så av mottaker, deretter senderen.



Sjekk at regulatorskivens kobberbøyler har riktig anlegg mot regulatorplaten.

**19** Montering av farts-  
regulatoren.  
Forskjellige servohorn  
kan benyttes.

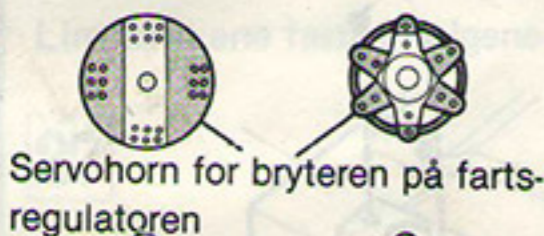

Servohorn for bryteren på farts-  
regulatoren

Mørkt felt, kappes av på horn til  
styreservoen.

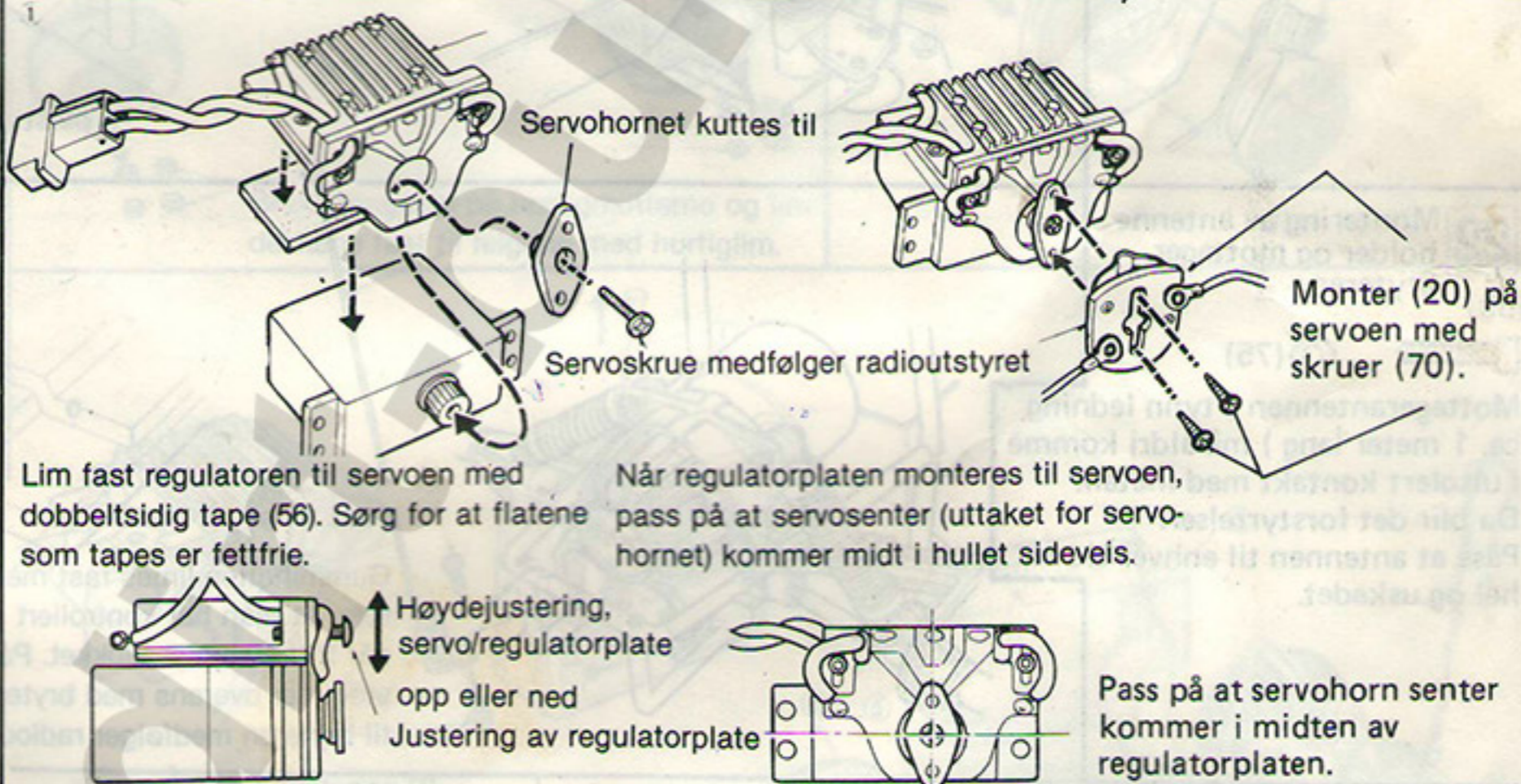
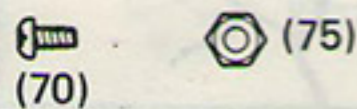

Lim fast regulatoren til servoen med  
dobbeltsidig tape (56). Sørg for at flatene  
som tapes er fettfrie.

Når regulatorplaten monteres til servoen,  
pass på at servosenter (uttaket for servo-  
hornet) kommer midt i hullet sideveis.

Høydejustering,  
servo/regulatorplate  
opp eller ned  
Justering av regulatorplate

Pass på at servohorn senter  
kommer i midten av  
regulatorplaten.

**20** Servoer og mottager  
skal festes med  
dobbeltsidig tape.

Hvis servoen er så liten at  
regulatorplaten stikker uten-  
for servoen bygges høyden  
opp med dobbeltsidig tape.  
(NB: Vent med innfestingen  
til punkt 21.)

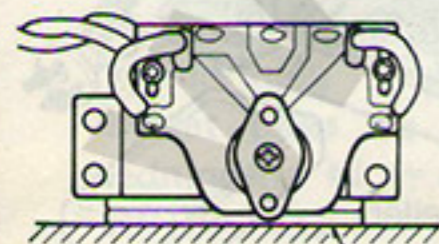

(Dobbeltsidig tape)

Mottakeren og servoen skal monteres  
som figuren viser.

Servoens hjørne monteres i  
hjørnet på radioboksen.

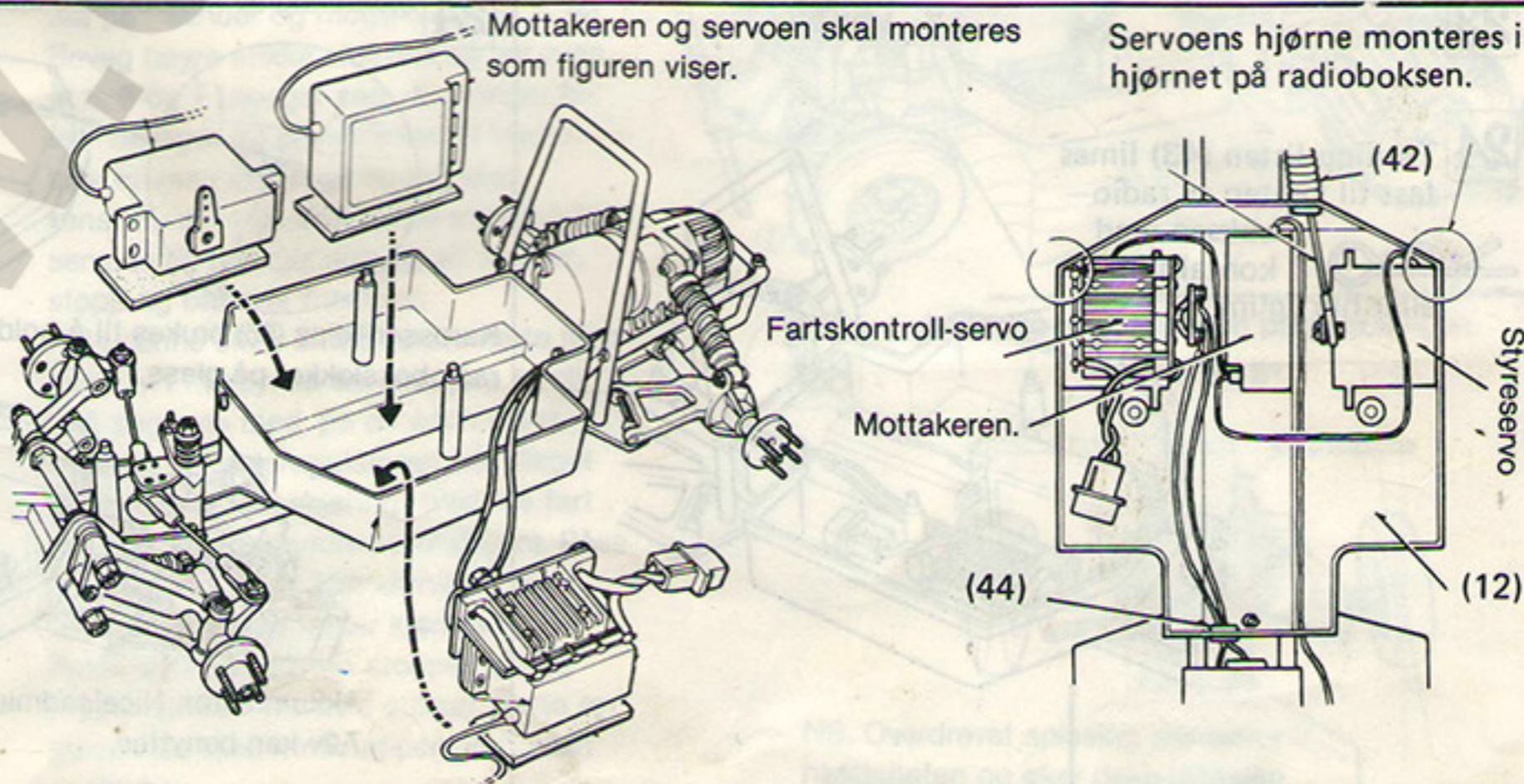

**21** Montering av styreservo. Det er lettere å montere styreservo før fartsregulatorservoen er plassert, tapet

(65) fast. (79) (75)

Monter sammen styrestagene (32) med kulelink (31).

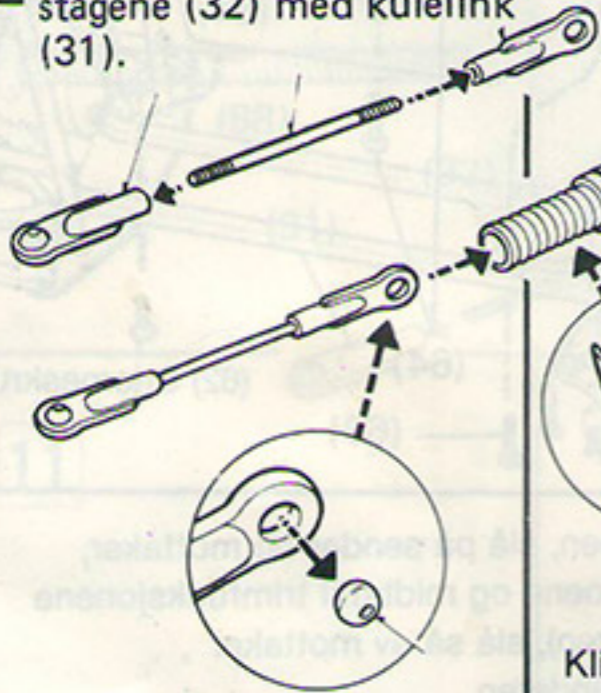

Ta ut kulen og monter den på servoarmen. Hvis trangt mellom arm og servokasse, monter kulen på andre siden av armen.

Bøy til styrestaget slik at det vandrer fritt gjennom hullet.



Klipp av tuppen på (42).

Lag et Ø 9 mm hull for gjennomføring av styrestaget.

Lag et hakk i radioboksen (lokket) hvis lokket klemmer på gummibelgen.

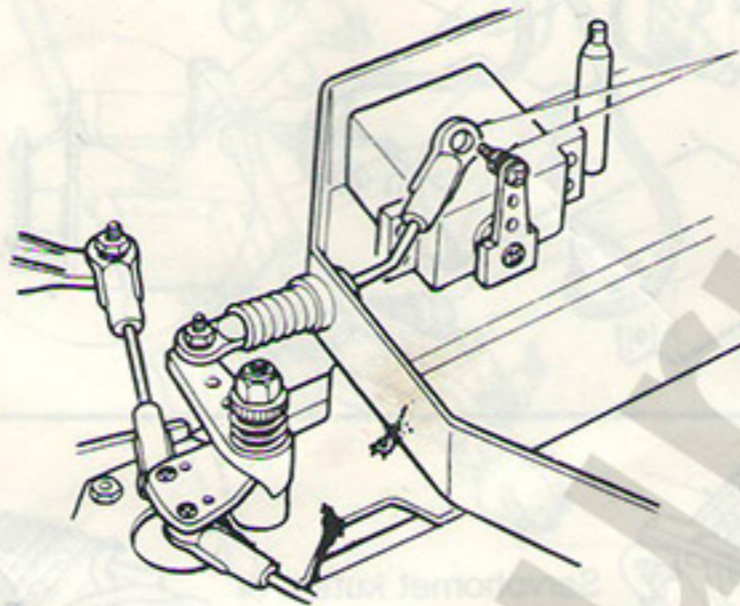

Reguler lengden på staget ved å skru link inn eller ut til midtstilling på styreservo = rett fram.

**22** Montering av antenne holder og mottager bryteren.

(59) (75)

Mottagerantennen ( tynn ledning ca. 1 meter lang ) må aldri komme i uisolert kontakt med metall. Da blir det forstyrrelser. Påse at antennen til enhver tid er hel og uskadet.

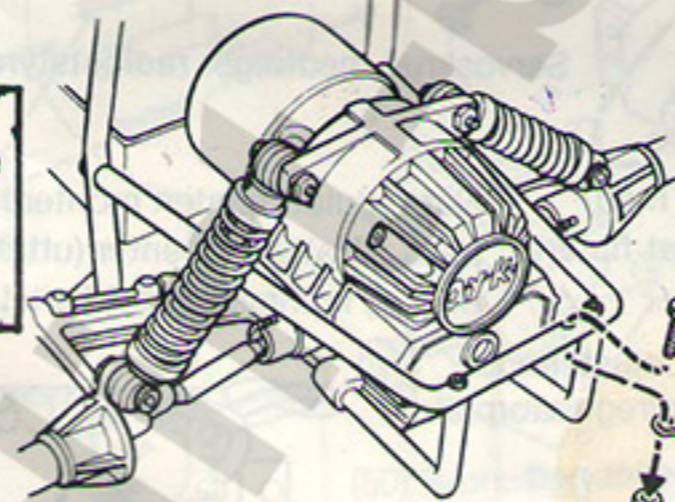

Gummiheften limes fast med kontaktlim etter at man har kontrollert at bryteren går fritt av hjulet i lokket. Påse at on/off stemmer overens med bryteren. Boltene til bryteren medfølger radioutstyret.

**23**

**24** Tetningslisten (43) limes fast til kanten av radioboksen med kontaktlim eller hurtiglim.

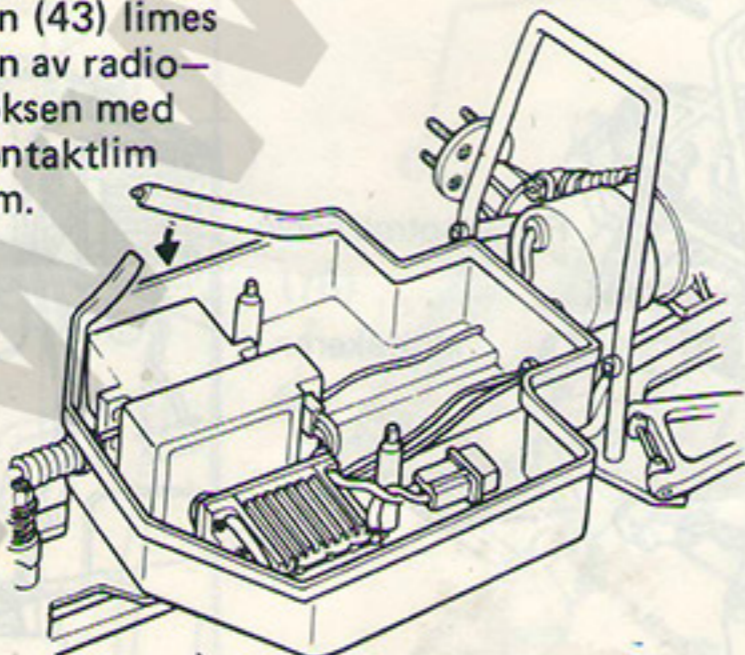

**24** Montering av radioboks-lokket.

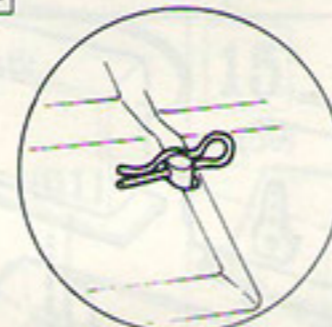

Karosseri-klips (55) brukes til å holde radiobokslokket på plass.

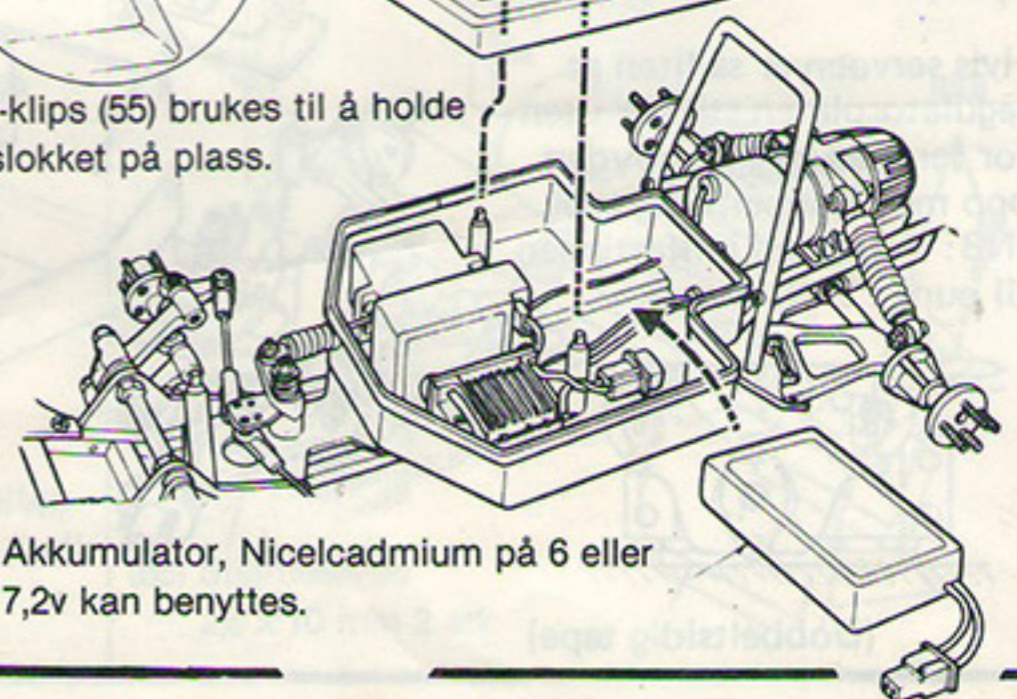

Akkumulator, Nicelcadmium på 6 eller 7,2v kan benyttes.



**25** Montering av hjulene.

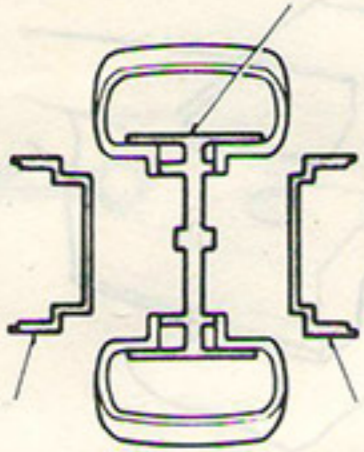

Ta hensyn til hjulets rota-sjonsretning ved montering.



Monter midtfelg. (3B som vist).



Innvendig felg. (3C)

(venstre bakhjul)

høyre bakhjul

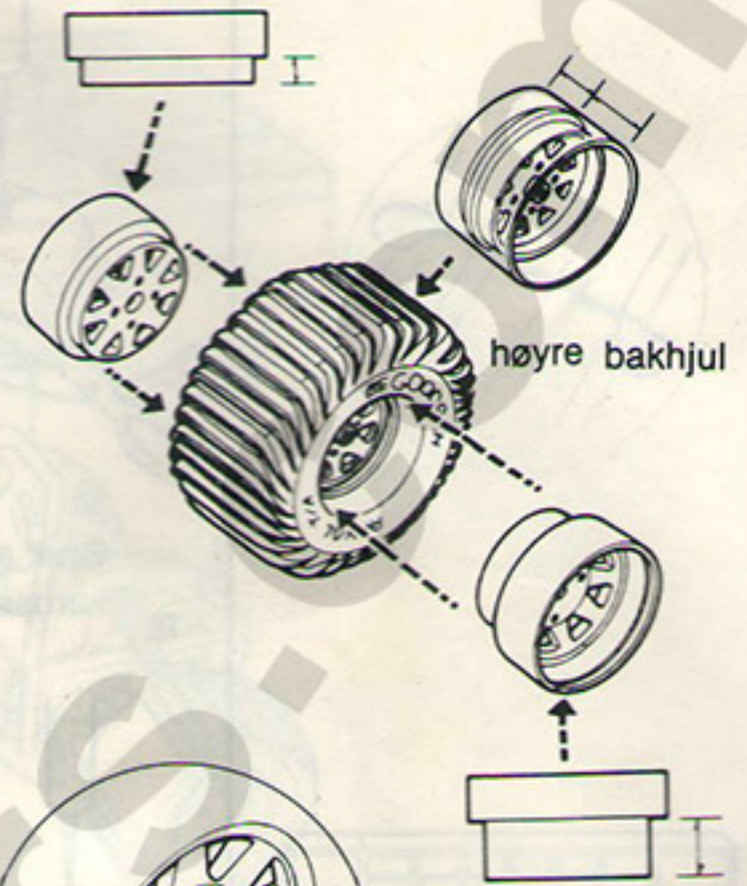
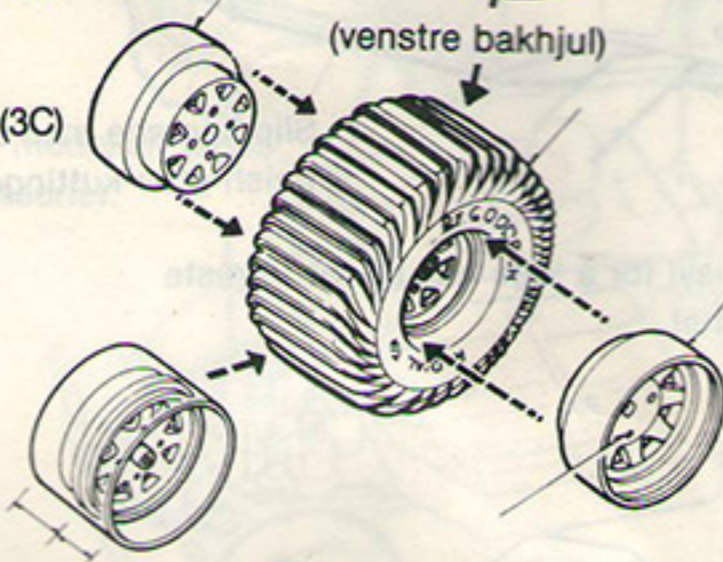

**26** Monter hjulene på bilen. Husk forskjellene på høyre og venstre hjul.

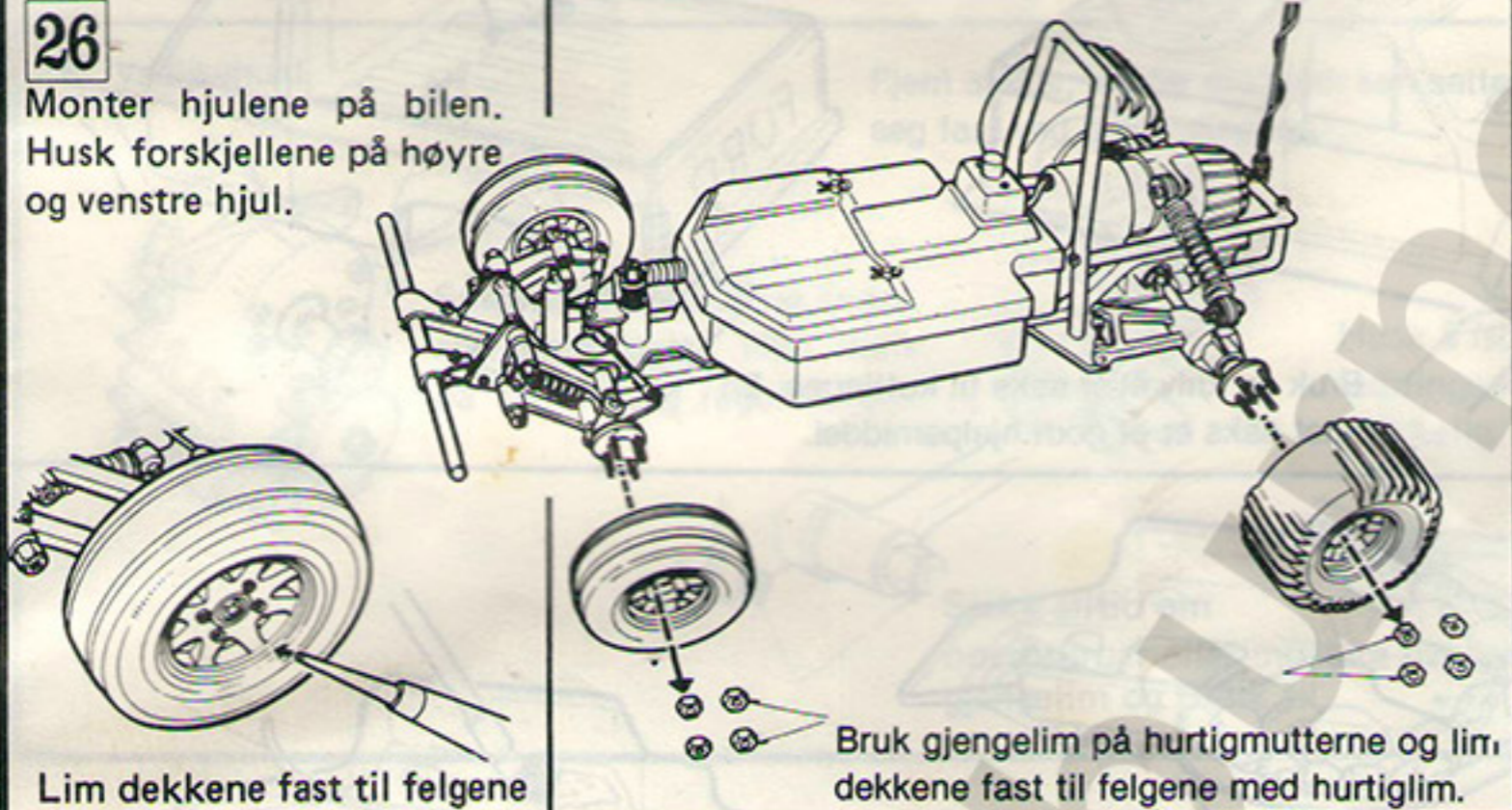

Lim dekkene fast til felgene

Bruk gjengelim på hurtigmutterne og lim dekkene fast til felgene med hurtiglim.

**27**

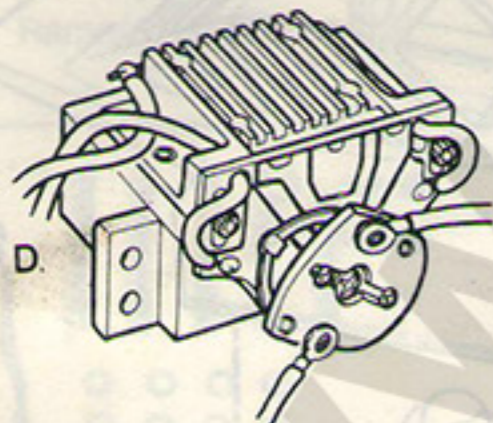
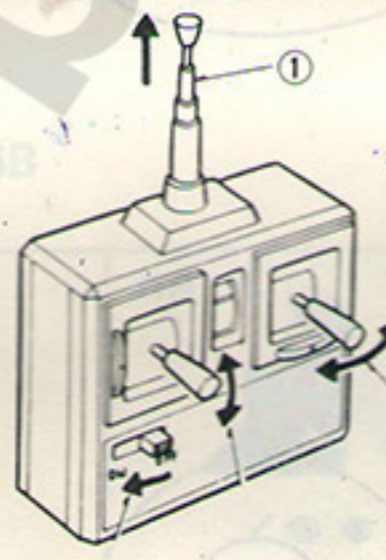
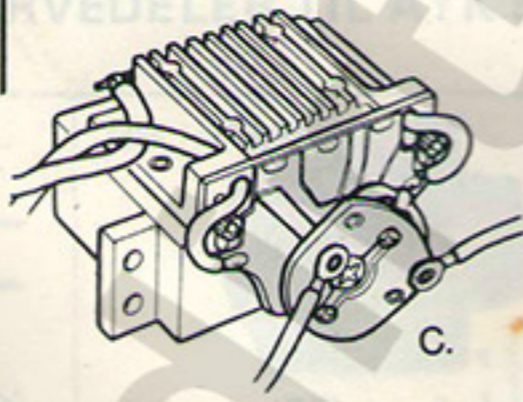
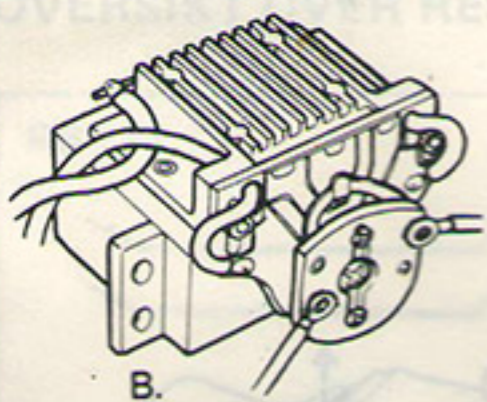

Trekk ut senderantenne (1).  
Slå på sender og mottaker (2 og 3). (4) Beveg høyre stikke sideveis så ser man at 5, 6 og 7 beveger seg, du svinger bilen. Beveger du styrestikken til høyre skal hjulene svinge til høyre. Med venstre stikke (8) skal du se at regulator-servoen (9) beveger seg og at: forover, stopp og bakover fungerer.  
Hvis denne bilen er ditt første møte med fjernstyrt hobby, så bør du kjøre forsiktig til å begynne med, på en åpen plass f.eks. Hurtighetsregulatoren blir meget varm ved «øvelseskjøring» (ved full fart går strømmen utenom regulatoren). Påse at ingen ledninger kan «forville» seg oppå regulatoren under kjøringen. Pass også på at bilen stopper når du slipper gassen (venstre stikke). Dette regulerer du med trimknappen ved siden av stikka.

- B. Regulator i nøytral stopp posisjon.
  - C. Forover.
  - D. Bakover.
- Hvis C og D gir motsatt kjøretretning har du byttet pluss og minus ledningene til motoren.  
RØD = PLUSS.  
HVIT = MINUS.

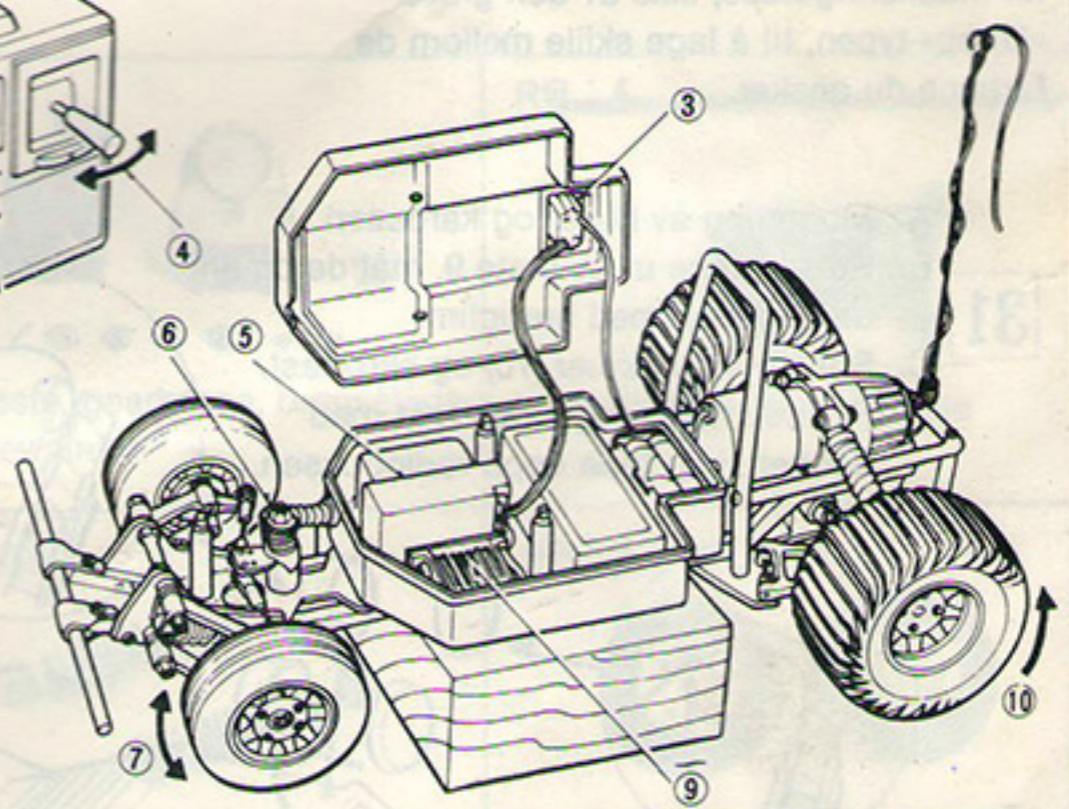

**28**

Justering av spissingen på forstillingen. innover ca. 5°

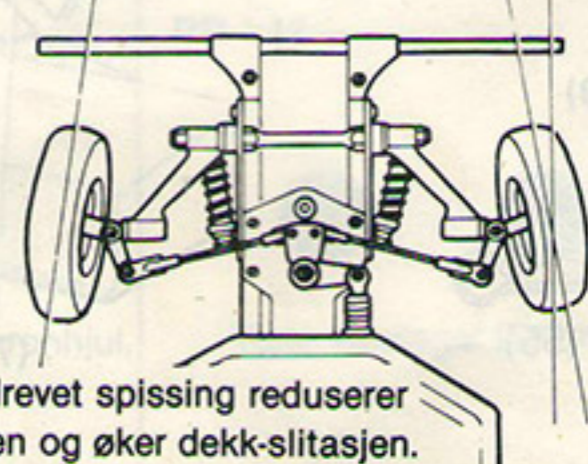

NB. Overdrevet spissing reduserer hastigheten og øker dekk-slitasje.

## 29 Kutting av karosseriet.

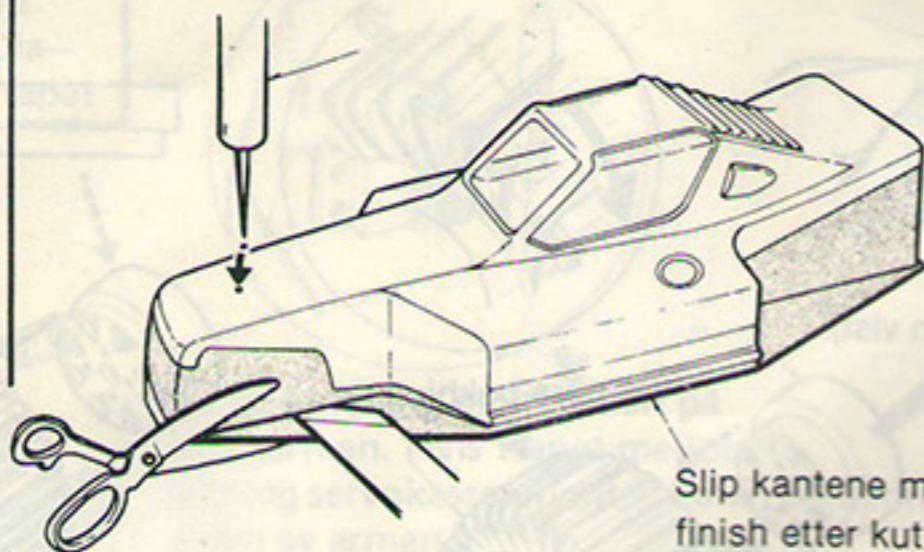
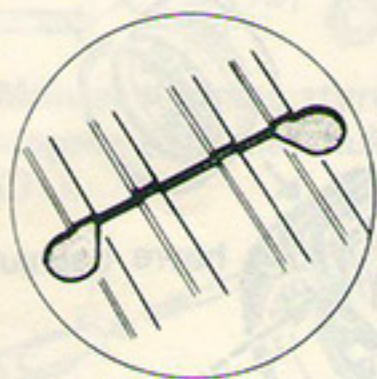

Slip kantene med sandpapir for penere finish etter kuttingen.

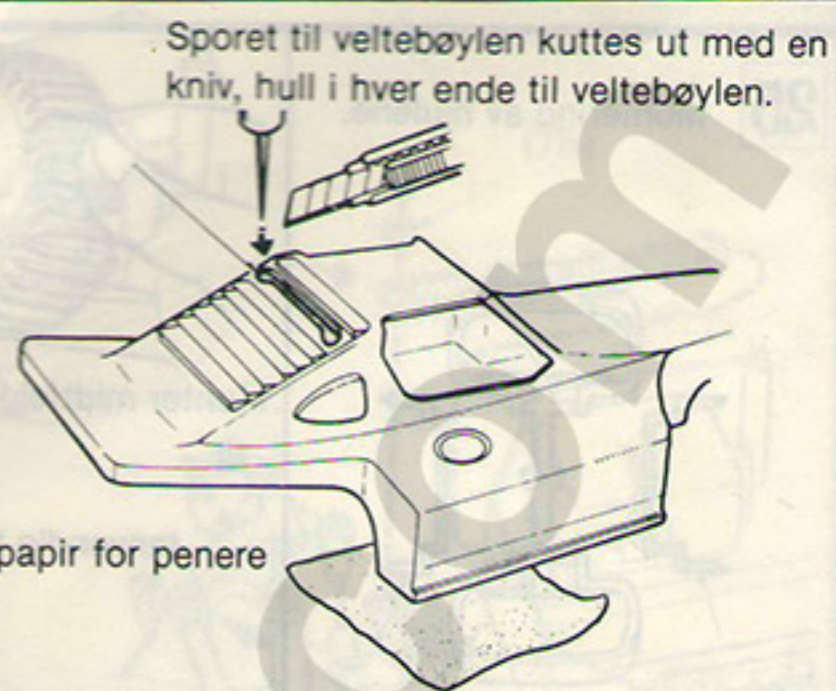

Bruk av syl for å lage hull til det forreste karosseriet.

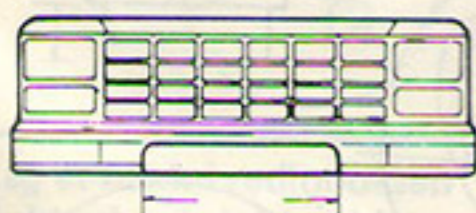

Lastebil – karosseriet må kappes 70 mm foran for å gi plass til støtfangerfeste.

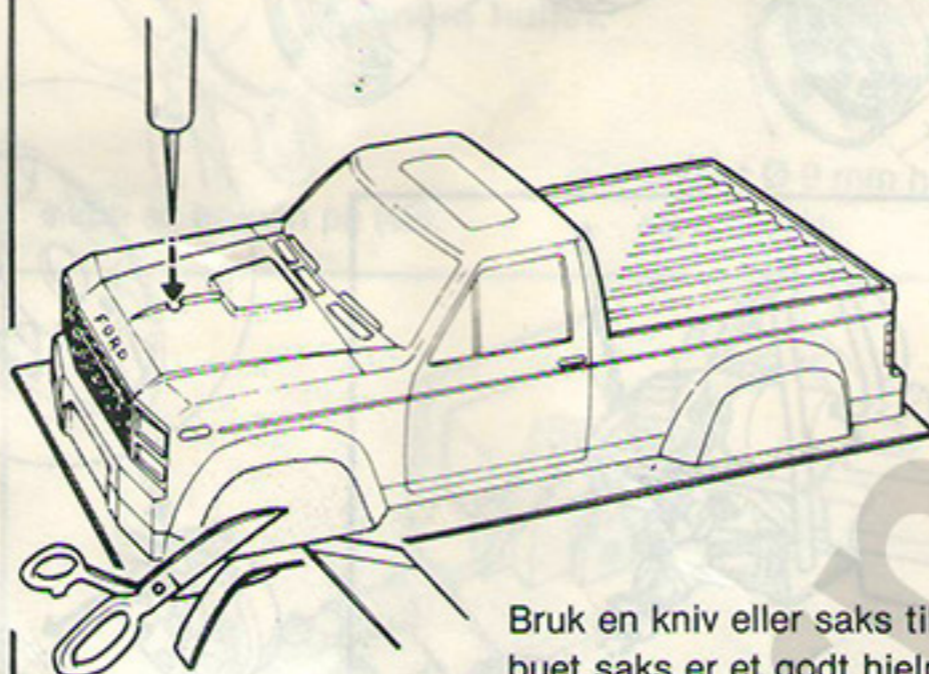

Bruk en kniv eller saks til kuttingen. En buet saks er et godt hjelpemiddel.



## 30 Maling.

Når karosseriet er ferdig tilpasset bilen, vaskes det i lunkent Zalo-vann for å fjerne fett.

Malingen skal foretas på innsiden. Bruk et fint sandpapir/vannslipepapir og slip forsiktig de delene av karosseriet (fremdeles innsiden) som skal males.

Malingen vil da feste seg bedre. Bruk en fin maskeringstape, ikke av den grove «krepp»-typen, til å lage skille mellom de fargene du ønsker.



## 31

- Montering av lykter og karosseri.
- Kutt lyktene ut av plate 9, mål de og lim de dammen med hurtiglim.
- Stikk hull til skruer (70) og skru fast.
- Føreren males og limes fast med dobbeltsidig tape oppå radioboksen.

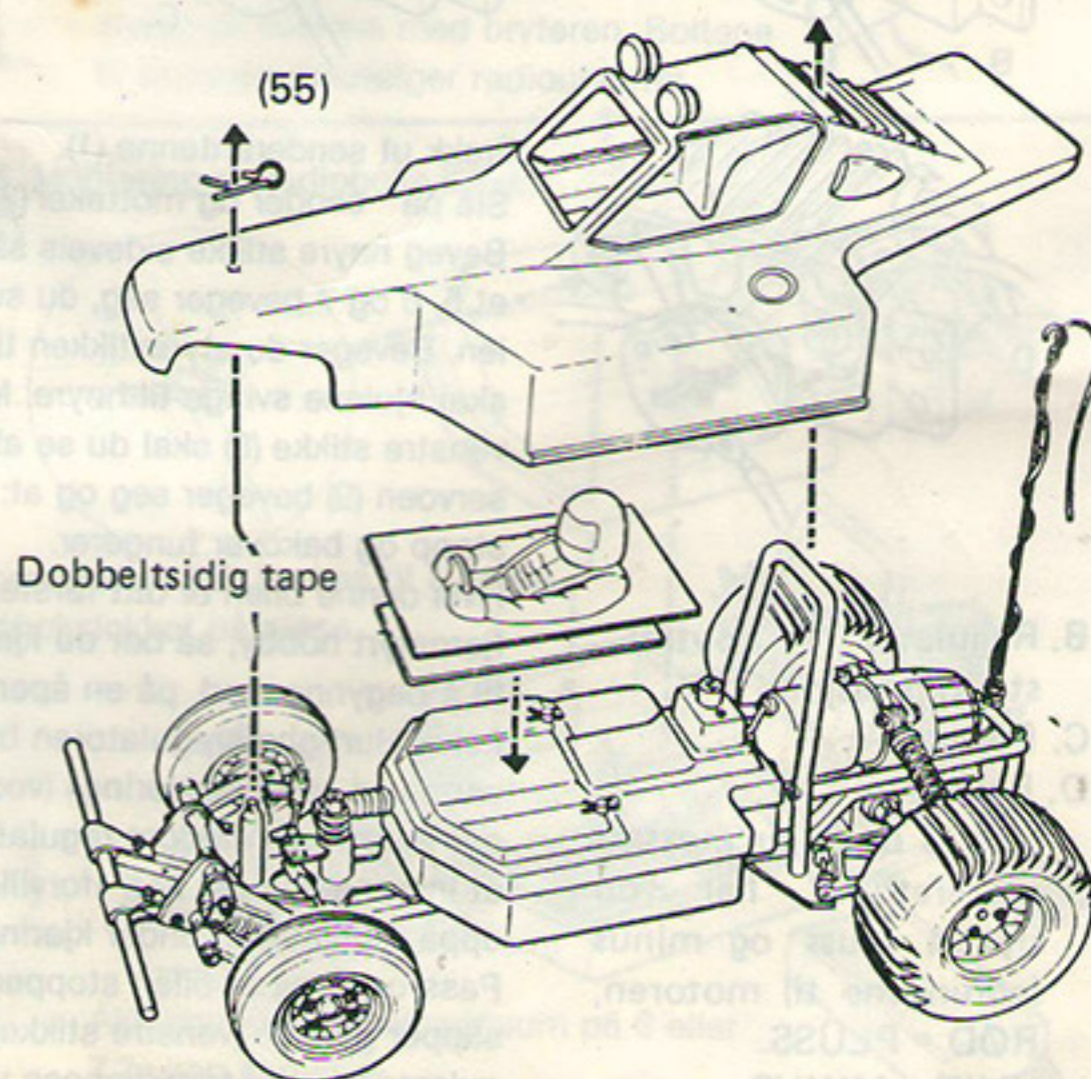
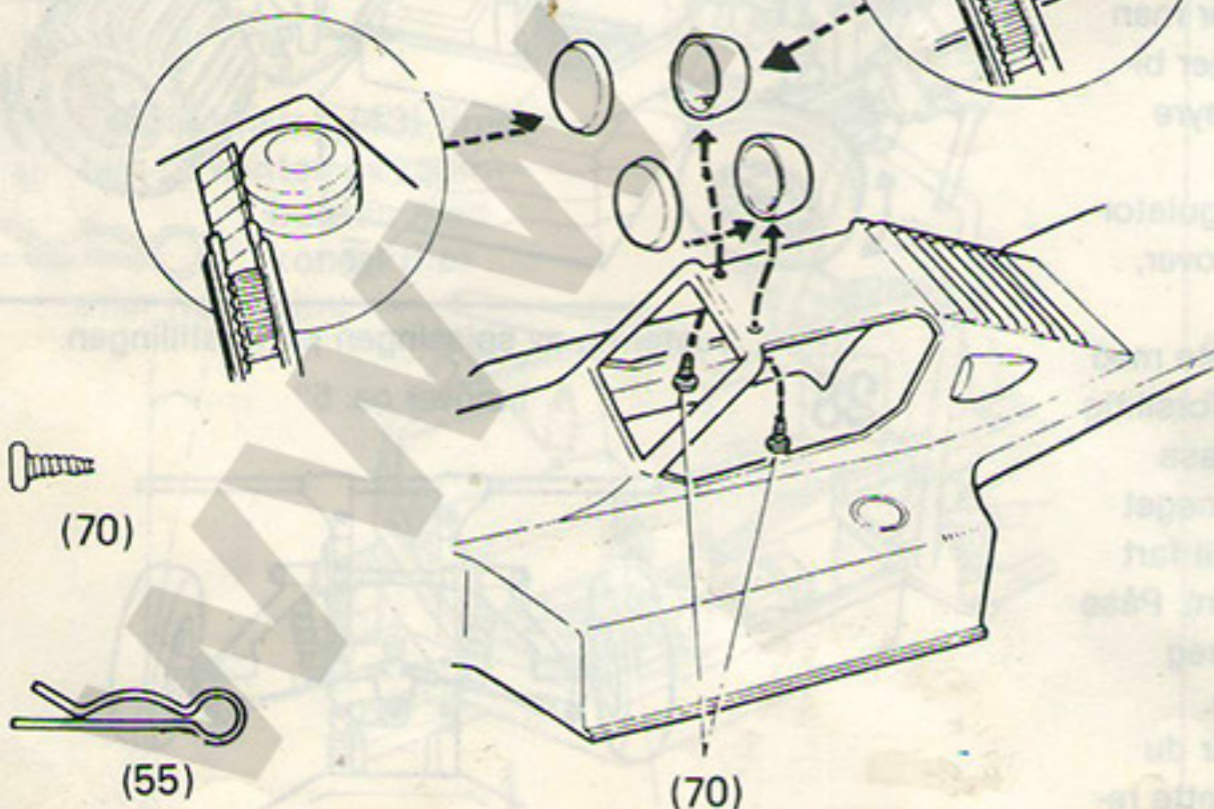

**32** Montering av Pick-up karosseriet.



Hvis du har pick up modellen tapes føreren fast til karosseriet.

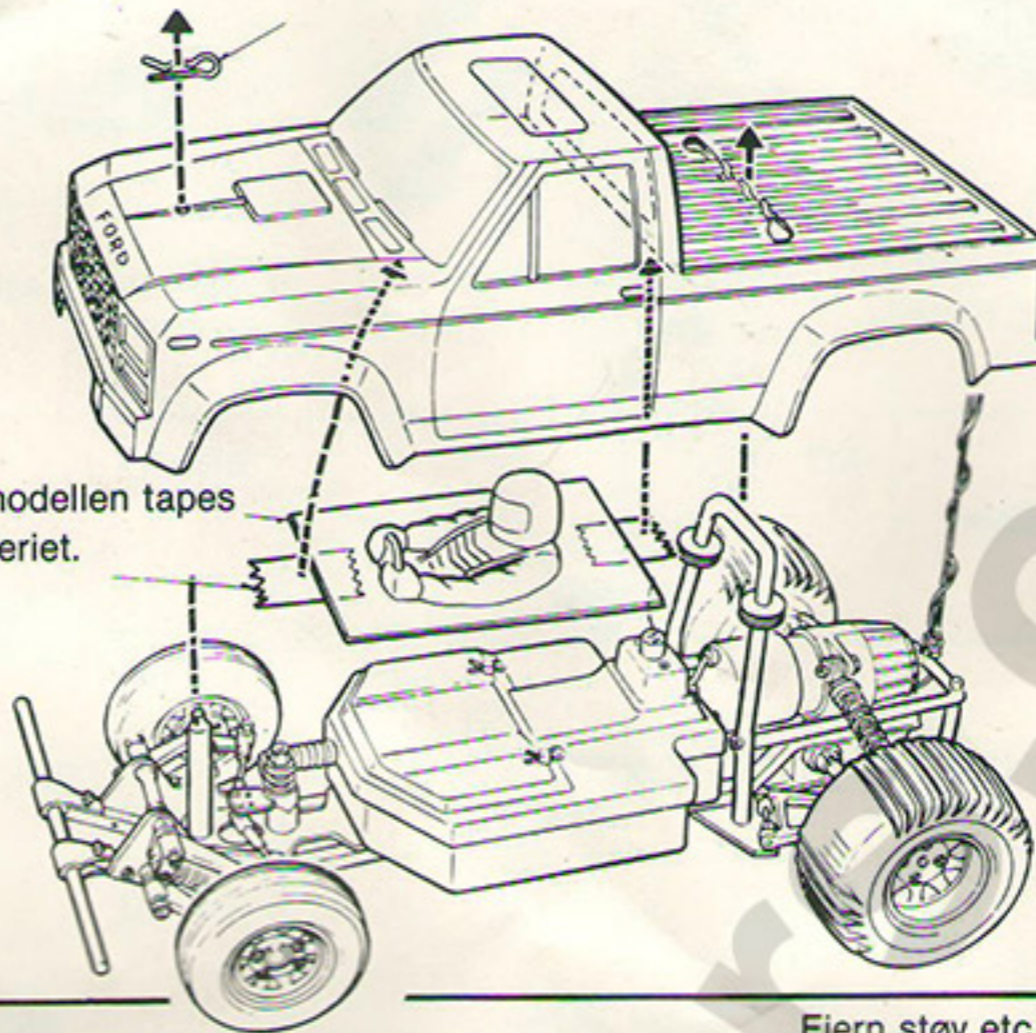

■ Vedlikehold

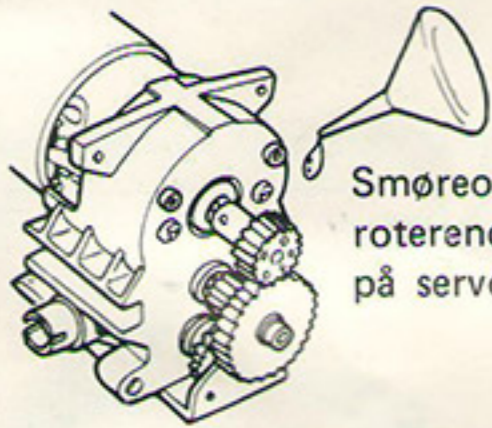

Smøreolje på gear og andre roterende deler, NB! Ikke på servoer og regulatoren.

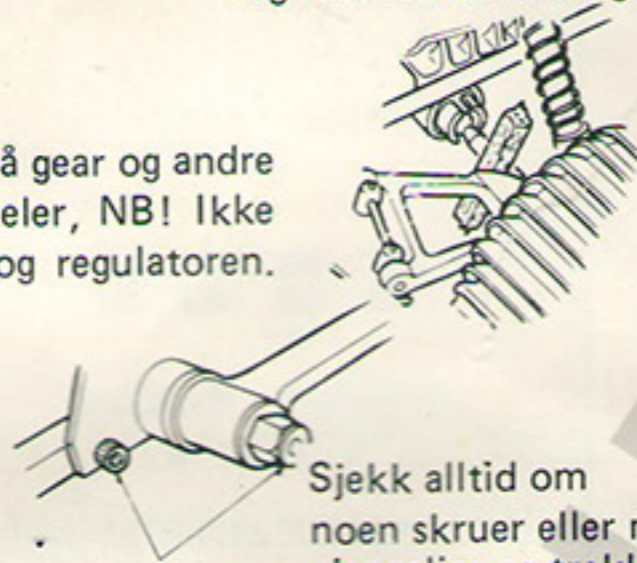

Sjekk alltid om noen skruer eller muttere har løsnet. Om de så har gi de en ny omgang med gjengelim og trekk til.

Fjern stener, kvister etc. som kan sette seg fast ved drivakslingene.

Husk å isolere ledningene skikkelig.











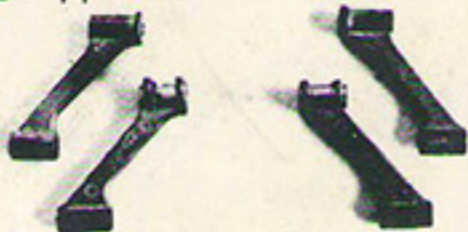
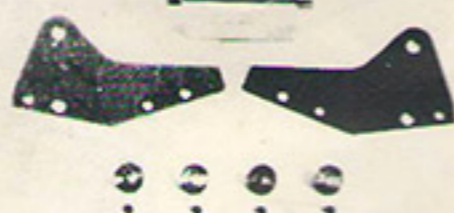









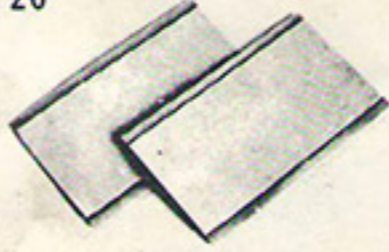
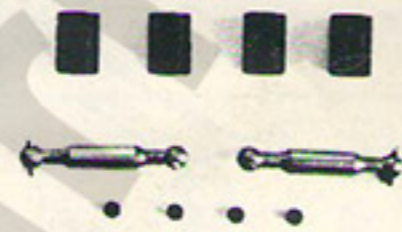
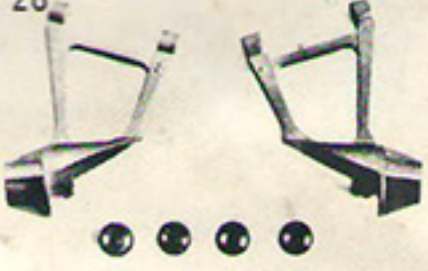



Fjern støv etc. som evt. kommer inn i radioboksen, sjekk for evt. lekkasjer. Hvis noen, er tubesilicon en god pakning.

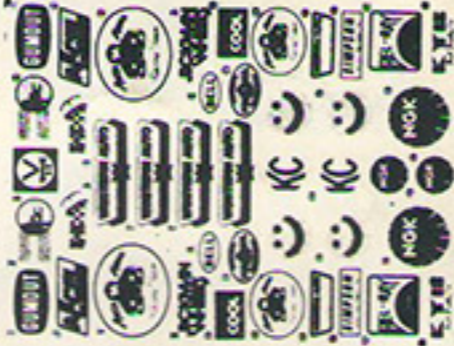

OVERSIKT OVER RESERVEDELER TIL AYK 566B

<p>RB : 1</p> <p>Ramme i aluminium</p>	<p>RB : 2</p> <p>Radioboks m/lokkfeste</p>	<p>RB : 3</p> <p>Motorfeste, gearkasse, bronselager uten drev/pinion</p>	<p>RB : 4</p> <p>Støtfanger front m/feste</p>
<p>RB : 5</p> <p>Akselsett til fremre bærearmer + utgående aksel i gearkasse</p>	<p>RB : 6</p> <p>Hjulnav-sett til alle 4 hjul + bolter og bronselager foran</p>	<p>RB : 7</p> <p>Demper-sett foran</p>	<p>RB : 8</p> <p>Felger/dekk foran</p>
<p>RB : 9</p> <p>Demper-sett bak</p>	<p>RB : 10</p> <p>Felger/dekk bak</p>	<p>RB : 11</p> <p>Tette kulelager Ø 3 mm til kronhjul, aksling/gearkasse</p>	<p>RB : 12</p> <p>Tette kulelager Ø 4 mm</p>

<p>RB : 13</p>  <p>Tetningslist, motorhette samt gjennomføringer og bryter deksel hette</p>	<p>RB : 14</p>  <p>Fremre bærearmer alle 4</p>	<p>RB : 15</p>  <p>Forstillingsfeste. Øvre og nedre</p>	<p>RB : 16</p>  <p>kuleledd for styrespindel</p>
<p>RB : 17</p>  <p>Styrespindel m/E.clips, høyre og venstre</p>	<p>RB : 18</p>  <p>Pinion 16t</p>	<p>RB : 19</p>  <p>Pinion 19t</p>	<p>RB : 20</p>  <p>Kronhjul 27t</p>
<p>RB : 21</p>  <p>Kronhjul 29t</p>	<p>RB : 22</p>  <p>Tannhjul 20t til aksel RB 23</p>	<p>RB : 23</p>  <p>Vinkel-pinion m/aksel</p>	<p>RB : 24</p> <p>Vinkel kronhjul til utg.aksel (RB 5)</p>
<p>RB : 25</p>  <p>Komplett fartsregulator m/dobbelt-sidig tape</p>	<p>RB : 26</p>  <p>Dobbeltsidig tape</p>	<p>RB : 27</p>  <p>Drivaksler m/universal-ledd</p>	<p>RB : 28</p>  <p>Bakre bærearmer m/bronselager</p>
<p>RB : 29</p>  <p>Epoxy fiberplate til servoredder, festeplate for bakre bærearmer m/aksler og akselholdere</p>	<p>RB : 30</p>  <p>Veltebøyle og bakre støtfanger</p>	<p>RB : 31</p>  <p>Styrestag 2 stk 4 linker</p>	<p>RB : 32</p>  <p>10 stk 2 mm nylock-muttere</p>
<p>RB : 33</p>  <p>Unbracobolter 2,6 x 5 mm 5 stk</p>	<p>RB : 34</p>  <p>Unbracobolter 2,6 x 8 mm 5 stk</p>	<p>RB : 35</p>  <p>2,6 x 10 mm 5 stk.</p>	<p>RB : 36</p>  <p>2 x 12 mm 5 stk.</p>
<p>RB : 37</p>  <p>Karosseri Baja Bison</p>	<p>RB : 38</p>  <p>Karosseri American Pick up</p>	<p>RB : 39</p>  <p>Dekal ark, selvklebende</p>	<p>RB : 40</p> <p>Fremre karosserifeste Baja Bison (36)</p>
<p>RB : 41</p> <p>Fremre karosserifeste American Pick up (37)</p>	<p>RB : 42</p>  <p>Regulator-skive + plate</p>	<p>RB : 43</p>  <p>Fører</p>	<p>RX: 18 EX Servoredder RX 44. Karosseri-splinter RB 45. Antenneholder</p>